



AJUNTAMENT DE PUIGPUNYENT

DILIGENCIA

Es fa constar que el present llibre d'actes corresponents a les Actes de Ple durant l'any 2015, s'inicia amb el foli timbrat de la Comunitat Autònoma de les Illes Balears nombre 0732409 fins al nombre 0732542 que es destinen a les Actes de Ple des de el 27 de gener de 2015 al 28 d'abril de 2015, d'acord amb el que estableix l'article 198 del Reglament d'Organització Funcionament i Règim Jurídic de les Entitats Locals.

Puigpunyent 30 de desembre de 2015.

La Secretaria-Interventora

Signat Margalida Mulet Cañellas

A handwritten signature in blue ink, consisting of several fluid, overlapping strokes.





ACTA DE LA SESSIÓ ORDINÀRIA CELEBRADA PEL PLE DE LA CORPORACIÓ MUNICIPAL REUNIDA EN PRIMERA CONVOCATÒRIA DIA 27 DE GENER DE DOS MIL QUINZE

Dia: 27 de gener de 2015.

Hora: 20 hores 30 minuts

Lloc: Sala de Plens de l'Ajuntament de Puigpunyent.

Hi assisteixen:

Sr. Gabriel Ferrà Martorell	IPG
Sra. Margalida Morell Martorell	IPG
Sra. Maria Lluïsa Pla Isern	IPG
Sr. Toni Marí Enseñat	PSOE
Sra. Isabel Martín Roman	PSOE
Sr. Victor Douat Rigo	PSOE
Sr. Antonio Deudero Mayans	PP
Sra. Maria Teresa Pons Picó	PP

La secretària interventora, Margalida Mulet Cañellas

Excusen la seva absència :

Sra. Margarita Martorell Ribot PP

ORDRE DEL DIA:

1.- Aprovació de l'Acta de la sessió del dia 16-12-2014

Per part del Senyor Deudero es manifesta que al punt 10, per part de Secretaria-Intervenció no es va fer menció expressa de la legislació vigent. Passada l'Acta a votació aquesta es aprovada per unanimitat

2.- Ratificació acord de la JGL de data 29-12-2014 sobre aprovació 3ª Certificació d'obra de la xarxa de clavegueram i agua de la zona de Na Beltrana

Vist l'acord de la Junta de Govern Local de data 29-12-2014 que diu:

A) III Certificació obres zona na Beltrana

El Sr. Batlle proposa l'aprovació de la tercera certificació de l'obra "Renovació xarxes de clavegueram, aigua potable i pluvials de la zona de na Beltrana" expedida per l'empresa Amer e Hijos SA, per un import de 80.616,01 euros.

I s'acorda per unanimitat:

PRIMER.- Aprovar i ordenar el pagament de l'esmentada certificació.

SEGON.- Donar compte de l'adopció del present decret al Ple de la Corporació a la propera sessió que es celebri."



Per part de l'Ajuntament Plenari i per unanimitat es va acordar ratificar l'esmentat acord

3.- Aprovació 4ª Certificació d'obra de la xarxa de clavegueram i agua de la zona de Na Beltrana

Aquest tema es deixa damunt la taula ja que a data d'avui no s'ha rebuda dita certificació.

4.- Aprovació recuperació de la paga extraordinària per part dels treballadors d'aquesta Corporació en aplicació de la Llei 36/2014, de Pressuposts Generals de l'estat per 2015

Per part del Senyor Batle, s'explica que la Llei 36/2014, de Pressuposts Generals de l'Estat per al 2015, en l'apartat un de la seva Disposició Addicional Desena segona, "Recuperació de la paga extraordinària i addicional del mes de desembre de 2012 del personal del sector públic", configura com una opció de cada Administració, incloses les corporacions locals i Organismes que en depenen., Acordar o no l'abonament de la mateixa, si bé, en el cas que s'optés pel seu abonament, això està condicionat al compliment dels criteris i procediments establerts en la Llei Orgànica 2/2012, de 27 d'abril, d'estabilitat Pressupostària i Sostenibilitat Financera.

Segons la circular que ha remés a aquest Ajuntament el MINISTERI D'HISENDA I ADMINISTRACIONS PÚBLIQUES, en cas d'acordar-se aquesta devolució, el personal que tindrà dret a percebre-la, serà el que, en cas de no haver-se suprimit, hagués tingut dret a percebre la totalitat o part de la paga extraordinària, paga addicional del complement específic pagues addicionals, de desembre de 2012.

És a dir, que cal que s'haguessin deixat efectivament de percebre per aplicació de la supressió de la paga extraordinària de desembre de 2012 i no s'hagin recuperat posteriorment per altres mitjans.

El funcionari o laboral no percebrà cap quantitat quan no li hagués correspost percebre la paga extraordinària i addicionals suprimides el 2012 per no haver prestat servei en una administració pública en aquest període o quan, d'acord amb les previsions del Reial decret llei 20/2012, la seva paga extraordinària i pagues addicionals no van ser suprimides.

Cada Administració ha d'acordar, si és el cas, l'abonament, amb càrrec al seu propi pressupost, a personal que hagi prestat serveis per a la mateixa en el segon semestre de 2012.

L'import percebut equivaldrà com a màxim als primers 44 dies de la paga extraordinària i si escau paga addicional del complement específic o pagues equivalents del mes de desembre de 2012 que van ser efectivament suprimides.

Efectuat això, per part del Senyor Batle, i vist l'informe favorable de Secretaria-Intervenció, es proposa a l'Ajuntament Plenari l'adopció del següent acord:

Efectuar l'abonament de la recuperació de la paga extraordinària i addicional del mes de desembre de 2012 del personal d'aquest Ajuntament complimentant els criteris i procediments establerts en la Llei Orgànica 2/2012, de 27 d'abril, d'estabilitat Pressupostària i Sostenibilitat Financera

Dita proposta es aprovada per unanimitat.



5.- Decrets de Batlia del 477-2014 al 31-2015

Per part del Senyor Deudero del PP es demana el concepte del lloguer el grup electrogen del Decret 485/2014

1312	Potencia	1400928	07-11-14	1.014,59	Lloguer grup electrogen
------	----------	---------	----------	----------	-------------------------

A lo que li contesta la Sra. Margalida Morell de IPG, que es tracta del lloguer d'un grup pel pou de Son Puig

6.- Control de l'equip de govern , actes de les JGL del dies 1,15, 22,29 desembre 2014 i 8 i 12 gener 2015

De l'Acta del dia 1 de desembre de 2014, per part del Sr Deudero es demana explicació damunt el final d'obra que es va concedir a la Finca de Son Balaguer, contestant-li el Sr Toni Marí Regidor d'urbanisme que es tracta d'un final d'obra per un canvi d'ús d'annexes existents complementaris a habitatge unifamiliar aïllat.

De l'acord adoptat a l'acta del dia 15 de desembre de 2014 damunt vigilància amb càmeres al punt verd, per part del Sr Deudero es demana si s'han fet els tràmits adients per obtenir la autorització de la Delegació de Govern, contestant-li la Sra. Margalida Morell que d'aquest tema s'encarrega la Policia Local.

Per part del senyor Batle es manifesta que aquest equips no es posaran en marxa sense comptar amb les autoritzacions pertinents.

De l'Acta del dia 8 de gener, per part del Senyor Deudero es demana damunt les sancions acordades en qüestió de finença d'animals, a lo que li contesta la Sra. Isabel Martin que son expedients sancionadors oberts en tràmits d'actuacions.

De l'Acta del dia 12 de gener per part del Sr Deudero es demana damunt la Factura 3509, contestant-li la Sra. Margalida Morell que es tracta del pagament de les Festes de Cap d'any.

7.- Torn d'urgència

No es tracta cap tema pel torn d'urgència.

8.- Precs i Preguntes

Per part del Sr Batle es llegeix la següent:

RESPOSTA ESCRITA A LA PREGUNTA FORMULADA PEL PARTIT POPULAR AL PLENARI DEL MES DE DESMBRE DE 2014 REFERENT A L'IMPOST DE BENS INMOBLES

MESURES QUE HA ADOPTAT L'AJUNTAMENT EN RELACIÓ A L' IBI DES DE L'ANY 2012 AL 2015

2012: Segueix l'aplicació del 0,60% tipus de gravamen. (No resulta d'aplicació el que estableix el Reial decret-llei 20/2011, de 30 de desembre, de mesures urgents en matèria pressupostaria, tributaria i financera per la correcció del dèficit públic).

2013: Baixada del tipus de gravamen del 0,60% al 0,54%.



2014: Sol·licitud de l'Ajuntament d'aplicació del coeficient d'actualització previst a l'article 73 Llei 22/2013, de 23 de desembre, de pressuposts generals de l'Estat. S'aplicarà un coeficient d'actualització del 0,80 damunt els valors cadastrals assignats a cada bé immoble pel 2013.

2015: Es manatà la mateixa situació que el 2014

EXEMPLE EVOLUCIÓ REBUT

Immoble que, com a conseqüència de la ponència de valors passa d'un valor cadastral de 56.067,17 a 144.756,20

VCR = valor cadastral revisat: 144.756,20

VC = valor cadastral abans de la revisió: 56.067,17

CIR = component individual de la revisió (diferència entre VCR i VC)= 88.689,03

Coeficient anual de reducció:

CIR 2007: (0,9* 88.689,03)= 79.820,13

CIR 2008: (0,8* 88.689,03)= 70.951,22

CIR 2009: (0,7* 88.689,03)= 62.082,32

CIR 2010: (0,6* 88.689,03)= 53.213,42

CIR 2011: (0,5* 88.689,03)= 44.344,54

CIR 2012: (0,4* 88.689,03)= 35.475,61

CIR 2013: (0,3* 88.689,03)= 26.606,71

CIR 2014: (0,2* 88.689,03)= 17.737,87

CIR 2015: (0,1* 88.689,03)= 8.868,90

B. L. = diferència entre VCR (o valor cadastral nou segons actualitzacions llei pressuposts generals Estat) i el coeficient anual de reducció de cada exercici.

SUPÒSIT A.- NO PRENDRE CAP MESURA. APLICAR TIPUS 0,60%

ANY	BASE IMPOSABLE	BASE LIQUIDABLE	TIPUS IMPOSITIU	QUOTA ÍNTEGRA
2006	56.067,17	56.067,17	0,65%	364,44
2007	144.756,20	64.936,08 (144.756,20-79.820,13)	0,55%	357,15
2008	147.651,32 (144.756,20*1,02)	70.700,10 (147.651,32-70951,22)	0,55%	421,85
2009	150.604,34 (147.651,02*1,02)	88.522,02 (150.604,34-62.082,32)	0,60%	531,13
2010	152.110,38 (150.604,34*1,01)	98.896,97 (152.110,38-53.213,42)	0,60%	593,38
2011	152.110,38 (150.604,34*1)	107.765,87 (152.110,38-44.344,54)	0,60%	646,60
2012	152.110,38	116.634,77 (152.110,38-35.475,61)	0,60%	699,81
2013	152.110,38	125.503,67 (152.110,38-26.606,71)	0,60%	753,02
2014	152.110,38	134.372,51 (152.110,38-17.737,87)	0,60%	806,24
2015	152.110,38	143.241,48 (152.110,38-8.868,90)	0,60%	859,45
2016	152.110,38	152.110,38	0,60%	912,66

SUPÒSIT B.- BAIXAR TIPUS FINS AL 0,40% SENSE APLICAR COEFICIENTS D'ACTUALITZACIÓ

ANY	BASE IMPOSABLE	BASE LIQUIDABLE	TIPUS IMPOSITIU	QUOTA ÍNTEGRA
2006	56.067,17	56.067,17		364,44



AJUNTAMENT DE PUIGPUNYENT

2007	144.756,20	64.936,08 (144.756,20-79.820,13)	0,55%	357,15
2008	147.651,32 (144.756,20*1,02)	70.700,10 (147.651,32-70951,22)	0,55%	421,85
2009	150.604,34 (147.651,02*1,02)	88.522,02 (150.604,34-62.082,32)	0,60%	531,13
2010	152.110,38 (150.604,34*1,01)	98.896,97 (152.110,38-53.213,42)	0,60%	593,38
2011	152.110,38 (152.110,38*1)	107.765,87 (152.110,38-44.344,54)	0,60%	646,60
2012	152.110,38	116.634,77 (152.110,38-35.475,61)	0,60%	699,81
2013	152.110,38	125.503,68 (152.110,38-26.606,71)	0,54%	677,72
2014	152.110,38	134.372,51 (152.110,38-17.737,87)	0,50%	671,86
2015	152.110,38	143.241,48 (152.110,38-8.868,90)	0,40%	572,97
2016	152.110,38	152.110,38	0,40%	608,44

SUPÒSIT C.- BAIXAR TIPUS FINS 0,54% I APLICACIÓ COEFICIENTS D'ACTUALITZACIÓ SOBRE VALOR CADASTRAL

ANY	BASE IMPOSABLE	BASE LIQUIDABLE	TIPUS IMPOSITIU	QUOTA ÍNTEGRA
2006	56.067,17	56.067,17		364,44
2007	144.756,20	64.936,08 (144.756,20-79.820,13)	0,55%	357,15
2008	147.651,32 (144.756,20*1,02)	70.700,10 (147.651,32-70951,22)	0,55%	421,85
2009	150.604,34 (147.651,02*1,02)	88.522,02 (150.604,34-62.082,32)	0,60%	531,13
2010	152.110,38 (150.604,34*1,01)	98.896,97 (152.110,38-53.213,42)	0,60%	593,38
2011	152.110,38	107.765,87 (152.110,38-44.344,54)	0,60%	646,60
2012	152.110,38	116.634,77 (152.110,38-35.475,61)	0,60%	699,81
2013	152.110,38	125.503,68 (152.110,38-26.606,71)	0,54%	677,72
2014	121.688,30 (152.110,38*0,8)	121.688,30	0,54%	657,12
2015	121.688,30	121.688,30	0,54%	657,12
2016	121.688,30	121.688,30	0,54%	657,12
2016	121.688,30	121.688,30	0,50%	608,44
2016	121.688,30	121.688,30	0,45%	547,60
2016	121.688,30	121.688,30	0,40%	486,75

	2012	2013	2014	2015	2016
SUPÒSIT A	699,81	753,02	806,24	859,45	912,66
SUPÒSIT B	699,81	677,72	671,86	572,97	608,44
SUPÒSIT C	699,81	677,72	657,12	657,12	608,44

CONCLUSIÓ:

1.- Per a l'any 2012 no es va prendre cap mesura perquè la situació econòmica de l'Ajuntament no ho permetia. El Consell i el Govern Balear tenien un deute molt elevat amb l'Ajuntament, derivat, bàsicament, de subvencions en les que l'Ajuntament ja havia avançat el pagament de les actuacions subvencionades i justificat correctament les mateixes, encara algunes d'elles a data d'avui pendents.

2.- Per a l'any 2013, l'Ajuntament va dur a terme una baixada del tipus de gravamen, que va passar del 0,60% al 0,54%.

3.- Per a l'any 2014 l'Ajuntament ha sol·licitat l'aplicació del coeficient d'actualització del 0,8, establerts a les lleis de pressuposts generals de l'Estat de 2014, la qual cosa va comportar una rebaixa dels valors cadastrals i, consegüentment, una rebaixa en els rebuts d'IBI.



L'adopció d'aquesta mesura es considera molt favorable pels ciutadans ja que suposa apropar el valor cadastral al 50% del valor de mercat i afecta a altres tributs com poden ser l'Impost sobre l'increment del valor dels terrenys de naturalesa urbana (plusvàlues) i l'Impost sobre el patrimoni.

A més, el tipus mínim aplicable és del 0,40% i, aplicar els coeficients d'actualització és una manera de poder reduir l'import dels rebuts d'IBI i deixar marge perquè a partir de 2016 i anys posteriors, que no se sap si les Lleis de pressuposts generals de l'Estat donaran la possibilitat d'aplicar coeficients d'actualització, es pugui dur a terme una rebaixa del tipus.

4.- Pel que fa a les reunions amb la gerència del Cadastre, en aquests moments no està previst la realització de noves ponències de valors. L'adaptació dels valors cadastrals al seus valors normals, per ara, es fa mitjançant l'aplicació dels coeficients d'actualització.

Fent seguidament entrega de la documentació al Sr Deudero.

El Sr. Deudero manifesta que troba a faltar un supòsit d) explicatiu de com hagués quedat l'IBI al 0'40.

Per part del Sr. Deudero es fa es prec de que a la pàgina web de l'Ajuntament es faci el canvi del regidor del PP Sr. José Frias a la nova regidora del grup polític, Sra. Margalida Martorell.

Per part de la Sra. Marissa Pla es manifesta que es fera a la major brevetat possible.

I no havent més assumptes a tractar, el Sr. Batle aixeca la sessió essent les vint-i-una hora trenta minuts, i s'estén la present acta, que autoritza i signa amb mi, la Secretaria Interventora, la qual cosa certifico.

El Batle

Gabriel Ferrà Martorell



La Secretària Interventora

Margalida Mulet Cañellas



ACTA DE LA SESSIÓ ORDINÀRIA CELEBRADA PEL PLE DE LA CORPORACIÓ MUNICIPAL REUNIDA EN PRIMERA CONVOCATÒRIA DIA 24 DE FEBRER DE DOS MIL QUINZE

Dia: 24 de febrer de 2015.
Hora: 20 hores 30 minuts
Lloc: Sala de Plens de l'Ajuntament de Puigpunyent.

Hi assisteixen:

Sr. Gabriel Ferrà Martorell	IPG
Sra. Margalida Morell Martorell	IPG
Sra. Maria Lluïsa Pla Isern	IPG
Sr. Toni Marí Enseñat	PSOE
Sr. Victor Douat Rigo	PSOE
Sr. Antonio Deudero Mayans	PP
Sra. Maria Teresa Pons Picó	PP

La secretària interventora, Margalida Mulet Cañellas

Excusen la seva absència :

Sra. Isabel Martin Roman	PSOE
Sra. Margarita Martorell Ribot	PP

ORDRE DEL DIA:

1.- Aprovació de l'Acta de la sessió del dia 27 de gener de 2015

Es va aprovar per unanimitat l'Acta de la sessió del dia 27 de gener de 2015.

2.- Ratificació acord de la JGL de data 16-02-2015 sobre aprovació 4ª Certificació d'obra de la xarxa de clavegueram i aigua de la zona de Na Beltrana

Per unanimitat es procedeix a ratificar l'acord de la JGL de data 16-02-2015 que diu:

Aprovació 4 certificació de l'obra "Renovació xarxes zona na Beltrana "

Seguidament per unanimitat:

Primer.- Es procedeix a aprovar la QUARTA certificació de l'obra " **RENOVACIO XARXES DE CLAVEGUERAM AIGUA POTABLE I PLUVIALS DE LA ZONA DE NA BELTRANA**", per import de 146.406,22 € euros que es va adjudicar pel Ple de l'Ajuntament amb data 16 de setembre de 2014.

L'import total del pressupost adjudicat és de 415.707,80 euros i la subvenció concedida és de 415.707,80 euros.

Juntament amb la certificació s'ha presentat una relació valorada signada pel director de l'obra, a la qual s'especificuen els treballs realitzats per a l'expedició d'aquesta certificació.



Segon.- Així mateix es procedeix a aprovar la corresponent factura numero 21 de data 31/01/2015 pel mateix import de l'empresa Amer e Hijos, ja que aquesta certificació compleix les condicions imposades a la concessió de la subvenció.

Tercer.- Que es doni compte d'aquest acord a l'Ajuntament Plenari , a la propera sessió que per aquest es celebri per la seva ratificació.

Quart.- Notificar el present acord a l'empresa interessada i al CIM pel seu coneixem i efectes oportuns.

3.- Ratificació acord de la JGL de data 16-02-2015 sobre aprovació ampliació termini d'execució de les obres per a la Renovació de les Xarxes de la zona de Na Beltrana

Per unanimitat es procedeix a ratificar l'acord de la JGL de data 16-02-2015 que diu:

Aprovació ampliació termini d'execució de les obres per a la Renovació de les Xarxes de la zona de Na Beltrana "

En data 16 d'Octubre de 2014, es va signar contracte i es varen iniciar les obres corresponents al projecte de Renovació de les xarxes de clavegueram, aigua potable i pluvials de la zona de Na Beltrana.

Aquest contracte tenia un termini d'execució de 4 mesos, el qual dons finalitzava en data 16 de febrer de 2015.

Vist l'informe del Sr Esteve Mestre Sansó de data 13 de febrer, el qual manifesta que, per qüestions sobrevingudes alienes a l'empresa adjudicatària, s'estima la necessitat d'ampliar el termini d'execució en tres setmaners mes que és el temps que no s'ha pogut treballar degut a les inclemències atmosfèriques, així com l'escrit del CIM de data 10 de febrer de 2015 RE 195 de data 11 de febrer de 2015, per part d'aquesta Junta de Govern Local i per unanimitat es va acordar:

Primer.- Atorgar dita ampliació del termini d'execució.

Segon.- Que es doni compte d'aquest acord a l'Ajuntament Plenari , a la propera sessió que per aquest es celebri per la seva ratificació.

Tercer.- Notificar el present acord a l'empresa interessada i al CIM pel seu coneixem i efectes oportuns.

4.- Creació d'un crear un fitxer de titularitat municipal que contendrà dades de caràcter personal corresponents a les gravacions d'imatge captades mitjançant càmeres de video-vigilància

Es procedeix a llegir la proposta de la creació d'un fitxer de titularitat municipal que contendrà dades de caràcter personal corresponents a les gravacions d'imatge captades mitjançant càmeres de video-vigilància que diu:

CREACIÓ DEL FITXER DE TITULARITAT PÚBLICA DE VÍDEO VIGILÀNCIA



Atès que està previst posar en funcionament un sistema de càmeres de video-vigilància a diverses instal·lacions municipals, l'Ajuntament està obligat a crear un fitxer de titularitat municipal que contendrà dades de caràcter personal corresponents a les gravacions d'imatge captades mitjançant les mateixes.

L'article 18 de la Constitució Espanyola reconeix com a dret fonamental el dret a l'honor, a la intimitat personal i familiar i a la pròpia imatge i estableix que "la llei limitarà l'ús de la informàtica per garantir l'honor i la intimitat personal i familiar dels ciutadans i el ple exercici dels seus drets".

La seguretat i la vigilància no són incompatibles amb el dret fonamental a la protecció de la imatge com a dada personal, si bé, s'ha de respectar la normativa sobre protecció de dades.

Les imatges es consideren dades de caràcter personal, de conformitat amb el que estableix l'article 3 de la Llei orgànica 15/1999, de 13 de desembre, de protecció de dades de caràcter personal (LOPD) i a l'article 5.1f) del Reial decret 1720/2007, de 21 de desembre, mitjançant el qual s'aprova el reglament de desenvolupament de l'esmentada llei, que considera dada de caràcter personal la informació gràfica i fotogràfica.

L'article 20 de la LOPD i l'article 52 del Reial decret 1720/2007, regulen la creació dels fitxers de titularitat pública, establint que, la creació s'ha de fer mitjançant disposició de caràcter general i s'ha de publicar al Butlletí Oficial corresponent.

Així mateix, l'article 39.2 de la LOPD estableix que seran objecte d'inscripció en el Registre General de Protecció de Dades, els fitxers que siguin titulars les Administracions Públiques.

Per la qual cosa, es proposa al Ple de la Corporació que adopti el següents **ACORDS**:

PRIMER.- Crear el fitxer de titularitat pública de "Vídeo vigilància" amb les dades que consten en l'Annex I.

SEGON.- Ordenar la publicació del present Acord en el Butlletí Oficial de les Illes Balears. La seva entrada en vigor es produirà l'endemà de la seva publicació".

Annex I

FITXER: VIDEOVIGILÀNCIA

- 1.- Finalitat del fitxer i usos previstos: Sistema de vídeo vigilància per garantir la seguretat de les instal·lacions i edificis municipals Salvaguarda i custòdia del patrimoni municipal.
- 2.- Persones o col·lectius sobre els que es pretén obtenir dades de caràcter personal o que resultin obligats a subministrar-los: usuaris de les instal·lacions municipals.
- 3.- Procediment de recollida de les dades de caràcter personal: imatges captades mitjançant càmeres.
- 4.- Estructura bàsica del fitxer: es tracta d'un fitxer de caràcter informatitzat que capta imatges amb un vídeo gravador digital.



5.- Cessions de dades de caràcter personal i, en el seu cas, les transferències de dades previstes a països tercers:

- Estan previstes cessions de dades a òrgans judicials i a les forces i cossos de seguretat per finalitats compatibles amb les establertes al fitxer.
- No està prevista la transferències de dades a països tercers

6.- Òrgan responsable del fitxer: Batlia

7.- Serveis o unitats on s'hauran d'exercitar els drets d'accés, rectificació, cancel·lació i oposició: Ajuntament de Puigpunyent. Oficines municipals. c/Sa Travessia, 37 CP 07194

8.- Mesures de seguretat: nivell bàsic.

Dita proposta es aprovada per unanimitat

5.- Decrets de Batlia del 32 al 52 /2015

Es dona compta a la Corporació dels Decrets de Batlia del 32 al 52 /2015, quedant els presents assabentats de l'anterior

6.- Control de l'equip de govern , de les actes de la Junta de Govern Local dels dies 19 i 26 de gener i 2 i 9 de febrer de 2015

Es dona compta a la Corporació, de les actes de la Junta de Govern Local dels dies 19 i 26 de gener i 2 i 9 de febrer de 2015, quedant els presents assabentats de l'anterior.

7.- Torn d'urgència

Seguidament, per unanimitat es declarada d'urgència, e inclosa a l'ordre del dia la següent Moció del grup PSOR amb motiu del dia Internacional de la Dona:

Antonio Marí Ensenyat portaveu del Grup Municipal Socialista de l'Ajuntament de Puigpunyent, presenta la següent moció:

AMB MOTIU DEL 8 DE MARÇ, DIA INTERNACIONAL DE LES DONES

Commemorem el 8 de març de 2015 com a Dia Internacional de les Dones, amb el tradicional caràcter festiu i al mateix temps reivindicatiu que aquesta jornada suposa. Encara que aquest any, lamentablement, tenim poc que celebrar. El Govern de Mariano Rajoy ha usat la crisi econòmica com a excusa per desmantellar les polítiques d'igualtat. Al llarg de la legislatura, Rajoy ha governat en contra de les dones fins al punt que podem assegurar que aquesta ha estat la legislatura de la desigualtat.

L'ofensiva del govern de Rajoy contra les dones s'ha desenvolupat en quatre fronts. A la desaparició d'organismes i polítiques específiques en igualtat, cal sumar-li les retallades pressupostàries, les reformes considerades com a "neutres" (reforma laboral, reducció de llocs de treball en el sector públic, aprimament de l'estat del benestar o desmantellament dels serveis públics essencials) i les reformes ideològiques (lleis d'educació, avantprojecte de corresponsabilitat parental, reforma del Codi Penal o avantprojecte de modificació de la llei de l'avortament —retirat, però no així l'amenaça de modificació de l'actual llei en vigor ni el



record d'anticonstitucionalitat que, en conjunt, suposen una enorme reculada en drets de ciutadania de les dones.

La disminució de la partida per a igualtat als Pressupostos Generals de l'Estat ha estat una constant. Des que governa el PP, s'ha retallat un 33 per cent en general i un 22 per cent els pressupostos en la lluita contra la violència de gènere.

En aquesta legislatura, Espanya ha caigut 19 llocs en l'informe sobre la bretxa de gènere que realitza cada any el Fòrum Econòmic Mundial. En 2007, Espanya estava en el número 10. La pitjor nota l'obté en oportunitats econòmiques, on ocupa el lloc 84. En aquesta àrea, que té en compte la igualtat salarial, Espanya ha perdut vuit llocs solament en l'últim any.

Dades que evidencien les conseqüències de la combinació de les polítiques del PP, especialment la reforma laboral, amb les retallades en serveis socials i que la seva primera conseqüència és que estan expulsant a les dones del mercat de treball: en aquesta legislatura s'han perdut 162.000 ocupacions femenines.

El nombre de dones aturades s'ha incrementat en 204.400 i la taxa d'atur s'ha situat entorn del 25 per cent, arribant a aconseguir en 2013 màxims històrics propers al 27 per cent.

Per primera vegada en 40 anys està caient la població activa femenina i la taxa d'activitat en 2014 va descendir fins al 53,9 per cent. Hi ha 43.000 dones actives menys que a la fi de 2011. De fet, Espanya es troba entre els països amb menys dones ocupades: solament el 54,7 per cent de la població femenina d'entre 20 i 64 anys treballava en el segon trimestre de 2014, la qual cosa significa 9 punts menys que la mitjana europea i suposa una gran diferència amb el 74 per cent que estableix l'objectiu Europa 2020.

Des que governa el PP, les dones aturades de molt llarga durada (més de dos anys) han augmentat en 462.000 i representen el 42,8 per cent del total. Dades que confirmen les majors dificultats que tenen les dones per trobar treball.

A més de treballar menys, el Partit Popular ha precaritzat la situació laboral de les dones que tenen ocupació: el 74 per cent de les persones ocupades a temps parcial són dones i en el que portem de legislatura s'han perdut 392.000 ocupacions a temps complet. Això significa que, en el quart trimestre de 2014, més de dos milions de dones treballaven a temps parcial enfront de 730.000 homes.

Des que governa el PP s'ha intensificat la destrucció d'ocupació femenina indefinida: 50.600 ocupacions indefinides menys. En el quart trimestre de 2014 el 24,6 per cent de les dones treballava amb contractes temporals, superant en 8 desenes la taxa de temporalitat masculina.

La devaluació salarial del govern del PP també ha tingut major efecte sobre les dones. Així, la bretxa salarial ha arribat a assolir el 24 per cent en aquesta legislatura. Una bretxa que augmenta especialment en l'edat de jubilació, passant del 24 per cent a un 39 per cent. A 1 de gener de 2015, la pensió mitjana dels homes era d'1.178 euros al mes enfront de 723 euros al mes de la pensió mitjana de les dones.

Juntament a l'expulsió de les dones del mercat laboral, la precarització de les condicions laborals de les que tenen ocupació i l'augment de la bretxa salarial, el Partit Popular no ha realitzat cap tipus de polítiques de conciliació ni ha augmentat el permís de baixa per



paternitat. En 2013, el 95 per cent de les excedències per atenció a fills corresponia a dones, i per atenció a familiars més del 85 per cent.

Enfront d'un govern que ha fet recaure sobre les espatlles de les dones la part més dura de la crisi i la deterioració del mercat laboral, des del PSOE apostem per la paritat, per la corresponsabilitat, per eliminar la bretxa salarial, el dèficit en l'ocupació de les dones i la precarització de les seves vides. Apostem per combatre la tracta d'éssers humans amb finalitats d'explotació sexual, per defensar els drets sexuals i reproductius i, especialment, pel dret de les dones a una vida lliure de violència.

Amb l'objectiu de recuperar l'ocupació de les dones i avançar en la corresponsabilitat i el repartiment de les tasques d'atenció, el PSOE impulsarà una Llei d'igualtat salarial i una Llei d'usos del temps que garanteixin la idea de "cobrar el mateix i cuidar el mateix", és a dir, eliminar les barreres per a l'ocupació de les dones, les diferències salarials i la rèmora històrica que les dones es responsabilitzin gairebé en solitari de l'atenció als fills i familiars. Es calcula que a Espanya, per cada 100 hores de treball remunerat, es realitzen 127 de treball no remunerat, que recauen majoritàriament en les dones.

Aquest 8 de març, les dones i els homes socialistes acompanyarem a les organitzacions socials i feministes en les mobilitzacions en defensa dels drets i la llibertat de les dones que se celebraran en tot el territori. Un any més, reiterem el nostre compromís en defensa de la igualtat entre dones i homes i fem una crida a tota la ciutadania, a les institucions i a les organitzacions perquè se sumeixen a la commemoració del Dia Internacional de les Dones.

Per tot això, Crup Municipal Socialista a l'Ajuntament de Puigpunyent presenta la següent moció:

1. Instar al govern d'Espanya a reposar tots els recursos retallats en polítiques d'igualtat i en la lluita contra la violència de gènere.
2. Instar al govern d'Espanya a reforçar la prevenció en violència de gènere i posar l'accent principalment a evitar la violència en la joventut.
3. Instar al govern d'Espanya a reposar els organismes i polítiques específiques d'igualtat desmantellades.
4. Instar al govern d'Espanya a derogar la Reforma Laboral...
5. Instar al govern d'Espanya a derogar la Llei de Racionalització i Sostenibilitat de l'Administració Local.
6. Instar al govern d'Espanya a la retirada de l'avantprojecte de Corresponsabilitat Parental .
7. Instar al govern d'Espanya al manteniment de la Llei actual de Salut Sexual i Reproductiva i Interrupció Voluntària de l'embaràs (en tots els seus termes, inclosa la regulació per a les menors d'edat) i fer el desenvolupament de l'articulat relatiu a la Salut Sexual.

Per part del Sr Deudero del PP s'intervé i diu que l'anterior moció es de caire eminentment polític i en contra del PP.



AJUNTAMENT DE PUIGPUNYENT

Fa menció d'una sèrie de dades sense dir d'on surten dites dades, i considera que l'esperit del dia de la dona no ha de passar per declaracions totalment de caràcter polític, per torn d'urgència i sense possibilitat de debat, i per la qual cosa demana la seva retirada.

El Senyor Toni Marí del PSOE, manifesta que el seu grup considera que la situació actual es fruit d'una política concreta del PP, cada any s'ha duit una moció amb motiu d'aquesta data al Plenari de la Corporació de Puigpunyent, per la qual cosa el seu grup no retira la moció presentada.

La Sra. Margalida Morell de IPG intervé i diu que un tema tan important com es el de la igualtat li pareix increïble que es polititzi i que degeneri amb aquesta situació en la qual no s'arriba a un acord entre els diferents grups polítics de l'Ajuntament. La moció en si mateixa no es nova, de fet n'hi ha punts que ja s'ha discutit altres vegades, lo que no està d'acord es en certs punts de la redacció.

El Sr. Deudero diu que si bé sempre cada any s'ha duit una moció amb motiu del dia internacional de les dones, mai havia estat amb aquests termes i que es troba amb indefensió per la falta de possibilitat de debat damunt el fons de la moció.

Per part del Senyor Batle es manifesta que no disposa de les xifres que es relacionen a la moció, si bé es un tema amb el qual pot estar d'acord, el que insta la moció damunt la reforma laboral es un tema que va iniciar el PSOE al seu temps de govern, posició que tampoc compartia personalment, per la qual la posició del seu grup seria mes de cap a l'abstenció a la proposta presentada.

Passada a proposta la moció presentada, aquesta es aprovada amb els vots favorables del Sr. Gabriel Ferrà Martorell , Sra. Margalida Morell Martorell i Sra. Maria Lluïsa Pla Isern de IPG, Sr. Toni Marí Enseñat i Sr. Víctor Douat Rigo de PSOE i els vots en contra del Sr. Antonio Deudero Mayans i Sra. Maria Teresa Pons Picó del PP.

Per part del Sr Gabriel Ferrà Martorell del IPG es manifesta que el vot del seu grup es amb les matisacions abans expressades.

Seguidament, per unanimitat es declarada d'urgència, e inclosa a l'ordre del dia la següent a instància de l'Institut Balear de la Dona, la següent:

Declaració Institucional del 8 de març, Dia Internacional de la Dona

El 2015, el Dia Internacional de la Dona, que es commemora el 8 de març a tot el món, posarà en relleu la Declaració i Plataforma d'acció de Beijing, un full de ruta històric, subscrit per 189 governs fa vint anys, que va establir l'agenda per a la materialització deis drets de les dones. Si bé els assoliments han estat molts des de llavors, les bretxes que encara persisteixen són nombroses i profundes.

Aquest és el moment de defensar les conquestes de les dones, reconèixer desafiaments i posar més atenció als drets de les dones i a la igualtat de gènere, per motivar totes les persones a fer la part que els correspongui. La Plataforma d'Acció de Beijing s'enfoca en dotze esferes d'especial preocupació, i imagina un món en el qual totes les dones i les fines puguin exercir les seves opcions, com ara participar en la política, educar-se, obtenir un ingrés, i viure en societats lliures de violència i discriminació.



La Plataforma d'Acció de Beijing assenyala les esferes, els àmbits crítics, que els governs, les Nacions Unides i els grups de la societat civil han d'assumir per fer dels drets humans de les minories una realitat: la dona i la pobresa, l'accés desigual a l'educació, la falta d'accés i l'accés desigual als sistemes de salut, la violència contra la dona, els diversos aspectes de la vulnerabilitat de la dona en els conflictes armats, la desigualtat en les estructures econòmiques, la desigualtat en el poder i la presa de decisions, la manca de mecanismes i institucionals diversos per millorar l'avenç de la dona, la falta de respecte i la protecció inadequada quant als drets humans, la sub-representació de la dona en els mitjans de comunicació, la desigualtat en la gestió dels recursos naturals i en la protecció del medi ambient i, finalment, la discriminació i la violació de les fines.

El Dia Internacional de la Dona va sorgir de l'activitat dels moviments obrers a finals del segle xx a l'America del Nord i Europa. Des de llavors, el Dia Internacional de la Dona ha adquirit una dimensió global per a les dones dels països desenvolupats i en desenvolupament. El creixent moviment internacional de les dones ha ajudat que la commemoració ofereixi l'oportunitat d'incrementar el suport dels drets i la participació de les dones en les esferes política i econòmica.

Aquesta declaració es aprovada per unanimitat

8.- Precs i Preguntes

Per part del Senyor Batle, en relació a la pregunta efectuada pel Sr Deudero a un anterior plenari damunt si havia possibilitat de modificació de la quota de l'IBI dins el tres mesos primers de l'any, manifesta que, a pesar de haver -so mirat encara no pot contestar amb certesa per la qual cosa es compromet5 a fer4-ho al pròxim plenari

I no havent més assumptes a tractar, el Sr. Batle aixeca la sessió essent les vint-i-una hora quaranta cinc minuts , i s'estén la present acta, que autoritza i signa amb mi, la Secretaria Interventora , la qual cosa certifico.

El Batle

Gabriel Ferrà Martorell



La Secretària Interventora

Margalida Mulet Cañellas



ACTA DE LA SESSIÓ ORDINÀRIA CELEBRADA PEL PLE DE LA CORPORACIÓ MUNICIPAL REUNIDA EN PRIMERA CONVOCATÒRIA DIA 31 DE MARÇ DE DOS MIL QUINZE

Dia: 31 de març de 2015.

Hora: 20,30 hores

Lloc: Sala de Plens de l'Ajuntament de Puigpunyent.

Hi assisteixen:

Sr. Gabriel Ferrà Martorell	IPG
Sra. Maria Lluïsa Pla Isern	IPG
Sr. Toni Marí Enseñat	PSOE
Sr. Victor Douat Rigo	PSOE
Sra. Isabel Martin Roman	PSOE
Sr. Antonio Deudero Mayans	PP
Sra. Maria Teresa Pons Picó	PP

La secretària interventora, Margalida Mulet Cañellas

Excusen la seva absència :

Sra. Margarita Martorell Ribot	PP
Sra. Margalida Morell Martorell	IPG

Ordre del dia

1.- Aprovació de l'Acta de la sessió ordinària del dia 24-02-2015 i extraordinària del dia 9-3-2015

A instància del Sr. Deudero es fa les següent modificació l'acta de la sessió del dia 24 de febrer de 2015: En el torn de mocions d'urgència es canvi l'ordre de les referides al dia internacional de la dona, ja que d'altra manera no s'entén l'esperit de la deliberació

Efectuada dita modificació, son aprovades per unanimitat les Actes corresponents a les sessions ordinària del dia 24-02-2015 i extraordinària del dia 9-3-2015

2.- Ratificació acord de la JGL de data 18-03-2015 sobre prorroga d'obra de la xarxa de clavegueram i agua de la zona de Na Beltrana

Es procedeix a llegir l'acord de la JGL de data 18-03-2015 sobre prorroga d'obra de la xarxa de clavegueram i agua de la zona de Na Beltrana que diu:

1.- Aprovació termini d'execució de les obres " Renovació Xarxes de Clavegueram, agua potable i pluvials de la zona de Na Beltrana.-

Es procedeix a llegir l'informe tècnic subscrit pel Sr. Esteve Mestre Sansó, director de les obres de " Renovació Xarxes de Clavegueram, agua potable i pluvials de la zona de Na Beltrana ", que diu:

Assumpte: Informe tècnic justificatiu d'ampliació de termini d'execució de les obres per a la RENOVACIÓ XARXES CLAVEGUERAM, AIG(JA POTABLE i PLUVIALS DE LA ZONA DE NA BELTRANA.



Antecedents

El 16 d'octubre de 2014 es varen iniciar les obres corresponents al projecte de Renovació de les xarxes de clavegueram, aigua potable i pluvials de la zona de Na Beltrana. El termini d'execució de l'obra proposat per l'empresa adjudicatària de les obres era de 4 mesos. D'aquesta manera s'establia com data límit per a la finalització de les obres el 16 de Febrer de 2015.

El 16 de Febrer de 2014 es va aprovar al Ple de l'ajuntament una ampliació del termini fins al 9 de març de 2015, segons l'informe tècnic de data 13 de març de 2015 i redactat per mi mateix.

INFORME TÈCNIC

A la data del present informe estan executades al 100% les obres corresponents a les instal·lacions de les xarxes de sanejament, aigua potable i pluvials, amb les obres auxiliars corresponents.

S'han començat a executar les feines de preparació deis fermes deis carrers, prèvies als acabats superficials. S'han executat part de les feines corresponents a les millores proposades per l'empresa adjudicatària i consensuades amb l'ajuntament i els veïns residents a la zona afectada per les obres.

Tot i així, l'equip de govern de l'ajuntament, amb el recolzament de la direcció facultativa ha cregut convenient escoltar les inquietuds i demandes deis veïns durant l'inici d'execució de les millores. Això ha fet que es replantegessin les tasques a realitzar de manera que es pogués arribar a un major consens amb els veïns.

Aquest fet ha produït un endarreriment de les feines, ja que algunes de les millores que s'estaven replantejant afectaven les feines pendents de preparació dels carrers i acabats superficials.

Amb tot l'esmentat als paràgrafs anteriors es pot concloure que el retràs que afecta en aquests moments a les obres no és imputable a l'empresa constructora, pel que serà necessari ampliar el termini d'execució donat abans.

Per l'execució de les obres pendents s'estima la necessitat d'ampliar el termini d'execució en 2 setmanes.

Per la realització de les modificacions consensuades amb els veïns, corresponents a l'apartat de millores, el tècnic que subscriu estima la necessitat d'ampliar el termini d'execució en 1 setmana addicional, ja que s'haurà de realitzar després deis acabats superficials previstos al projecte.

És per això que es proposa l'ampliació del termini d'execució en 3 setmanes, comptades a partir de la data de finalització del termini inicialment previst. D'aquesta manera, el termini d'execució proposat acabaria el 31 de Març de 2015.

Aquest és el parer del tècnic que ha emès el present informe però, serà la Corporació la que decidirà el que estimi més oportú.

Efectuat lo qual, per part d'aquesta Junta de Govern Local, i per unanimitat es va acordar:



Primer.- Aprovar l'ampliació del termini d'execució en tres setmanes mes, fins el 31 de Març de 2015.

Segon.- Notificar el present acord al contractista, i CIM pel seu coneixement i efectes oportuns.

Tercer.- Donar compte del present acord al Plenari de la Corporació a la primera sessió que per aquest es celebri per la seva ratificació si s'escau.

Així mateix s'explica pel Senyor Batle, que per raons alienes a l'Ajuntament en data 30 de març de 2015 RE 451, per part del Senyor Esteve Mestre Sansó, Tècnic director de les obres, es va emetre informe que diu:

Assumpte: Informe tècnic justificatiu d'ampliació de termini d'execució de les obres per a la RENOVACIÓ XARXES CLAVEGUERAM. AIGUA POTABLE i PLLJUALS DE LA ZONA DE NA BELTRANA.

Antecedents

El 16 d'octubre de 2014 es varen iniciar les obres corresponents al projecte de Renovació de les xarxes de clavegueram, aigua potable i pluvials de la zona de Na Beltrana. El termini d'execució de l'obra proposat per l'empresa adjudicatària de les obres era de 4 mesos. D'aquesta manera s'establia com data límit per a la finalització de les obres el 16 de Febrer de 2015.

El 16 de febrer de 2015 es va aprovar al Ple de l'ajuntament una ampliació del termini fins al 9 de març de 2015, segons informa tècnic de data 13 de març de 2015 redactat per mi mateix.

El 10 de març de 2015 es va aprovar al Ple de l'ajuntament una ampliació del termini fins al 31 de març de 2015, segons informe tècnic de data 6 de març de 2015 redactat per mi mateix.

INFORME TÈCNIC

A la data del present informe estan executades al 100% les obres corresponents a les instal·lacions de les xarxes de sanejament, aigua potable i pluvials, amb les obres auxiliars corresponents.

S'han executat també les femes de preparació dels fermes dels carrers i els acabats superficials. Aquestes femes, principalment l'aglomerat asfàltic s'ha endarrerit una setmana degut a les pluges caigudes entre el 20 i 26 de març.

Queden pendent d'executar els remats i petits detalls de anivellació de registres, acabats a les acerces, execució d'escocells i sembra d'arbres.

Amb tot l'esmentat als paràgrafs anteriors es pot concloure que el retràs que afecta en aquests moments a les obres no és imputable a empresa constructora, pel que serà necessari ampliar el termini d'execució donat abans.

És per això que es proposa l'ampliació del termini d'execució en 2 setmanes, comptades a partir de a data de finalització del termini previst. D'aquesta manera, el termini d'execució proposat acabaria el 15 d'abril de 2015.

Aquest és el parer del tècnic que ha emès el present informe però, serà la Corporació la que decidirà el que estimi més oportú.



Efectuat lo qual, per part de l'Ajuntament Plenari i per unanimitat es va acordar:

Primer.- Ratificar l'acord de la Junta de Govern del dia 18 de març de 2015.

Segon.- Concedir una nova pròrroga, de conformitat amb l'informe tècnic fins al dia 15 d'abril de 2015-04-24.

Tercer.- Notificar el present acord al Tècnic Director de l'obra , Contractista i CIM, pel seu coneixement i efectes oportuns.

3.- Aprovació ORDENANÇA REGULADORA DEL RENOU I LES VIBRACIONS DE PUIGPUNYENT

Per part del Regidor Sr. Toni Marí, s'explica que el motiu de dur a Plenari l'aprovació de la present Ordenança es per adaptar la normativa local de Puigpunyent a la normativa estatal, no obstant s'ha intentar donar la màxima difusió prèvia convocat diverses reunions amb sos veïns i comerciants del Municipi.

El Sr. Deudero del PP intervé i diu que, segons el seu punt de vista es tracta d'una Ordenança que no s'ajusta a d'idiosincràsia de Puigpunyent. Es tracta d'una Ordenança amplíssima en la qual es fa un Pla acústic per zones, per lo qual al seu grup li agradaria saber si s'ha fet un plantejament previ amb el tema de les medicions, si s'ha tingut en compte el personal necessari per dur-la a terme i una planificació de com es pensa executar una vegada aprovada i en vigor, ja que l'aprovació d'aquesta Ordenança implica una feina addicional que s'ha de tenir en compte.

Per part del Sr. Batle, s'explica que l'Ajuntament disposa d'un aparell mesurador, però es veritat de que no es disposa de personal qualificat en aquests moments per fer les medicions, no obstant s'han fet gestions amb altres Ajuntaments per que, de forma consensuada es facin aquests tipus d'actuacions. De totes maneres, en l'actualitat també l'Ajuntament té aprovada una Ordenança, mes restrictiva que la que avui es du a Plenari, i que també s'ha d'aplicar

El Sr. Marí diu que aquest tema de les medicions ja va sortir a les reunions informatives i lo que va quedar clar es que no es pot tenir 24 hores un mesurador davant cada bar o cada local del Municipi.

Demana el Sr. Deudero si l'aprovació d'aquesta Ordenança suposarà un sobre cost per l'Ajuntament, i si la distinció entre els horaris de les diverses zones son horaris pacífics, a lo que li contesta el Senyor Batle que no suposarà un sobre cost, i el Sr. Marí que la futura Ordenança de terrasses posarà les mesures correctores si s'escau, i en quant als horaris entre el veïns no hi va haver oposició.

Acabat el torn d'intervencions, per part del Senyor Batle es proposa a 'Ajuntament Plenari l'adopció del següent acord:

ACORD

Considerant del màxim interès per a aquest municipi l'aprovació de l'ordenança Reguladora del renou i les vibracions del Terme de Puigpunyent.

Considerant que és va emetre informe de Secretaria en relació al Procediment i la Legislació aplicable.



De conformitat amb l'establert a els articles 22.2.d) i 49 de la Llei 7/1985, de 2 d'abril, reguladora de les bases del règim local, i l'article 102 de la Llei 20/2006, de 15 de desembre, municipal i de règim local de les Illes Balears, es proposa al Ple a Proposta de la Comissió Informativa d'assumptes generals de data 10 d'abril de 2015, l'adopció del següent:

ACORD

PRIMER. Aprovar inicialment l'ordenança Reguladora del renou i les vibracions del Terme de Puigpunyent amb la redacció que a Continuació és recull:

Capítol I Objecte i àmbit d'aplicació

Article 1 Objecte

Aquesta Ordenança té per objecte, dins les competències de l'Ajuntament de Puigpunyent, regular les mesures i els instruments necessaris per prevenir i corregir la contaminació acústica en el terme municipal, a fi d'evitar i reduir els danys que pugui ocasionar a les persones, els béns o el medi ambient.

Article 2 Àmbit d'aplicació

Estan sotmesos a aquesta Ordenança les instal·lacions, les màquines, els projectes de construcció, les relacions de veïnat, els comportaments ciutadans a d'interior i l'exterior dels edificis, les activitats de caràcter públic o privat i, en general, els emissors acústics independentment de qui en sigui el titular, el promotor o el responsable, tant si és una persona física com jurídica, pública o privada, en un lloc públic o privat, obert o tancat, dins el nostre terme municipal, susceptibles de generar contaminació acústica per renou o vibracions.

Queden exclosos de l'àmbit d'aplicació d'aquesta Ordenança:

Les infraestructures de competència estatal o autonòmica.

Les activitats i infraestructures militars, que es regeixen per la normativa específica pròpia.

El renou procedent de veus d'infants.

Article 3 Acció pública

Les persones físiques o jurídiques poden denunciar davant l'Ajuntament de Puigpunyent qualsevol actuació pública o privada de les que esmenta l'article anterior que causi molèsties, risc o dany per a les persones o els béns de qualsevol naturalesa de manera que incompleixi les normes de protecció acústica que estableix aquesta Ordenança.

Article 4 Competències

1. Les prescripcions d'aquesta Ordenança són de compliment obligat i directe exigible en qualsevol tipus d'espectacles, construccions, demolicions, obres, instal·lacions fixes o temporals i qualsevol altra activitat que prevegin les normes d'ús urbanístic, com també per a ampliacions o reformes que es projectin o executin. També n'és exigible el compliment respecte del comportaments dels veïnats o usuaris de la via pública, sense perjudici dels drets fonamentals que preveu la Constitució espanyola.



2. Les competències municipals que preveu aquesta Ordenança poden ser exercides per la Batllia, la Regidoria delegada o qualsevol òrgan o àrea que es pugui crear per assolir millor els objectius que es persegueixen.

3. Dins del marc de les competències municipals, i amb la finalitat que es compleixi aquesta Ordenança, qualsevol d'aquests òrgans pot adoptar les mesures cautelars, correctores o reparadores necessàries, ordenar totes les inspeccions que cregui convenients i aplicar les sancions que preveuen aquesta Ordenança o una altra norma específica aplicable.

Article 5 Definicions i índexs acústics

A l'efecte d'aquesta Ordenança, s'entén per:

Activitat: conjunt d'operacions o treballs de caràcter industrial, comercial, professional o de serveis, que s'exerceix en un centre, local, espai delimitat o establiment. Aïllament acústic: capacitat d'un element constructiu o tancament de no transmetre el so.

Generalment, el grau d'aïllament acústic s'avalua comparant la relació entre les energies sonores a ambdós costats de l'element.

Àrea acústica: àmbit territorial, delimitat per l'Administració competent, que presenta el mateix objectiu de qualitat acústica.

Àrea urbanitzada: superfície del territori que compleix els requisits que estableix la legislació urbanística aplicable per ser classificada com a sòl urbà o urbanitzat, i que està integrada, de manera legal i efectiva, en la xarxa de dotacions i serveis propis dels nuclis de població.

S'entén que és així quan les parcel·les, estiguin edificades o no, disposen de les dotacions i els serveis que requereix la legislació urbanística o poden arribar a disposar-ne sense més obres que les de connexió a les instal·lacions en funcionament. Àrea urbanitzada existent: superfície del territori que era àrea urbanitzada abans de l'entrada en vigor del Reial decret 1367/2007, de 19 d'octubre, que desplega la Llei 37/2003, de 17 de novembre, del soroll, pel que fa a la zonificació acústica, els objectius de qualitat i les emissions acústiques.

Avaluació acústica: resultat d'aplicar qualsevol mètode reglat dels que recull la Llei 37/2003, o els reglaments que la despleguen, inclosa aquesta Ordenança, que permet calcular, predir, preveure o mesurar la qualitat acústica i els efectes de la contaminació acústica.

Ciclomotor: vehicle que defineix com a ciclomotor el Reial decret legislatiu 339/1990, de 2 de març, pel qual s'aprova el text articulat de la Llei sobre el trànsit, circulació de vehicles de motor i seguretat viària; vehicle de dues rodes i una sola plaça amb motor tèrmic de cilindrada no superior a 50 centímetres cúbics, o amb motor elèctric de potència no superior a 1.000 watts i la velocitat del qual no excedeix els límits determinats reglamentàriament.

4 Contaminació acústica: presència a l'ambient de renous o de vibracions, sigui quin sigui l'emissor acústic que els origina, que provoquen molèstia, risc o dany per a les persones, per al desenvolupament de les seves activitats o per als béns de qualsevol naturalesa, o que causen efectes significatius sobre el medi ambient. Contigüitat: situació que es dona en la transmissió del renou, quan l'emissor i el receptor comparteixen murs i el renou es transmet únicament i exclusivament de manera estructural. Efectes nocius: efectes negatius sobre la salut humana o el medi ambient. Emissor acústic: qualsevol infraestructura, equip, maquina, activitat o comportament que genera contaminació acústica. També es denomina font sonora o font de



renou o vibracions. Índex de renou o acústic: magnitud física que expressa la contaminació acústica i que té relació amb els efectes nocius que produeix.

Índex de vibració: magnitud física que expressa la vibració i que té relació amb els efectes nocius que produeix.

Limitador enregistrator santomètric : aparell destinat a controlar el renou emès pels mitjans de reproducció sonora i enregistrar els episodis de superació dels valors límit d'immissió de renou que estableix aquesta Ordenança.

Mapa de renou: representació gràfica dels nivells significatius de renou ambiental en un determinat territori obtinguts mesurant un conjunt de punts representatius en períodes diferents.

Nivell d'emissió: nivell sonor en un lloc determinat originat per un emissor acústic que funciona en el mateix emplaçament.

Nivell d'immissió: nivell sonor en un lloc determinat originat per un emissor acústic ubicat en un altre emplaçament. També s'anomena nivell de recepció

Objectiu de qualitat acústica: conjunt de requisits que han de complir les característiques acústiques d'un espai determinat en un moment concret, avaluat en funció dels índexs acústics que li siguin aplicables.

Pla d'acció acústica: pla en què s'especifiquen les actuacions per solucionar les qüestions relatives al renou i als seus efectes, que pot incloure la reducció del renou, si és necessari.

Qualitat acústica: grau d'adequació de les característiques acústiques d'un espai a les activitats que s'hi duen a terme.

Renou: senyal sonor que molesta o incomoda els éssers humans, o que els produeix o té l'efecte de produir-los un resultat psicològic o fisiològic advers.

Renou ambiental: conjunt de senyals sonors procedents de diverses fonts, expressat en termes de nivell de pressió sonora, en un emplaçament i en un temps concret.

Sistema bitonal: sistema de funcionament d'un dispositiu acústic que utilitza dos tons perfectament diferenciables de manera alternativa en intervals regulars.

Sistema freqüencial: sistema de funcionament d'un dispositiu acústic en què la freqüència dominant del so emès pot variar de manera controlada, manualment o automàticament.

Sistema monotonal : sistema de funcionament d'un dispositiu acústic en què predomina un únic to. Transmissió de renou aeri: transmissió del renou quan l'emissor i el receptor no comparteixen cap estructura física (com ara murs) i estan separat únicament per l'aire.

Valor límit: valor d'un índex acústic que no ha de ser sobrepassat. Els valors límit poden variar segons l'emissor acústic (renou del trànsit rodant, ferroviari o aeri, renou industrial, etc.), l'entorn o la vulnerabilitat a la contaminació acústica dels grups de població. També poden ser diferents en situacions diferents (quan canvia l'emissor acústic o l'ús donat a l'entorn). En el cas que se superi un valor límit les autoritats competents estan obligades a preveure o aplicar mesures tendents a evitar-ho.



Vehicle de motor: vehicle que defineix com a vehicle de motor el Reial Decret Legislatiu 339/1990: vehicle proveït de motor per a la seva propulsió. S'exclouen d'aquesta definició els ciclomotors i els tramvies.

Vibració: pertorbació produïda per un emissor acústic que provoca l'oscil·lació periòdica dels cossos sobre la posició d'equilibri.

Zona de protecció acústica especial: zona en què es produeixen nivells sonors alts encara que les activitats que hi ha, individualment considerades, compleixen els nivells legals exigits.

Zona de servitud acústica: sector del territori, delimitat en els mapes de renou, on les immissions poden superar els objectius de qualitat acústica aplicables a les àrees acústiques corresponents i on es poden establir restriccions per a determinats usos del sòl, activitats, instal·lacions o edificis, amb la finalitat de complir, com a mínim, els valors límits d'immissió que hi ha establerts.

Zona de situació acústica especial: zona de protecció acústica especial en la qual les mesures adoptades no han evitat l'incompliment dels objectius acústics. Zona de transició: àrea en què es defineixen valors intermedis entre dues zones limítrofes. Zona tranquil·la en una aglomeració: espai on no se supera un valor, que ha de ser fixat pel Govern, d'un determinat índex acústic.

Zona tranquil·la en un camp obert: espai no pertorbat per renou procedent del trànsit rodat, les activitats industrials o les activitats esportives o recreatives.

Els termes acústics no inclosos en aquest article s'han d'interpretar de conformitat amb la Llei estatal 37/2003; el Reial decret 1513/2005, de 16 de desembre, que desplega aquesta Llei pel que fa a l'avaluació i la gestió del renou ambiental; el Reial decret 1367/2007; la Llei 1/2007, de 16 de març, contra la contaminació acústica de les Illes Balears, i el termes que recullen el Codi tècnic de l'edificació i, en particular, el document bàsic "DB-HR Protecció contra el soroll", aprovat pel Reial decret 1371/2007, de 19 d'octubre, o el que el substitueixi.

Article 6.- Drets i deures

1. D'acord amb el que estableix la normativa per la qual es regula el dret d'accés a la informació en matèria de medi ambient, l'Ajuntament de Puigpunyent posarà a disposició de la població la informació relativa a la contaminació acústica, de manera clara, comprensible i fàcilment accessible.

2. Els ciutadans tenen el deure de complir les normes de conducta que determina aquesta Ordenança en relació amb la contaminació acústica.

Capítol II Prevenció i correcció de la contaminació acústica

Article 7.- Períodes horaris

Als efectes de l'aplicació d'aquesta Ordenança, es considera període de temps diürn, de les 8.00 a les 20.00 hores; període de temps vesperal, de les 20.00 a les 24.00 hores, i període de temps nocturn, de les 24.00 a les 8.00 hores.

En aquests períodes s'han d'aplicar els índexs acústics L_d , L_e i L_n , respectivament. En qualsevol cas, prevalen els períodes horaris que determini la norma de caràcter legal que els reguli.



Article 8.- Aplicació dels índexs acústics

1. Per avaluar els nivells sonors ambientals s'han d'utilitzar els índexs dels nivells sonors continus equivalents dels períodes diürn, vespertí i nocturn, expressats en decibels ponderats (LAeq diürn, LAeq vespertí, LAeq nocturn, respectivament), que es calculen fent la mitjana de cadascun dels nivells en els períodes diürn, vespertí i nocturn d'un any (Ld, Le i Ln, respectivament).

Les mesures s'han de prendre d'acord amb el protocol que s'estableix en l'annex IV d'aquesta Ordenança.

2. Per avaluar els nivells sonors emesos i transmesos per emissors acústics s'ha d'utilitzar com a índex el nivell sonor continu equivalent per a un període d'integració de 5 segons com a mínim, expressat en decibels ponderats (LAeq, 5 segons).

Les mesures s'han de prendre d'acord amb el protocol que s'estableix en l'annex IV d'aquesta Ordenança.

3. Els nivells sonors emesos per emissors acústics subjectes al compliment d'alguna norma específica, com ara màquines d'ús a l'aire lliure, s'han de mesurar i expressar de conformitat amb el que determinin aquestes normes específiques.

4. Els nivells sonors emesos per vehicles de motor i ciclomotors s'han d'avaluar de conformitat amb l'annex V d'aquesta Ordenança.

5. En el cas de nous emissors, per comprovar el compliment dels nivells de vibracions aplicables en l'espai interior dels edificis, s'ha d'aplicar l'índex Law, d'acord amb els articles 2 h, 3.1 b i l'annex I, apartat B, del Reial decret 1367/2007.

Article 9.- Integració del renou en la gestió ambiental municipal

1. En l'execució de les tasques de planejament urbà i d'organització de les activitats i els serveis que comporten les actuacions municipals, s'ha de garantir la disminució dels nivells sonors ambientals sempre que sigui possible.

2. Els criteris a què es refereix el paràgraf anterior s'aplicaran en els àmbits següents:

El planejament urbanístic en general.

La planificació i el projecte de vies de circulació.

L'organització del trànsit en general.

Els transports col·lectius urbans

La recollida d'escombraries i la neteja de les vies i els espais públics.

La ubicació de centres docents, sanitaris, llocs de residència col·lectiva i altres establiments que l'Ajuntament consideri d'especial protecció acústica.

La consideració de l'impacte acústic en la concessió de llicències d'obres i d'activitats.



La regulació i el control periòdic de qualsevol activitat privada, comercial o lúdica en vies públiques o espais de concurrència pública.

3. L'Ajuntament pot prendre les mesures complementàries que estimi convenients per corregir i millorar els nivells acústics.

4. L'Ajuntament determinarà els nivells sonors ambientals del municipi de manera periòdica per actualitzar el mapa de renous, i poder, així, adequar-lo a aquesta Ordenança, avaluar les variacions produïdes i establir plans acústics d'acció municipal o declarar zones de protecció acústica especial.

Article 10.- Àrees acústiques

L'Ajuntament ha de delimitar les àrees acústiques que es recullen en l'annex I d'aquesta Ordenança d'acord amb l'ús predominant del sòl que determina l'article 17 de la Llei 1/2007 i aplicant els criteris que determina l'article 5 del Reial decret 1367/2007.

Els objectius de qualitat acústica per a cadascuna de les àrees acústiques que preveu aquesta Ordenança es recullen en les taules de l'annex II.

Article 11.- Mapa de renou del municipi

1. El mapa de renou del municipi té per objectius: classificar acústicament les zones urbanes, els nuclis de població i, si s'escau, les zones del medi natural, d'acord amb el que s'estableix en l'annex I; analitzar els nivells acústics del terme municipal, i proporcionar informació sobre les fonts sonores que causen la contaminació acústica.

2. L'Ajuntament elabora el mapa de renou, complint amb els requisits mínims que es detallen en l'annex IV del Reial decret 1513/2005 i de l'article 21 de la Llei 1/2007, de 16 de març, contra la contaminació acústica de les Illes Balears, aplicant els criteris que s'estableixen per als nivells d'immissió dels emissors acústics en les zones urbanes, els nuclis de població i, si escau, les zones de medi natural, amb la finalitat d'analitzar els nivells acústics existents i proporcionar informació sobre les fonts sonores de la contaminació acústica del territori mitjançant la delimitació de les àrees acústiques del municipi.

Per elaborar-lo, s'han distingit les àrees diferenciades que s'indiquen a continuació d'acord amb l'ús que hi ha o hi està previst, les fonts que generen la contaminació acústica o les condicions de qualitat sonora:

Principals vies de comunicació municipals.

Àrees recreatives.

Àrees residencials i comercials de la zona extensiva.

Àrees especialment protegides pels valors mediambientals, que necessiten ser preservats de la contaminació acústica.

Àrea del centre històric.



3. El mapa de renou del municipi delimita, de conformitat amb les directrius de desplegament que preveu l'article 15.2 de la Llei 37/2003, l'àmbit territorial on s'integren les àrees acústiques, i ha conté, per a cadascuna de les àrees acústiques, informació sobre els aspectes següents:

El valor dels índexs acústics que hi ha o es preveu que hi hagi. Els valors límit i els objectius de qualitat acústica.

El compliment o la superació dels valor límits i els objectius de qualitat acústica.

Els models de càlcul i les dades que s'han utilitzat per calcular el renou. El nombre previst de persones, d'habitatges i de centres sanitaris, educatius i culturals exposats a la contaminació acústica.

Les limitacions derivades de les servituds aeronàutiques, determinades d'acord amb la normativa aplicable.

4. El mapa de renou municipal s'ha de revisar i, si cal, modificar cada cinc anys a partir de la data que l'aprovi el Ple de l'Ajuntament.

Article 12.- Pla acústic d'acció municipal

Totes les actuacions municipals que es desprenen de l'apartat anterior es concreten en un pla acústic d'acció municipal, el qual inclou aspectes referits a la prevenció, el control i la correcció de la contaminació acústica; les actuacions de conscienciació i informació sobre la incidència d'aquest tipus de contaminació tant per a residents com per a visitants, i la determinació dels objectius de qualitat acústica associats als índexs d'emissió i immissió de renous i vibracions, tenint en compte el mapa de renous elaborat.

El pla especifica la durada, el procediment de revisió i els mecanismes de finançament. El contingut mínim i el procediment d'elaboració del pla acústic d'acció municipal s'ajusten als requisits que s'estableixen en la secció 4a del capítol II de la Llei 1/2007 i en l'article 10 del Reial decret 1513/2005.

Article 13.- Objectius de qualitat acústica per a renous i vibracions

1. Els objectius de qualitat acústica dels nivells sonors ambientals aplicables a les àrees urbanitzades existents i als nous desenvolupaments urbanístics figuren en les taules A i A0, respectivament, de l'annex II d'aquesta Ordenança, i s'han d'avaluar d'acord amb el procediment que defineix l'annex I del Reial decret 1367/2007.

2. Els valors límit aplicables a espais naturals d'especial protecció acústica i reserves de sons d'origen natural declarats d'acord amb les disposicions de la Llei 1/2007, han de ser els que fixi en cada cas l'Administració ambiental autonòmica competent per declarar-los i s'han d'aplicar dins els límits geogràfics que s'estableixin en la declaració corresponent.

3. Els objectius de qualitat acústica per a renou aplicables a l'espai interior habitable d'edificis destinats a habitatge, usos residencials (inclosos residencials públics), hospitalaris, educatius o culturals, figuren en la taula B de l'annex II.

4. Els objectius de qualitat acústica per a vibracions transmeses per nous emissors acústics a espais interiors figuren en la taula C de l'annex II.



Article 14.- Declaració de zones de protecció acústica especial

1. S'hauran de declarar com a zona de protecció acústica especial, les zones en les quals es produeix un nivell sonor alt a causa del gran nombre d'activitats recreatives, espectacles o establiments públics que hi ha; l'activitat de les persones que en fan ús; el renou del trànsit, com també qualsevol altra activitat, permanent o temporal, que incideixi en la saturació del nivell sonor de la zona, tot i que cada activitat considerada individualment compleixi els nivells que s'estableixen en aquesta norma

2. Correspon a l'Ajuntament, d'ofici o a petició del veïnat, d'acord amb el que s'estableix a la Llei 27/2006, de 18 de juliol, per la qual es regulen els drets d'accés a la informació, de participació pública i d'accés a la justícia en matèria de medi ambient, proposar la declaració de les zones de protecció acústica especial, per a la qual cosa ha d'aportar un informe tècnic elaborat pels tècnics municipals, que poden sol·licitar assistència tècnica externa, que com a mínim contingui la informació següent:

El nivell d'immissió tant a l'ambient interior com a l'exterior.

El nivell de renou de fons en diversos períodes horaris. La persona que ha mesurat els nivells sonors i una explicació breu dels criteris tècnics aplicats per escollir els punts i les hores per mesurar-los.

Una proposta de les mesures concretes que s'han d'aplicar a la zona, d'acord amb les mesures que fixa l'article 31 de la Llei 1/2007, per complir els objectius de qualitat acústica que preveu l'annex II d'aquesta Ordenança

3. La proposta s'ha de sotmetre al tràmit d'informació pública durant un període d'un mes, per la qual cosa se n'ha de publicar un anunci en el Butlletí Oficial de les Illes Balears i en dos dels diaris d'informació general de més difusió a la comunitat autònoma, en el qual ha de figurar el lloc on es pot consultar l'expedient. Així mateix, s'ha d'obrir un tràmit d'audiència de l'expedient a fi que les associacions més representatives puguin presentar-hi les alegacions que considerin pertinents, d'acord amb el que s'estableix en la Llei 27/2006.

4. Després del tràmit d'audiència i d'informació pública, l'Ajuntament ha d'aprovar la declaració de zona de protecció acústica especial i l'ha de trametre al consell insular que correspongui. L'acord de declaració s'ha de publicar en el Butlletí Oficial de les Illes Balears i ha d'entrar en vigor, tret que s'hi disposi altrament, l'endemà d'haver-lo publicat.

5. A les zones declarades de protecció acústica especial s'ha de perseguir la reducció progressiva dels nivells d'immissió fins a assolir els objectius de qualitat sonora que s'indiquen en l'annex II d'aquesta Ordenança.

6. L'Ajuntament ha d'elaborar un pla de zona per adoptar totes o algunes de les mesures que s'indiquen a continuació:

Suspendre-hi l'obertura d'activitats que puguin agreujar la situació.

Establir-hi horaris restringits per a les activitats directament o indirectament responsables dels nivells alts de contaminació acústica.

Prohibir-hi la circulació d'alguna classe de vehicles o restringir-n'hi la velocitat, o limitar-n'hi la circulació en horaris determinats, d'acord amb les altres administracions competents.



Establir-hi límits d'emissió a l'exterior més restrictius que els de caràcter general, i exigir mesures correctores complementàries als titulars de les activitats.

Qualsevol altra mesura que es consideri adequada per reduir-hi el nivell de contaminació acústica.

7. Les mesures adoptades en els plans de zona s'han de mantenir en vigor mentre no es publiqui en el Butlletí Oficial de les Illes Balears la resolució de l'òrgan que va dictar la declaració de zona de protecció acústica especial per la qual cessa aquesta declaració, fonamentada en un informe tècnic que acrediti que s'han recuperat els nivells superats.

8. En la resolució de cessament, amb la finalitat que no es repeteixin les circumstàncies que varen motivar la declaració de la zona de protecció acústica especial, s'ha d'incloure un programa d'actuacions encaminat a complir els objectius que preveu l'article 15 de la Llei 1/2007.

No obstant això, si a la mateixa zona es constata de nou la superació del nivell límit, l'Administració competent l'ha de declarar una altra vegada zona de protecció acústica especial, d'acord amb el procediment abreujat que s'estableixi reglamentàriament.

9. L'Ajuntament, d'ofici o a petició de les persones afectades, pot fer nous mesuraments en els punts indicats en l'informe tècnic, i ha de disposar aquesta informació a disposició pública a fi que qualsevol persona pugui consultar-la. 10. Si les mesures correctores incloses en el pla que s'apliquen en una zona de protecció acústica especial no poden evitar l'incompliment dels objectius de qualitat acústica, l'Administració competent ha de declarar la zona concreta com a zona de situació acústica especial.

En aquesta zona s'han d'aplicar noves mesures correctores específiques adreçades a millorar la qualitat acústica a llarg termini i, en particular, a complir els objectius de qualitat acústica que corresponen a l'espai interior.

Capítol III Avaluació del renou i les vibracions

Article 15.- Límit d'immissió del renou transmès al medi ambient exterior

1. Les instal·lacions, els establiments i les activitats, tant noves com existents, han de respectar els valors límits d'immissió de renou transmès al medi ambient exterior que s'indiquen en el quadre B1 de l'annex III d'aquesta Ordenança, segons el tipus d'àrea acústica receptora.

2. Es considera que es compleixen aquests límits si:

Els valors dels índexs acústics determinats d'acord amb els procediments que s'estableixen en l'annex IV d'aquesta Ordenança i l'annex IV del Reial decret 1367/2007, no excedeixen en més de 5 dB(A) el límit d'aplicació que es fixa en la taula B1 de l'annex III d'aquesta Ordenança.

Els valors diaris (Ld, Le, Ln i Lden), determinats d'acord amb els procediments que s'estableixen en l'annex IV d'aquesta Ordenança i l'annex IV del Reial decret 1367/2007, no excedeixen en més de 3 dB(A) el límit d'aplicació que es fixa en la taula B1 de l'annex III d'aquesta Ordenança.



3. En el cas que s'hagin de mesurar valors d'immissió en sòls que no tinguin la consideració d'àrea urbanitzada, s'han d'aplicar els valors límit d'immissió de renous corresponents a l'ús residencial o d'habitatge, tret que una norma de rang més alt disposi altrament.

Article 16 Límit de renou transmès per qualsevol emissor acústic a un espai interior receptor

1. Les instal·lacions, els establiments i les activitats, tant noves com existents, han de respectar els valors límits d'immissió de renou transmès a l'espai interior receptor que s'indiquen en el quadre B2 de l'annex III d'aquesta Ordenança, segons el tipus d'àrea acústica receptora.

2. La taula B2 és vàlida tant per a fonts ubicades en espais interiors confrontants com per a fonts ubicades en el medi ambient exterior.

3. Es considera que es compleixen aquests límits si:

Els valors dels índexs acústics determinats d'acord amb els procediments que s'estableixen en l'annex IV d'aquesta Ordenança i l'annex IV del Reial decret 1367/2007, no excedeixen en més de 5 dB(A) el límit d'aplicació que es fixa en la taula B2 de l'annex III d'aquesta Ordenança.

Els valors diaris (Ld, Le, Ln i Lden), determinats d'acord amb els procediments que s'estableixen en l'annex IV d'aquesta Ordenança i l'annex IV del Reial decret 1367/2007, no excedeixen en més de 3 dB(A) el límit d'aplicació que es fixa en la taula B2 de l'annex III d'aquesta Ordenança.

4. Els nivells anteriors també s'han d'aplicar a altres establiments oberts al públic amb usos diferents als que s'esmenten, atenent a raons d'analogia funcional o a la necessitat d'una protecció acústica equivalent.

5. Quan en un edifici es permetin usos distints del general .comercial, administratiu, industrial, etc., els límits exigibles de transmissió interior entre locals de titulars diferents són els que s'estableixen per al receptor més sensible acústicament. Article 17 Límits de vibracions aplicables a espais interiors Els emissors generadors de vibracions han de respectar els valors límit de transmissió als locals acústicament confrontants que es fixen en la taula C de l'annex III d'aquesta Ordenança, de manera que no causin molèsties als ocupants.

Capítol IV Normes generals relatives als emissors acústics

Article 16.- Prohibició de la pertorbació de la convivència

La producció de renous en el medi ambient exterior o de renous o vibracions a l'interior dels edificis ha de respectar les normes i els usos que exigeix la convivència, de manera que no causi molèsties que pertorbin de manera immediata i directa la tranquil·litat dels veïnats ni impedeixi el descans o el funcionament normal de les activitats pròpies dels locals receptors.

Article 17.- Autorització per superar els valors límit de renou

1. Per raons d'interès general o de significació ciutadana especial o amb motiu de l'organització d'actes amb una projecció oficial, cultural o de naturalesa anàloga especial, a petició dels organitzadors, l'Ajuntament podrà autoritzar, per a les zones afectades, amb caràcter temporal i provisional i fent prevaldre el principi de protecció de la salut de la



ciutadania, la modificació o la suspensió dels valors límit d'emissió sonora que s'estableixen en el capítol III d'aquesta Ordenança.

2. Els titulars d'emissors acústics podran sol·licitar a l'Ajuntament l'autorització per superar els valors límit que s'estableixen en el capítol III d'aquesta Ordenança de manera provisional i temporal, per a la qual cosa han de presentar una sol·licitud, amb almenys un mes d'antelació a l'acte, acompanyada d'un estudi acústic que la justifiqui raonadament.

L'Ajuntament n'ha de notificar la resolució amb anterioritat a la data programada per a l'esdeveniment. En qualsevol cas, l'Ajuntament només pot resoldre la suspensió provisional i temporal de l'acte si havent-ne valorat la incidència acústica, s'acredita que s'empren les tècniques acústiques més adequades i així i tot no es poden respectar els valors límit.

3. Quan es concedeixi el permís, l'autorització ha de fixar expressament el nom, les dates de l'esdeveniment, les dades de la persona responsable i els períodes horaris en què es poden fer actuacions o emprar dispositius musicals, de megafonia o anàlegs.

4. Amb respecte a les obres, s'ha d'atendre el que s'indica en el capítol VII d'aquesta Ordenança.

Capítol V Normes específiques per a edificis i instal·lacions

Article 18.- Condicions dels edificis de protecció del renou i les vibracions

1. Els elements constructius dels edificis nous i les seves instal·lacions han de tenir les característiques adequades per complir les exigències bàsiques de protecció contra el renou (HR) que s'indiquen en l'article 14 del Reial decret 314/2006, de 17 de març, pel qual s'aprova el Codi tècnic de l'edificació.

Tal com s'indica en aquest Reial decret, per justificar el compliment de l'exigència bàsica es poden adoptar solucions tècniques basades en el document bàsic DB HR "Protecció contra el soroll", o bé solucions alternatives equivalents al DB HR. 2. Les modificacions i el manteniment dels edificis s'ha de fer de manera que no s'hi redueixin les condicions de qualitat acústica.

3. Els titulars dels emissors acústics de les activitats o instal·lacions agràries, ramaderes, cinegètiques, forestals, industrials, comercials o de serveis, estan obligats a adoptar les mesures necessàries d'insonorització i d'aïllament acústic per complir els nivells de renou que s'estableixen en el capítol IV d'aquesta Ordenança.

4. Els locals situats als edificis d'ús residencial o contigus a aquests han de complir l'article 41 b de la Llei 1/2007, que regula l'aïllament acústic que se'ls exigeix. Article 21 Llicències de nova construcció d'edificis

Quan es pretengui construir edificis en zones on els nivells sonors ambientals siguin superiors als objectius que corresponen a l'ús projectat, el promotor ha de presentar un projecte que inclogui els increments dels valors d'aïllament acústic en els paraments exteriors que preveu el Codi tècnic de l'edificació, de manera que es garanteixi que a l'interior de l'edifici es respecten els nivells objectiu de qualitat acústica compatibles amb l'ús pretès.

Article 19.- Condicions de les instal·lacions dels edificis de protecció del renou i les vibracions



1. Les instal·lacions i els serveis generals dels edificis, com ara aparells elevadors, portes d'accés, instal·lacions de climatització, calderes o grups de pressió d'aigua, etc., s'han d'instal·lar amb les condicions necessàries d'ubicació i aïllament per evitar que el renou i les vibracions que transmetin superin els límits que s'estableixen en l'annex III d'aquesta Ordenança.

2. Els propietaris o els responsables dels edificis estan obligats a mantenir les instal·lacions en bones condicions a fi que es compleixin aquests límits de renou i vibracions.

Capítol VI

Normes específiques per a obres, edificacions i treballs a la via pública

Article 20.- Condicions generals aplicables a obres, edificacions i treballs a la via pública

1. Els responsables de les obres, les edificacions i els treballs a la via pública, amb la finalitat de minimitzar les molèsties, han d'adoptar les mesures adequades per reduir els nivells sonors i de vibracions d'aquests i de les màquines auxiliars que utilitzin. A aquest efecte, entre d'altres mesures, poden instal·lar silenciadors acústics o bancades amortidores de vibracions, o tancar la font sonora o ubicar-la a l'interior de l'estructura en construcció una vegada que l'estat de l'obra ho permeti.

2. Els equips i les màquines susceptibles de produir renous i vibracions emprats en les obres, les edificacions i els treballs a la via pública han de complir el que estableix la normativa sectorial aplicable, i les màquines d'ús a l'aire lliure en particular, les prescripcions del Reial decret 212/2002, de 22 de febrer, pel qual es regulen les emissions sonores en l'entorn degudes a determinades màquines d'ús a l'aire lliure, o la norma que el substitueixi. En qualsevol cas, els sistemes o equips complementaris que s'utilitzin han de ser els més adequats per reduir la contaminació acústica.

3. L'horari de feina ha d'estar comprès entre les 9 h i les 20 hores els dies laborables, de dilluns a divendres, i entre les 10 h i les 18 h els dissabtes.

Així mateix, i també amb caràcter general, durant el període comprès entre el dia 1 de maig al 31 d'octubre, ambdós inclosos, a tot el terme municipal de Puigpunyent, els diumenges i festius no es podran utilitzar a les obres els mitjans mecànics o emes de feina indicats al paràgraf anterior i durant els dies laborals només podran utilitzar-se durant els següents horaris: de les 10:00 hores fins les 13:00 hores, i de les 16:00 hores fins a les 18:00 hores.

4. Els nivells màxims permesos a qualsevol obra durant el període assenyalat seran, en mesures mitjanes durant un minut, de 55 DB, no existint valors puntuals que superin els 65 DB.

5. Els períodes de suspensió no es tindran en compte a l'hora de computar el termini d'execució de les obres establert a la llicència municipal. El termini de vigències de les llicències quedarà automàticament prorrogat per un període idèntic.

6. Durant tot l'any, en tot el terme municipal, les obres particulars de construcció, modificació, reparació, demolició en terrenys particulars o en vies públiques, adoptaran les mesures necessàries per evitar la producció de renous que superin els 65 DB.

7. El que preveu l'apartat 3 es podrà excusar per aquelles obres de declarada urgència i en aquelles altres que la demora en la seva execució pogués comportar perill d'enfonsament,



esllavissament, inundació, explosió o qualsevol risc a la seguretat pública de les persones o béns.

En aquests casos, els interessats hauran de sol·licitar motivadament l'autorització, que serà resolta per la Batlía, després d'una audiència amb les parts afectades.

8. En les obres públiques i en la construcció s'han d'usar les màquines i els equips tècnicament menys renouers de la manera més adequada per generar la menor contaminació acústica possible. Concretament,

Els generadors elèctrics que s'installin a la via pública han de tenir una potencia sonora de 90 dB PWL com a màxim, amb un espectre sense components tonals emergents. En el cas que l'obra s'allargui més d'un mes, s'han de substituir per escomesa elèctrica, excepte que l'obra sigui en una urbanització o que hi hagi un informe desfavorable del distribuïdor elèctric de la zona.

Els motors de combustió han d'estar equipats amb silenciadors de gasos d'escapament i sistemes esmortidors de renou i vibracions.

Els motors de les màquines han d'estar aturats quan aquestes no s'utilitzin.

Els compressors i la resta de les màquines renoueres situats a l'exterior de les obres o a menys de 50 metres d'edificis ocupats han de funcionar amb el capot tancat i amb tots els elements de protecció instal·lats.

Els martells pneumàtics, autònoms o no, han de disposar d'un mecanisme silenciador de l'admissió i l'expulsió de l'aire.

9. L'Ajuntament, d'ofici o a instància de part, de manera justificada i amb l'aprovació prèvia de la Junta de Govern, en el cas que estigui constituïda, o de la Batlía, pot requerir per a qualsevol obra un estudi acústic elaborat per un tècnic competent, amb les característiques mínimes següents:

La descripció de les màquines que s'ha d'emprar.

El termini d'ús de les màquines susceptibles de provocar molèsties.

L'impacte sonor que es preveu.

Les mesures correctores contra la contaminació acústica que s'instal·len, tant per al renou com per a les vibracions.

La previsió o els resultats reals dels mesuraments efectuats a una distància de dos metres dels límits de l'obra, determinats d'acord amb els procediments que s'estableixen en l'annex IV d'aquesta Ordenança, que han de respectar els valors límits d'immissió de renou transmès al medi ambient exterior que s'indiquen en el quadre B i de l'annex III, segons el tipus d'àrea acústica receptora.

La previsió o els resultats reals dels mesuraments en els espais interiors afectats o en els que el tècnic de l'estudi consideri més desfavorables, determinats d'acord amb els procediments que s'estableixen en l'annex IV d'aquesta Ordenança, que han de respectar els valors límits



d'immissió de renou transmès al medi ambient exterior que s'indiquen en el quadre B2 de l'annex III, segons el tipus d'era acústica receptora.

La previsió o els resultats reals dels mesuraments efectuats en els espais afectats o en els que el tècnic de l'estudi consideri més desfavorables, per controlar que les vibracions de les màquines instal·lades a l'obra respecten els valors límit que s'indiquen en la taula C de l'annex III d'aquesta Ordenança.

Els plànols amb les dades, les màquines i les mesures correctores.

Un certificat, signat pel tècnic competent i pel responsable de l'obra, que acrediti les mesures correctores que es prenen i el compliment dels valors límits.

10. L'Ajuntament, d'ofici, ha de mesurar els valors d'immissió per comprovar que en l'execució de les obres a la via pública no se superen els valors que es preveuen en el projecte corresponent o els màxims que permet aquesta Ordenança.

Article 21.- Valors límits d'immissió

Per avaluar el renou que produeixen les obres, les edificacions o els treballs a la via pública, s'han d'aplicar, de l'annex III d'aquesta Ordenança, la taula B 1, que correspon als valors límit d'immissió de renou transmès al medi ambient exterior; la taula B2, que correspon als valors límit de renou transmès a l'espai interior, i la taula C, que correspon als valors límit per a vibracions aplicables a l'espai interior habitable d'edificis destinats a habitatges o usos residencials, hospitalaris, educatius i culturals.

Article 22.- Paralització automàtica de les obres

Les obres que incompleixin els valors d'immissió de renous i vibracions que s'estableixen en aquesta Ordenança s'han de paralitzar. Per a reiniciar-les, el titular ha de presentar un estudi acústic amb les característiques que es descriuen en l'article 23, punt , i un certificat tècnic que justifiqui que es compliran els valors d'immissió permesos.

Article 23.- Exoneracions

1. El Batlle , respectant els principis de legalitat i proporcionalitat i afectant els drets individuals el mínim possible, pot atorgar una autorització per a les activitats en què no sigui possible garantir els nivells de renou que s'estableixen en el capítol III d'aquesta Ordenança, per raons tècniques i acreditades degudament per les persones interessades, en què ha de fer constar expressament la limitació de l'horari en què es pot dur a terme l'activitat.

Mentre l'Ajuntament no hagi delimitat les àrees acústiques, les condicions de l'autorització s'han de fixar segons la sensibilitat acústica de l'àrea en la qual té lloc l'activitat, d'acord amb els criteris de l'article 5 del Reial decret 1367/2007. Quan en l'àrea coexisteixin diversos usos, en absència dels criteris d'assignació d'ús predominant corresponent a l'aplicació dels criteris que s'indiquen en l'annex V del Reial decret 1367/2007, s'ha d'aplicar el principi de protecció dels receptors més sensibles (1.2 d de l'annex V del Reial decret 1367/2007).

L'horari de treball ha de ser dins el període diürn que estableix aquesta Ordenança.

Excepcionalment, i per raons acreditades, es poden autoritzar treballs, tant a la via pública com en edificis, sense respectar aquest horari. En qualsevol cas, s'han d'adoptar les mesures i



les precaucions necessàries per reduir al mínim els nivells sonors de pertorbació de la tranquil·litat ciutadana.

L'autorització que s'atorgui amb aquestes raons excepcionals no pot aprovar activitats que, en conjunt, puguin produir renous i vibracions superiors al 60 % deis admissibles en el període diürn.

2. A les obres d'urgència reconeguda i a les tasques que es facin per raons de seguretat o per, l'ajornament de les quals pugui ocasionar perills d'esfondrament, inundació, corrent, explosió o riscos de naturalesa anàloga, es pot autoritzar l'ús de màquines i l'execució de treballs encara que comportin una emissió de renous més gran de la permesa a la zona, procurant que d'horari de feina amb un major volum de renou ocasioni les menors molèsties possibles i que els treballadors disposin de la protecció necessària que estableixen les normes de seguretat preceptives.

En aquest cas, l'Ajuntament ha d'autoritzar expressament les obres o tasques i ha de determinar els valors límit d'emissió que s'han de complir d'acord amb les circumstàncies que hi concorrin.

Capítol VII

Normes específiques per a sistemes d'alarma i megafonia, relacions veïnals i activitats a l'aire lliure i en el medi ambient exterior

Secció 1

Sistemes d'alarma i megafonia

Article 24.- Instal·lació i ús dels sistemes d'alarma acústics

1. Es considera una sistema d'alarma acústic qualsevol tipus d'alarma o sirena, monotonal, bitonal o freqüencial, que radi a l'exterior o a l'interior de zones comunes, d'equipaments o de vehicles.

2. Els sistemes d'alarma acústics han de correspondre a models que compleixin la normativa reguladora pròpia i s'han de mantenir en un estat d'ús i funcionament perfectes, amb la finalitat de reduir al màxim les molèsties que puguin ocasionar sense disminuir-ne l'eficàcia i d'evitar que s'activin per causes injustificades o diferents de les que van motivar-ne la instal·lació.

3. Per instal·lar un avisador acústic d'emplaçament fix, la persona titular del sistema d'alarma ha de presentar a la Policia Local un certificat de l'instal·lador i un document en què constin les dades del titular, amb el domicili i el telèfon, la voluntat d'instal·lar el sistema d'alarma, les característiques acústiques d'aquest, la persona responsable d'instal·lar-lo i desconnectar-lo i el pla de proves, amb els assajos inicials i periòdics.

4. S'autoritzen les proves i els assajos dels sistemes d'alarma acústic, havent-ho comunicat prèviament a la Policia Local, que s'indiquen a continuació:

Proves inicials: són les que es fan immediatament després d'haver instal·lat el sistema; s'han de fer entre les 11 i les 14 hores i entre les 17 i les 20 hores dels dies laborables.



Proves periòdiques: són les que es fan de manera periòdica per comprovar que els sistemes d'alarma funcionen; es poden fer com a màxim un cop al mes, durant cinc minuts, en l'horari que s'estableix en l'apartat a anterior.

5. El sistema d'alarma només pot emetre un senyal continu de 85 dB(A), mesurats a tres metres de distància en la direcció de màxima emissió sonora, durant 60 segons, i repetir-lo tres vegades com a màxim amb dos períodes de silenci de 30 a 60 segons.

Si el sistema no s'ha desactivat quan ha acabat el cicle, no pot començar a funcionar de nou.

6. Els sistemes acústics d'alarma o d'emergència no es poden usar sense una causa justificada.

7. Les persones responsables d'empreses, comerços, domicilis o vehicles que tinguin instal·lat un sistema d'alarma acústic han de mantenir-lo en un estat de funcionament perfecte per evitar que s'activi per causes injustificades i han de desconnectar-lo immediatament en el cas que l'activació respongui a una falsa alarma.

8. El fet que un sistema d'alarma del qual no s'han comunicat les dades que s'estableixen en l'apartat 3 d'aquest article a la Policia Local, s'activi injustificadament i provoqui molèsties greus al veïnat, autoritza la Policia Local per desactivar, desmuntar i retirar el sistema d'alarma d'una instal·lació o traslladar el vehicle a un lloc adequat, fent ús dels mitjans que necessiti per fer-ho.

Les despeses que originin aquestes operacions són a càrrec de la persona titular de la instal·lació o el vehicle o del industrial subministrador, segons el cas, sense perjudici de la imposició de les sancions corresponents, quan les molèsties derivin d'actes imputables a l'actuació de la persona propietària titular o industrial subministradora, d'una instal·lació deficient de l'aparell o una falta de les operacions necessàries per mantenir-lo en bon estat de conservació.

Article 25.- Sistemes de megafonia i altres dispositius sonors en el medi ambient exterior

1. Amb la finalitat d'evitar la superació dels límits assenyalats en aquesta Ordenança i les molèsties als veïns, es prohibeix usar aparells de megafonia o qualsevol altre dispositiu sonor en el medi ambient exterior amb finalitats de propaganda, reclam, avís, distracció i anàlegs, que no hagi estat prèviament autoritzat, tret que s'esdevingui una situació d'emergència.

2. Quan concorrin raons d'interès general o d'especial significació ciutadana, l'òrgan municipal competent pot autoritzar l'ús dels dispositius sonors que s'esmenten en l'apartat anterior, amb els valors límit d'immissió que s'estableixen en el capítol III d'aquesta Ordenança, en tot el terme municipal o en una part d'aquest.

Aquests sistemes han de ser direccionals, han d'estar orientats cap a les instal·lacions i s'han d'utilitzar a un volum adequat i amb una freqüència adequada.

3. L'horari de funcionament dels sistemes de megafonia i dels equips de música amplificada de les instal·lacions a l'aire lliure, tant públiques com privades, comprèn de les 8 h a les 23 h els dies laborables de dilluns a divendres, i de les 9 h a les 23 h els dissabtes, diumenges i festius.

Secció 2a

Relacions veïnals



Article 26.- Comportament dels ciutadans en el medi ambient exterior

En el medi ambient exterior els ciutadans han de respectar els límits de la bona convivència ciutadana, de manera que els renous que produeixin no pertorbin el descans ni la tranquil·litat dels veïns ni impedeixin el funcionament normal de les activitats pròpies dels locals receptors.

Article 27.- Instal·lacions i aparells domèstics

Amb la finalitat de no pertorbar la bona convivència, els propietaris o usuaris de receptors de ràdio, televisió, equips de música, electrodomèstics, aparells d'aire condicionat, instruments musicals i, en general, qualsevol font sonora domèstica, han d'instal·lar-los i ajustar-ne l'ús de manera que durant el funcionament compleixin els valors límit d'immissió que s'estableixen en el capítol III d'aquesta Ordenança.

Article 28.- Comportaments dels ciutadans a l'interior d'habitatges o locals particulars

A l'interior dels habitatges o locals particulars els ciutadans han de respectar els límits tolerables de la bona convivència veïnal, de manera que els renous que produeixin no superin els valors límits d'immissió que s'estableixen en el capítol III d'aquesta Ordenança, a fi de no pertorbar el descans i la tranquil·litat dels veïns ni impedir el funcionament normal de les activitats pròpies dels locals receptors.

Secció 3a

Activitats a l'aire lliure

Article 29.- Activitats a l'aire lliure de caràcter general

Les fires d'atraccions, els mercats, les parades de venda ambulants i qualsevol altra activitat a l'aire lliure que tingui una incidència acústica significativa, han de disposar de les mesures correctores adequades per assegurar que es respecten els límits de transmissió de renous i vibracions a l'exterior que s'estableixen en el capítol III d'aquesta Ordenança.

Article 30.- Activitats festives i altres actes a la via pública

1. Les revetlles, les festes tradicionals, les fires, els espectacles musicals i qualsevol altra manifestació popular a la via pública o en altres àmbits d'ús públic o privat a l'aire lliure, com també els actes cívics, culturals, reivindicatius, esportius o recreatius excepcionals, les fires d'atraccions, els mítings i qualsevol altre de caràcter semblant, han de disposar d'una autorització municipal expressa que indiqui les condicions que s'han de complir per minimitzar la incidència dels renous a la via pública, segons la zona on hagin de tenir lloc.

2. Les activitats públiques que utilitzin sistemes amplificats de so s'han d'assegurar que el nivell sonor màxim no superi els 100 dB(A) (LAeq, 60 segons) als indrets d'accés públic ni els 80 dB(A) (LAeq, 30 minuts) a la façana més exposada.

3. En els casos que es consideri oportú, l'Ajuntament pot exigir la instal·lació d'un limitador enregistrador o un altre mecanisme similar, amb les característiques que s'indiquen en l'article 44 d'aquesta Ordenança, per garantir que no se superen els valors límit d'immissió.

4. En el cas que una activitat incompleixi les condicions o les mesures que s'estableixen en els apartats anteriors, i sense perjudici de les responsabilitats que derivin de la infracció,



L'Ajuntament pot adoptar les mesures necessàries perquè cessi l'incompliment, fins i tot suspendre l'activitat.

Secció 4a

Altres activitats en el medi ambient exterior

Article 31.- Transport, càrrega, descàrrega i repartiment de mercaderies

1. El transport, la càrrega, la descàrrega i el repartiment de mercaderies s'han de fer adoptant les mesures i les precaucions necessàries per reduir al màxim la contaminació acústica i sense produir impactes directes en el sòl del vehicle ni en el paviment. Així mateix, s'han d'emprar les millors tècniques disponibles per evitar el renou que produeixen el desplaçament i els tremolors de la càrrega durant el recorregut del repartiment. En concret, els contenidors i els carros de càrrega, descàrrega i distribució de mercaderies s'han de condicionar per evitar la transmissió dels renous. En qualsevol cas, s'han de respectar els valors límit d'immissió de transmissió que s'indiquen en les taules del capítol IV i el punt 2 de l'annex V d'aquesta Ordenança.

2. L'horari de les activitats de càrrega i descàrrega de mercaderies, manipulació de productes, contenidors, materials de construcció o similars comprèn de les 8 a les 21 hores, excepte a les rees acústiques d'ús predominant industrial i sempre que no afecti els habitatges, en què no hi ha limitació d'horaris.

3. L'Ajuntament pot autoritzar, de manera excepcional, la càrrega o descàrrega de materials a les empreses o comerços que justifiquin tècnicament la impossibilitat d'adaptar-se als horaris que s'estableixen en l'apartat anterior, sempre que es garanteixi que es compleixen els valors límit d'immissió acústica.

Article 32.- Recollida de residus urbans i tasques de neteja viària

1. En la recollida de residus urbans i les tasques de neteja viària s'han d'adoptar les mesures i les precaucions tècnicament viables per minimitzar els renous dels vehicles de recollida i de les màquines de recollida i neteja de residus, com també els derivats de la manipulació dels contenidors, la compactació dels residus, la neteja o l'escombrada mecànica, etc. En qualsevol cas, s'han de respectar els valors límit d'immissió de transmissió que s'indiquen en les taules del capítol IV i el punt 2 de l'annex V d'aquesta Ordenança.

2. Tan bon punt la tècnica ho permeti, els contenidors utilitzats per recollir qualsevol tipus de residus han d'incorporar dispositius d'amortiment acústic a fi de mitigar les emissions de soroll.

3. L'horari de les activitats de recollida de residus urbans i les tasques de neteja viària comprèn de les 8 a les 24 hores, excepte que siguin a les àrees acústiques d'ús predominant industrial i que no afectin els habitatges, en què no hi ha limitació d'horaris.

4. Els contenidors de recollida de vidre situats en zones residencials s'han d'instalar preferentment en llocs en els quals es compatibilitzi l'eficàcia i la minimització de molèsties als veïnats.

Capítol VIII

Normes específiques per a activitats comercials, industrials, de serveis, d'emmagatzematge, esportives, recreatives o d'oci

Article 33.- Adequació de les activitats a les disposicions d'aquesta Ordenança



1. Les activitats comercials, industrials i de serveis han de complir les normes vigents en matèria de contaminació acústica, sense perjudici de l'aplicació dels períodes transitoris que s'estableixin en l'aprovació de noves normes.

2. En el cas que una activitat no compleixi el que es disposa en aquesta Ordenança, l'Ajuntament li ha de requerir que adopti les mesures correctores en matèria de contaminació acústica en el funcionament de l'activitat, les instal·lacions o els elements que pertoqui necessàries perquè l'activitat s'ajusti a les condicions reglamentàries.

Article 34.- Efectes additius

Les activitats, les instal·lacions o els establiments que apareixen per primera vegada han d'adoptar les mesures necessàries per evitar que, per efectes additius derivats directament o indirectament del funcionament, se superin els objectius de qualitat acústica que s'indiquen en l'annex II d'aquesta Ordenança.

Article 35.- Protecció d'entorns socio-sanitaris

1. Les activitats renoueres -és a dir, amb un nivell d'immissió exterior superior a 75 dB(A)- s'han d'instal·lar a una distància de 100 metres com a mínim de residències per a gent gran, ambulatoris o altres centres sanitaris amb serveis d'hospitalització o d'urgències.

2. S'exceptuen de complir l'obligació que s'estableix en el paràgraf anterior les activitats següents:

Activitats recreatives esportives en espais oberts o a l'aire lliure, aquàtiques, subaquàtiques o aèries.

Parcs infantils.

Activitats culturals i socials.

Parcs o jardins botànics.

Article 36.- Activitats que disposen d'espais oberts en el medi ambient exterior

1. S'inclouen dins aquest article les activitats que disposen d'espais oberts en el medi ambient exterior, com ara terrasses, porxos, patis, jardins o similars.

2. Per al control de la contaminació acústica, es considera que aquests espais formen part de l'activitat, per la qual cosa el promotor ha de prendre les mesures correctores adequades que assegurin que es compleixen els límits de transmissió de renous i vibracions que s'estableixen en el capítol III d'aquesta Ordenança, tant a l'exterior com a l'interior dels locals acústicament confrontants.

3. El titular és el responsable darrer dels renous ocasionats pel comportament de les persones que siguin a l'establiment, el local o les instal·lacions durant l'horari d'obertura.

Article 37.- Classificació de les activitats permanents

Als efectes d'aquesta Ordenança les activitats es classifiquen en els tres tipus següents:



Tipus 1: activitats permanents amb un nivell d'immissió a l'interior del local inferior o igual a 74 dB(A). Correspon a activitats sense equips de reproducció o amplificació sonora o audiovisual ni música ni actuacions en directe.

Tipus 2: activitats permanents amb un nivell d'immissió a l'interior del local de 75 a 84 dB(A). Correspon a activitats amb equips de reproducció o amplificació sonora o audiovisual o amb música.

Tipus 3: activitats permanents amb un nivell d'immissió a l'interior del local de 85 a 100 dB(A). Correspon a espectacles públics, activitats recreatives i establiments públics, amb música o actuacions musicals en directe o sense, entre d'altres.

S'entén per nivell d'immissió el nivell sonor màxim, LAeq, que es genera dins l'activitat, mesurat en un lloc representatiu degudament justificat, segons el procediment que s'estableix en l'annex IV d'aquesta Ordenança. En els locals de concurrència pública el nivell sonor s'ha de mesurar a la part central de la zona de públic on hi hagi el major nivell sonor i amb tots els serveis a ple rendiment.

Amb caràcter general les activitats incloses en qualsevol tipus d'activitat que estiguin ubicades en edificis amb ús residencial o contigus a aquests, han de disposar de l'aïllament necessari per garantir que als habitatges es compleixen els valors límit d'immissió que s'estableixen en el capítol III d'aquesta Ordenança.

Article 38.- Requisits per a les activitats de tipus 1

1. Les activitats de tipus 1 no poden disposar de ràdios, televisors, equips d'alta fidelitat ni cap altre equip de reproducció o amplificació sonora o audiovisual en funcionament dins l'establiment o la superfície que ocupen.
2. Així mateix, l'activitat, les instal·lacions i el comportament de les persones que hi participin han de respectar els valors límit d'immissió de renous i vibracions transmesos al medi ambient exterior i als locals contigus que s'indiquen en el capítol IV d'aquesta Ordenança.

Article 39.- Requisits per a les activitats de tipus 2

1. Per a l'obertura d'activitats del tipus 2 és necessari que un tècnic competent elabori un estudi acústic específic, que s'ha d'incorporar al projecte d'activitats, si pertoca, relatiu a la incidència acústica de l'activitat en l'entorn. L'estudi ha de descriure l'activitat que es pretén dur a terme, els equips que s'han d'instal·lar, la directivitat dels altaveus, l'angle d'abast de la font d'ona sonora, les característiques dels elements acústics, les mesures correctores i els punts de situació a la zona i de les instal·lacions realment executades.
2. L'estudi acústic que s'indica en el punt anterior ha de contenir la informació mínima següent:

La identificació dels emissors acústics de l'activitat, inclosa la producció de renou de la veu humana, amb la valoració dels nivells màxims d'emissió de renou en l'origen. El renou procedent de les màquines i dels equips de reproducció musical s'han de justificar amb la documentació tècnica corresponent facilitada pel fabricant. En el cas que no es disposi d'aquesta documentació, s'ha d'aportar un certificat del tècnic competent que acrediti el nivell de renou emès enregistrat d'acord amb un procediment de mesuratge reconegut.



La valoració, mitjançant un mètode de solvència técnico-científica reconeguda, dels efectes additius dels emissors acústics identificats, que indiqui els nivells d'immissió acústica que produeix el conjunt d'emissors acústics.

La valoració, mitjançant un mètode de solvència técnico-científica reconeguda, que comprovi que els nivells de renou transmès al medi exterior i als locals, les activitats i els habitatges confrontants no superen els valors límit d'immissió que s'estableixen en aquesta Ordenança.

En el cas que sigui necessari aplicar mesures correctores i protectores, s'han de proposar les que es considerin més oportunes per no superar els valors límit d'immissió que s'estableixen en aquesta Ordenança.

En el cas que s'apliquin mesures correctores i protectores, s'han d'avaluar els nivells d'immissió, mitjançant un mètode de solvència tecnicocientífica reconeguda, al medi exterior i als locals, les activitats i els habitatges confrontants.

3. Quan s'hagin executat les instal·lacions, el tècnic o director competent ha d'estendre un certificat, que ha de formar part del certificat final d'activitat, si pertoca, que acrediti que es compleix aquesta Ordenança i la normativa sectorial aplicable. Així mateix, el certificat ha de contenir:

El volum màxim a què es pot tenir cadascun dels equips de reproducció o amplificació sonora instal·lats en l'activitat sense que, en la situació més desfavorable, s'ultrapassin els valors límits d'immissió de renous i vibracions. S'ha d'indicar si els emissors acústics s'han limitat mecànicament o digitalment perquè no se superi aquest volum màxim.

Els resultats dels mesuraments efectuats en els llocs de la superfície de l'activitat.

Els resultats reals dels mesuraments efectuats a una distància de dos metres dels límits de l'activitat o en la ubicació més desfavorable, que en cap cas poden superar els valors límit que s'indiquen en el quadre B 1 de l'annex III.

Els resultats reals dels mesuraments en els espais interiors, en la ubicació més desfavorable, que han de respectar els valors límit que s'indiquen en el quadre B2 de l'annex III.

Els resultats reals dels mesuraments de les vibracions de les màquines instal·lades a obra en els espais confrontants o en la ubicació més desfavorable, que han de respectar els valors límit que es fixen en la taula C de l'annex III d'aquesta Ordenança.

Altres resultats aclaridors o d'interès per a l'estudi, mesurats d'acord amb una norma UNE, el document bàsic "DB-HR Protecció contra el soroll", aprovat pel Reial decret 1371/2007, o qualsevol altra norma similar.

El grau màxim que exigeix la normativa aplicable estatal, autonòmica o local per a la protecció del medi ambient contra la contaminació per emissió de renous i vibracions.

La signatura del responsable de l'activitat precedida de l'expressió Vist i plau, que dona la conformitat a les mesures aplicades.



Les mesures s'han de prendre d'acord amb el protocol que s'estableix en l'annex IV d'aquesta Ordenança.

3. L'activitat s'ha de dur a terme amb les portes i les finestres tancades, els elements de ventilació adequats i les mesures esmoreïdores necessàries per no superar els valors límits establerts.

4. La immissió sonora màxima dels televisors i dels equips de reproducció de so és de 65 dB(A) mesurats a un metre de distància de la font.

5. En el cas de les activitats de tipus 2, si no es pot limitar el regulador del volum d'emissió de renou dels televisors o equips música als valors límit d'immissió de renou, s'ha d'instalar un limitador registrador sonomètric amb les característiques que s'estableixen en l'article 44 d'aquesta Ordenança, que garanteixi que a l'exterior i a l'interior dels locals o els habitatges contigus es respecten els valors límit d'immissió sonora que s'estableixen en el capítol III d'aquesta Ordenança.

Article 40.- Requisits per a les activitats de tipus 3

1. Per a l'obertura d'activitats del tipus 3 és necessari que un tècnic competent elabori un estudi acústic específic, que s'ha d'incorporar al projecte d'activitats, si pertoca, relatiu a la justificació tècnica de la incidència real de l'activitat en l'entorn. L'estudi ha de descriure l'activitat que es pretén dur a terme, els equips que s'han d'instalar, la directivitat dels altaveus, l'angle d'abast de la font d'ona sonora, les característiques dels elements acústics, les mesures correctores i els plànols de situació a la zona ocupada i de les instal·lacions realment executades.

2. L'estudi acústic que s'indica en el punt anterior ha de contenir la informació mínima següent:

La identificació dels emissors acústics de l'activitat, inclosa la producció de renou de la veu humana, amb la valoració dels nivells màxims d'emissió de renou en d'origen. El renou procedent de les màquines i dels equips de reproducció musical s'han de justificar amb la documentació tècnica corresponent facilitada pel fabricant. En el cas que no es disposi d'aquesta documentació, s'ha d'aportar un certificat del tècnic competent que acrediti el nivell de renou emès enregistrat d'acord amb un procediment de mesuratge reconegut.

La valoració, mitjançant un mètode de solvència tecnicocientífica reconeguda, dels efectes additius dels emissors acústics identificats, que indiqui els nivells d'immissió acústica que produeix el conjunt d'emissors acústics.

La valoració, mitjançant un mètode de solvència tecnicocientífica reconeguda, que comprovi que els nivells de renou transmès al medi exterior i als locals, les activitats i els habitatges confrontants no superen els valors límit d'immissió que s'estableixen en aquesta Ordenança.

En el cas que sigui necessari aplicar mesures correctores i protectores, s'han de proposar les que es considerin més oportunes per no superar els valors límit d'immissió que s'estableixen en aquesta Ordenança.

En el cas que s'apliquin mesures correctores i protectores, s'han d'avaluar els nivells d'immissió, mitjançant un mètode de solvència tecnicocientífica reconeguda, al medi exterior i als locals, les activitats i els habitatges confrontants.



3. Quan s'hagin executat les instal·lacions, el tècnic o director competent ha d'estendre un certificat, que ha de formar part del certificat final d'activitat, si pertoca, que acrediti que es compleix aquesta Ordenança i la normativa sectorial aplicable. Així mateix, el certificat ha de contenir:

La potència acústica màxima que permet el limitador registrador santomètric instal·lat a l'activitat. Aquest valor no ha de sobrepassar els valors límits d'immissió de renous i vibracions.

El resultat dels mesuraments efectuats en els lindars de la superfície de l'activitat.

Els resultats reals dels mesuraments efectuats a una distància de dos metres dels límits de l'activitat o en la ubicació més desfavorable, que han de respectar els valors límit que s'indiquen en el quadre B 1 de l'annex III.

Els resultats reals dels mesuraments en els espais interiors o en la ubicació més desfavorable, que han de respectar els valors límit que s'indiquen en el quadre B2 de l'annex III.

Els resultats reals dels mesuraments de les vibracions de les màquines instal·lades a l'obra en els espais confrontants o en la ubicació més desfavorable, que han de respectar els valors límit que es fixen en la taula C de l'annex III d'aquesta Ordenança.

Altres resultats aclaridors o d'interès per a l'estudi, mesurats d'acord amb una norma UNE, el document bàsic "DB-HR Protecció contra el soroll", aprovat pel Reial decret 1371/2007, o qualsevol altra norma similar.

El valor límit que estableix la normativa aplicable estatal, autonòmica o local per a la protecció del medi ambient contra la contaminació per emissió de sorolls i vibracions.

La signatura del responsable de l'activitat precedida de l'expressió Vist i plau, que dóna la conformitat a les mesures aplicades.

Les mesures s'han de prendre d'acord amb el protocol que s'estableix en l'annex IV d'aquesta Ordenança

4. L'activitat, les instal·lacions i el comportament de les persones que hi participen han de respectar els valors límit d'immissió de renous i vibracions transmesos al medi ambient exterior i als locals contigus que s'indiquen en el capítol IV d'aquesta Ordenança.

5. L'activitat s'ha de dur a terme amb les portes i les finestres tancades, els elements de ventilació adequats i les mesures esmorteïdores necessàries per no superar els valors límit establerts. Així mateix, ha de disposar de doble porta amb molles de retorn i tancament hermètic, en posició tancada, o d'altres sistemes equivalents que garanteixin l'aïllament permanent de la façana en els moments d'entrada i sortida de públic.

6. Aquestes activitats estan obligades a instal·lar un limitador registrador santomètric amb les característiques que s'estableixen en l'article 44 d'aquesta Ordenança que no permeti un nivell d'immissió interior superior a 100 dB(A).

7. Els controls inicials i periòdics han de certificar que s'apliquen les mesures atenuadors projectades que assegurin el compliment dels requeriments i dels valors límit d'immissió aplicables tant a l'exterior com a l'interior.



8. La instal·lació d'un limitador registrador no substitueix en cap cas l'aïllament mínim que ha de tenir l'establiment.

Article 41.- Característiques del limitador registrador sonomètric per filtrar freqüències

1. Les activitats dels tipus 1, i les de tipus 2 quan pertoqui, han de disposar d'un sistema limitador dels equips de reproducció o amplificació per controlar el renou emes que:
Permeti programar els límits d'immissió a l'interior de l'activitat i a l'habitatge més exposat o a l'exterior de l'activitat per a tots els períodes horaris.

Disposi d'un micròfon extern que reculli el nivell sonor dins el local. Aquest dispositiu ha d'estar calibrat amb l'equip electrònic per detectar possibles manipulacions i se n'ha de poder verificar el funcionament correcte amb un sistema de calibratge.

Permeti programar horaris d'emissió musical diferents per a cada dia de la setmana (hora d'inici i hora d'acabament) i introduir horaris extraordinaris per a festivitats determinades.

Restringeixi l'accés a la programació d'aquests paràmetres als tècnics municipals autoritzats, mitjançant sistemes de protecció mecànics o electrònics.

Guardi un historial en que aparegui el dia i l'hora en que es fan fer les darreres programacions.

Emmagatzemi, en un suport físic estable, durant un mes com a mínim, els nivells sonors (nivell de pressió sonora continu equivalent amb ponderació freqüencial A) i les possibles manipulacions amb una periodicitat programable entre 5 i 15 minuts.

Emmagatzemi les possibles manipulacions tant de l'equip musical com de l'equip de limitació en una memòria interna.

Permeti detectar altres fonts que puguin funcionar de manera paral·lela. Disposi d'un sistema de precintament de les connexions i del micròfon.

Disposi d'un sistema que impedeixi la reproducció musical i audiovisual en el cas que l'equip limitador es desconnecti de la xarxa elèctrica o del sensor.

Permeti, als serveis municipals o a les empreses acreditades per l'Ajuntament, accedir a l'emmagatzematge informàtic dels registres, si és possible de manera telemàtica.

Permeti el filtratge per bandes de freqüència d'octaves mitjançant un sensor integrador mitjanador .

2. El volum màxim d'emissió que permetin aquests dispositius ha d'assegurar que, d'acord amb l'aïllament acústic real de què disposi el local en què s'exerceix l'activitat, es compleixin els límits de transmissió sonora a l'exterior i l'interior de locals acústicament afectats que s'estableixen en el capítol IV d'aquesta Ordenança.

Article 42.- Protecció contra el renou d'impacte

En els locals en els quals, per les característiques pròpies de l'activitat, es produeixen de manera sistemàtica renous d'impacte sobre el s1, s'han d'adoptar les mesures correctores adequades d'aïllament acústic contra el renou d'impacte aplicables als recintes protegits, d'acord amb el que s'estableix per complir les exigències bàsiques de protecció contra el renou (HR) que



s'indiquen en l'article 14 del Reial decret 314/2006, de 17 de març, pel qual s'aprova el Codi tècnic de l'edificació. Tal com s'indica en aquest Reial Decret, per justificar el compliment de l'exigència bàsica es poden adoptar solucions tècniques basades en el document bàsic DB HR "Protecció contra el soroll", o bé solucions alternatives equivalents al DB HR.

Article 43.- Mesures de protecció contra les vibracions

Els equips, les màquines, els conductes de fluids o d'electricitat i qualsevol altre element generador de vibracions s'han d'instal·lar i mantenir amb les precaucions necessàries perquè els nivells sonors que transmeten en el funcionament siguin els més baixos possibles i no superin els valors límit d'immissió que s'estableixen en l'article 17 d'aquesta Ordenança, fins i tot dotant-los d'elements elàstics separadors o de bancada antivibradora independent si és necessari.

Capítol IX

Normes específiques per a vehicles de motor i ciclomotors

Article 44.- Vehicles de motor i ciclomotors

1. Els propietaris i els usuaris de qualsevol tipus de vehicle de motor o ciclomotor ha de mantenir en bones condicions de funcionament els elements susceptibles de produir molèsties per renous a fi que l'emissió acústica del vehicle no excedeixi els valors límit d'emissió que s'estableixen en l'annex V. Especialment, aquest usuaris no poden:

Fer ús del dispositiu acústic (clàxon) en tot el terme municipal, excepte en cas de perill immediat d'accident i sempre que l'avís no es pugui fer per cap altre mitja.

Forçar les marxes dels vehicles produint renous molestos, com ara accelerar innecessàriament o forçar el motor en circular per pendents.

Utilitzar dispositius que puguin anul·lar o reduir l'acció del silenciador o circular amb vehicles amb el silenciador incomplet, inadequat o deteriorat, produint un renou innecessari.

Fer voltes innecessàriament a les illes d'habitatges, accelerar, virar o derrapar, com també produir qualsevol altre renou per l'ús inadequat del vehicle que molesti els veïnats, tant si es fa en un espai públic com privat.

Fer funcionar els equips de música a un volum superior a 60 dB(A).

Durant el període nocturn, estacionar vehicles en els quals resten en funcionament equips de refrigeració o similars, com ara camions frigorífics, a zones urbanitzades d'ús residencial.

2. L'Ajuntament podrà dur a terme controls dels nivells d'emissió sonora dels vehicles de motor i ciclomotors, complementaris als de les inspeccions tècniques de vehicles, d'acord amb el procediment que s'estableix en l'annex V d'aquesta Ordenança.

En aquests controls es comprovar, entre d'altres aspectes, que els tubs d'escapament instal·lats són els homologats i estan en bones condicions d'ús. Si no és així, el titular del vehicle no el pot fer circular pel municipi mentre no els hagi substituït per dispositius homologats.

3. No es poden conduir vehicles de motor de manera que provoquin renous innecessaris o molestos o superin els valors que s'estableixen en l'annex V d'aquesta Ordenança.



Article 45.-Vehicles destinats als serveis d'urgències

1. Els conductors dels vehicles destinats als serveis d'urgències són responsables d'utilitzar els dispositius de senyalització acústica d'emergència en els serveis d'urgència extrema i quan la senyalització lluminosa no sigui suficient.

2. Queden exempts de complir el que s'estableix en l'apartat anterior, els vehicles en servei dels cossos i forces de seguretat i de la policia municipal, del servei d'extinció d'incendis i salvament i altres vehicles destinats a serveis d'urgència autoritzats degudament. No obstant això, aquests vehicles queden subjectes a les prescripcions següents:

Han de disposar d'un mecanisme de regulació de la intensitat sonora dels dispositius acústics que la redueixi a uns nivells compresos entre 70 i 90 dB(A), segons la velocitat del vehicle, mesurada a tres metres de distancia.

Han de limitar l'ús dels dispositius de senyalització acústica d'emergència als casos de necessitat i quan la senyalització lluminosa no sigui suficient.

Capítol X

Procediment d'inspecció i control i regim sancionador

Article 46.-Denúncies

1. La denúncia dóna lloc a actuacions d'inspecció i control per comprovar la veracitat dels fets denunciats i, si escau, incoar l'expedient sancionador que correspongui.

2. La denúncia, que pot ser verbal o escrita, ha de contenir, com a mínim, l'activitat, la relació veïnal o l'actuació demandada i l'horari i la ubicació concreta en que s'ha produït.

Article 47.- Inspecció

1. Exerceixen l'actuació inspectora, els funcionaris designats a aquest efecte que disposin de l'acreditació tècnica que s'indica en l'article 53.4 de la Llei 1/2007, els quals tenen la condició d'agents de l'autoritat. En conseqüència, d'acord amb la legislació vigent, poden accedir a les instal·lacions o dependències tant de titularitat pública com privada. Per accedir als domicilis privats, han de disposar prèviament de l'autorització judicial que correspon.

2. El responsable i el titular de la font emissora resten obligats a permetre l'accés dels agents de l'autoritat a l'activitat perquè hi duguin a terme la visita d'inspecció, i a posar en funcionament les fonts emissores en la manera que se'ls indiqui, perquè en puguin mesurar el renou i fer-hi les comprovacions necessàries.

3. Els conductors de vehicles de motor estan obligats a facilitar la comprovació dels nivells d'emissió sonora del vehicle als agents de la policia.

Article 48.- Funció dels inspectors

El personal designat per dur a terme les inspeccions té, entre d'altres, les funcions següents:

Accedir, havent-se identificat prèviament i amb les autoritzacions que corresponguin, si n'és el cas, a les instal·lacions, les màquines, les activitats o els àmbits generadors o receptors de fonts de contaminació acústica.



Requerir la informació i la documentació administrativa que autoritzi les activitats i les instal·lacions objecte de la inspecció.

Prendre les mesures i avaluar i controlar el compliment de les disposicions vigents i les condicions de l'autorització que tinguin les instal·lacions, les màquines, les activitats o els comportaments.

Aixecar acta de les actuacions que s'han dut a terme en l'exercici de les funcions pròpies.

Proposar les mesures de caràcter preventiu o cautelar que prevegi aquesta Ordenança o la legislació sectorial aplicable.

Article 49.- Acta de la inspecció

1. De les comprovacions efectuades en el moment de la inspecció s'ha aixecar una acta, una còpia de la qual s'ha de lliurar a la persona titular o responsable de l'activitat, la indústria, el vehicle o el domicili que s'ha inspeccionat. L'acta pot donar lloc a la incoació de l'expedient sancionador corresponent.

2. En el cas dels vehicles de motor i ciclomotors, el resultat de la inspecció ha de constar a l'acta.

Article 50.- Règim sancionador

S'aplica el règim sancionador que es preveu en el títol V de la Llei 1/2007, sense perjudici de les disposicions del capítol IV de la Llei 37/2003.

No obstant això, es poden aplicar mesures cautelars a les activitats, les instal·lacions i els establiments subjectes a la Llei 16/2006, de 17 d'octubre, de regim jurídic de llicències integrades d'activitats de les Illes Balears, d'acord amb l'article 123 d'aquesta Llei.

Així mateix, es poden aplicar mesures cautelars en el cas de les relacions veïnals, d'acord amb d'ordenança per a la convivència ciutadana, sempre que les prevegi una norma de rang legal.

Disposició addicional

Modificació dels procediments de mesurament i avaluació

En previsió dels avanços tecnològics o d'aprovació de noves normes, els procediments de mesurament i avaluació que s'estableixen en aquesta Ordenança poden ser modificats a partir d'una proposta aprovada en el Ple municipal.

Disposició transitòria única

Activitats, obres i edificacions en funcionament o per a les quals ja s'ha sol·licitat la llicència

Les activitats, obres i edificacions en funcionament o per a les quals ja s'ha sol·licitat la llicència, disposen d'un termini de dotze mesos per adaptar-se a aquesta Ordenança, termini que es pot prorrogar mitjançant una resolució de la Batllia, amb l'aprovació prèvia d'un pla de mesures per minimitzar l'impacte acústic.



Disposició derogatòria

Queden derogades totes les disposicions municipals del mateix rang que aquesta Ordenança, o d'un rang inferior, que siguin incompatibles amb el que estableix aquesta norma, s'hi oposin o ho contradiguin.

Disposició final

Entrada en vigor

Aquesta Ordenança entra en vigor l'endem d'haver estat publicada en el Butlletí Oficial de les Illes Balears.

Annex 1

Classificació i zonificació municipal de les àrees acústiques

La classificació i la zonificació municipal de les àrees acústiques s'han de fer seguint els criteris per determinar la inclusió d'un sector del territori en un dels tipus d'àrees acústiques que s'estableixen en l'annex V del Reial decret 1367/2007, que són les següents:

Zonificació	Classificació ¹	Ús predominant
Zona I (de silenci)	E	Sanitari, docent, cultural
Zona II (lleugerament renouera)	A	Residencial – Casc Antic
Zona III (tolerablement renouera)	D	Residencial i Terciari – Zona Extensiva
Zona IV (renouera)	C	Sòl de tipus recreatiu i/o d'espectacles
Zona V (accentuadament renouera)	B	Industrial
Zona VI (especialment renouera)	F	Sistemes generals d'infraestructures del transport i d'altres equipaments públics
Zona VII	G	Espais naturals d'especial protecció contra la contaminació acústica



A. Sector del territori amb predomini de sol d'ús residencial a la zona urbanística segons NNSS denominada Casc Antic: es tracta d'àrees lleument renoueres i zones de considerable sensibilitat acústica, que requereixen una protecció alta contra el renou.

B. Sector del territori amb predomini de sòl d'ús industrial: zones de baixa sensibilitat acústica, que requereixen menor protecció contra el renou. En el cas de Fornalutx ni hi ha un sector específicament d'ús industrial.

C. Sector del territori d'ús recreatiu i/o d'espectacles: es tracta àrees tolerablement renoueres o zones de sensibilitat acústica moderada, que requereixen una protecció mitjana contra el renou. Es concentra a la zona del poliesportiu i, en ocasions puntuals, a la Plaça, ja que s'hi inclouen els espais destinats a recintes firals temporals, llocs de reunió a l'aire lliure, espectacles i exhibicions de qualsevol tipus, especialment d'activitats esportives de competició amb assistència de públic, etc.

D. Sector del territori amb predomini de sòl d'ús terciari distint del que preveu la lletra anterior. És a dir, es tracta de la zona urbanística segons NNSS denominada "Extensiva" amb usos residencial i terciari, com ara hotels, restaurants, oficines i comerços, i incloent-hi les brees d'estacionament d'automòbils que els són pròpies.

E. Sectors del territori amb predomini de sòl d'ús sanitari, docent i cultural: àrees de silenci o zones d'alta sensibilitat acústica, que requereixen una protecció especial contra el renou.

F. Sectors del territori afectats a sistemes generals d'infraestructures de transport o altres equipaments públics que els reclamin: àrees especialment renoueres i zones de sensibilitat acústica nul·la a on s'ubiquen els sectors del territori afectats per servituds sonores a favor d'infraestructures de transport

G. Espais naturals que requereixen una protecció especial contra la contaminació acústica: àrees de silenci o zones d'alta sensibilitat acústica on s'ubiquen els sectors del territori d'espais protegits, que requereixen una defensa especial contra el renou.

S'hi inclouen les categories que defineix la Llei 5/2005, de 26 de maig, per a la conservació dels espais de rellevància ambiental, com també els llocs de la xarxa ecològica europea Natura 2000.

Annex II

Objectius de qualitat acústica

Aquest annex s'aplica al conjunt d'emissors que incideixen a les zones de sensibilitat acústica delimitades segons la capacitat acústica del territori que s'estableixen en els mapes de renou.

El mapa de renous municipal classifica acústicament les zones del territori i els valors límit d'immissió d'acord amb les zones de sensibilitat acústica.

Taula A. Objectius de qualitat acústica per a renous aplicables a àrees urbanitzades existents



Tipus d'àrea acústica			Índex de renous dB(A)		
			L _d	L _e	L _n
I	E	Sanitari, docent, cultural	60	60	50
II	A	Residencial – Casc Antic	65	65	55
III	D	Residencial i Terciari – Zona Extensiva	70	70	65
IV	C	Terciari amb predomini de sòl de tipus recreatiu i/o d'espectacles	73	73	63
V	B	Industrial	75	75	65
VI	F	Sistemes generals d'infraestructures del transport i d'altres equipaments públics ¹	(2)	(2)	(2)
VII	G	Espais naturals d'especial protecció contra la contaminació acústica	(3)	(3)	(3)

En aquests sectors del territori s'han d'adoptar les mesures adequades de prevenció de la contaminació acústica, en particular mitjançant l'aplicació de les tecnologies de menor incidència acústica entre les millors tècniques disponibles, d'acord amb l'apartat a de l'article 18.2 de la Llei 37/2003.

En el límit perimetral d'aquests sectors del territori no s'han de superar els objectius de qualitat acústica per renou aplicables a la resta d'àrees acústiques contigües.

(2) Els índexs de renou corresponents als espais naturals d'especial protecció es regulen, si n'és el cas, en la normativa aplicable específica.

Els objectius de qualitat acústica aplicables a les àrees acústiques es refereixen a una altura de quatre metres.

Taula A.1. Objectius de qualitat acústica per a renous aplicables a nous desenvolupaments urbanístics



Tipus d'àrea acústica			Índex de renous dB(A)		
			L _d	L _e	L _n
I	E	Sanitari, docent, cultural	55	55	45
II	A	Residencial – Casc Antic	60	60	50
III	D	Residencial i Terciari – Zona Extensiva	65	65	60
IV	C	Terciari amb predomini de sòl de tipus recreatiu i d'espectacles	68	68	58
V	B	Industrial	70	70	60
VI	F	Sistemes generals d'infraestructures del transport i d'altres equipaments públics que els reclamin ¹			
VII	G	Espais naturals d'especial protecció contra	(3)	(3)	(3)

(3) Els índexs de renou corresponents als espais naturals d'especial protecció es regulen, si n'és el cas, en la normativa aplicable específica.

Els objectius de qualitat acústica aplicables a les àrees acústiques es refereixen a una altura de quatre metres.

Els objectius de qualitat acústica que s'estableixen en les taules A i A0 es consideren assolits quan, dels valors mesurats d'acord amb els procediments que s'estableixen en l'annex IV, la mitjana anual no supera els valors que es fixen en aquestes taules, i el 97 % de tots els valors diaris durant el període d'un any no els supera en 3 dB.

El període d'avaluació és d'un any. A l'efecte de calcular mitjanes a llarg termini, un any correspon a l'any considerat per a l'emissió de so i a un any mitjà pel que fa a les circumstàncies meteorològiques.

Per determinar el nivell d'avaluació, s'ha de tenir en compte el so incident, és a dir, no s'ha de tenir en compte el so reflectit en el parament vertical mateix. El valor del nivell d'avaluació LAR s'ha d'arrodonir incrementant-lo en 0,5 dB(A), i s'ha de prendre la part entera com a valor resultant.

Taula B. Objectius de qualitat acústica aplicables per a renous a l'espai interior habitable d'edificis destinats a habitatges i a usos residencials, hospitalaris, educatius o culturals



Ús de l'edifici	Tipus de recinte	Índex de renou dB(A)		
		L _d	L _e	L _n
Residencial	Zones d'estada	45	45	35
	Dormitoris	40	40	30
Centre de Salut	Zones d'estada	45	45	35
	Dormitoris	40	40	30
Educatiu o cultural	Aules	40	40	40
	Sales de lectura	35	35	35

Els objectius de qualitat acústica aplicables en l'espai interior es refereixen a una altura d'1,2 a 1,5 metres.

Els objectius de qualitat acústica que s'estableixen en la taula B es consideren assolits quan, dels valors obtinguts d'acord amb els procediments que s'estableixen en l'annex IV, la mitjana anual no supera els valors que es fixen en aquesta taula, i el 97 % de tots els valors diaris durant el període d'un any no els supera en 3 dB.

El període d'avaluació és d'un any. A l'efecte de calcular mitjanes a llarg termini, un any correspon a l'any considerat per a l'emissió de so i a un any mitja pel que fa a les circumstàncies meteorològiques.

Per determinar el nivell d'avaluació, s'ha de tenir en compte el so incident, és a dir, no s'ha de tenir en compte el so reflectit en el parament vertical mateix. El valor del nivell d'avaluació L_A s'ha d'arrodonir incrementant-lo en 0,5 dB(A), i s'ha de prendre la part entera com a valor resultant.

Taula C.

Objectius de qualitat acústica per a vibracions aplicables a l'espai interior habitable d'edificis destinats a habitatges i usos residencials, hospitalaris, educatius o culturals



<i>Tipus d'àrea acústica</i>	<i>Índex de vibració L_{vib}</i>
Habitatge o ús residencial	75
Centre de Salut	72
Educatiu o cultural	72

Annex III Valors límit d'immissió de renou

Taula A2. Valors límit d'immissió de renou aplicables a noves infraestructures

<i>Tipus d'àrea acústica</i>			<i>Índex de renous $dB(A)$</i>		
			L_d	L_e	L_n
I	E	Sanitari, docent, cultural	55	55	45
II	A	Residencial – Casc Antic	60	60	50
III	D	Residencial i Terciari – Zona Extensiva	65	65	55
IV	C	Terciari amb predomini de sòl de tipus recreatiu i d'espectacles	68	68	58
V	B	Industrial	70	70	60

Taula A3. Valors límit màxims d'immissió de renous d'infraestructures existents



Tipus d'àrea acústica			Índex de renous màxim $L_{Amax} dB(A)$
I	E	Sanitari, docent, cultural	80
II	A	Residencial – Casc Antic	85
III	D	Residencial i Terciari – Zona Extensiva	88
IV	C	Terciari amb predomini de sòl de tipus recreatiu i d'espectacles	90
V	B	Industrial	90

Taula B1.- Valors límit d'incisió de renou transmès al medi ambient exterior

Tipus d'àrea acústica			Índex de renous $dB(A)$		
			$L_{k,d}$	$L_{k,e}$	$L_{k,n}$
I	E	Sanitari, docent, cultural	50	50	40
II	A	Residencial – Casc Antic	55	55	45
III	D	Residencial i Terciari – Zona Extensiva	60	60	50
IV	C	Terciari amb predomini de sòl de tipus recreatiu i d'espectacles	63	63	53
V	B	Industrial	65	65	55



Taula B2. Valors límit de renou transmès a l'espai interior

Ús de l'edifici	Tipus de recinte	Índex de renou dB(A)		
		L _{k,d}	L _{k,e}	L _{k,n}
Residencial	Estances	40	40	30
	Dormitoris	35	35	25
Centre de Salut	Estances	40	40	30
	Dormitoris	35	35	25
Educatiu	Aules	35	35	35
	Despatxos. Sales de lectura i estudi	30	30	30

Qualsevol instal·lació, establiment, activitat o comportament ha de respectar els valors límit d'immissió de renou transmès a l'espai interior receptor, segons el tipus d'àrea acústica receptora, que s'indiquen en el quadre B2 de l'annex III d'aquesta Ordenança. Aquesta taula és vàlida tant per a fonts ubicades en espais interiors confrontants com per a fonts ubicades en el medi ambient exterior.

Taula C. Valors límit per a vibracions aplicables a l'espai interior habitable d'edificis destinats a habitatges o usos residencials, hospitalaris, educatius i culturals

Ús de l'edifici	Índex de vibració L _{aw} dB (A)
Residencial	75
Centre de Salut	72
Educatiu o cultural	72
Establiments d'allotjament turístic	78



Oficines	84
Comerços i magatzems	90
Indústria	97

Es considera que es respecten els valors límit d'immissió de vibracions que s'estableixen en aquest annex quan els nivells d'avaluació de les vibracions estacionàries no superen els valors límit que s'hi estableixen i les vibracions transitòries només les superen, si n'és el cas, en 5 dB(A) com a màxim, fora del període nocturn -que comprèn de les 23 a les 8 hores- i de manera que la suma dels esdeveniments que superen els valors límit, comptabilitzats com una unitat si l'excés no els supera en 3 dB(A) i com a tres unitats si els supera, sigui inferior a 9.

Annex IV

Determinació i avaluació dels nivells d'immissió de renou i les vibracions

1. Àmbit d'aplicació

Aquest annex s'aplica a la determinació dels nivells d'immissió corresponents als annexos II i III.

1. Procediment per determinar els nivells d'immissió de renou

S'ha d'aplicar el procediment que s'estableix en l'apartat A de l'annex IV del Reial decret 1367/2007.

2. Procediment per determinar els nivells d'immissió de vibracions

S'ha d'aplicar el procediment que s'estableix en l'apartat B de l'annex IV del Reial decret 1367/2007.

Annex V

Valors límit d'emissió de renou dels vehicles de motor i dels ciclomotors

1. Àmbit d'aplicació

Aquest annex és aplicable a l'emissió sonora dels vehicles de motor i els ciclomotors en circulació mesurada amb el vehicle aturat.

2. Valors límit d'emissió

El valor límit d'emissió sonora d'un vehicle de motor en circulació s'obté sumant 4 dB(A) al nivell d'emissió sonora que figura a la fitxa d'homologació del vehicle, que correspon a l'assaig amb el vehicle aturat.

Si la fitxa de característiques d'un vehicle, per l'antiguitat o per altres raons, no indica el nivell d'emissió sonora per a l'assaig amb el vehicle aturat, l'Administració competent en l'homologació i la inspecció tècnica de vehicles l'ha de facilitar d'acord amb les bases de dades pròpies o l'ha de determinar, una vegada ha comprovat que el vehicle és en perfecte estat de manteniment, d'acord amb el mètode de mesurament que s'estableix en el



procediment d'homologació aplicable al vehicle, segons la reglamentació vigent. En el cas de no poder determinar el nivell de renou admissible per vehicle, aquest no pot superar els 90 dB(A).

3. Compliment

Es considera que es respecten els valors límit d'emissió quan el valor determinat no supera els valors que s'estableixen en aquest annex.

4. Determinació del nivell d'emissió

El nivell d'emissió es determina mesurant el renou del vehicle aturat segons els mètodes que s'estableixen, per als vehicles de quatre rodes o més, en la Directiva 96/20/CE de la Comissió, de 27 de març de 1996, per la qual s'adapta al progrés tècnic la Directiva 70/157/CEE del Consell, relativa a l'aproximació de les legislacions dels Estats membres sobre el nivell sonor admissible i el dispositiu d'escapament dels vehicles de motor, i per als vehicles de dues o tres rodes, ciclomotors i quadricicles lleugers i pesants, en la Directiva 97/24/CEE del Consell, de 17 de juny de 1997, relativa a determinats elements o característiques dels vehicles de motor de dues o tres rodes, o les que les substitueixin.

1. Condicions de mesurament

Abans de començar els mesuraments, s'ha de comprovar que el motor del vehicle és a la temperatura normal de funcionament i que el comandament de la caixa de canvis és en punt mort. Si el vehicle disposa de ventiladors amb comandament automàtic, no es pot intervenir sobre aquests dispositius mentre es mesura el nivell sonor.

S'ha d'accelerar el motor progressivament fins a arribar al règim de referència, en revolucions per minut, que figura en la fitxa d'homologació del vehicle o en la targeta d'inspecció tècnica de vehicles, i seguidament, de sobte, s'ha de deixar l'accelerador en l'estat de ralenti.

El nivell sonor s'ha de mesurar durant un període de funcionament en què el motor es mantingui breument en un règim de gir estabilitzat i durant tot el període de desacceleració.

2. Condicions mínimes de l'àrea on es mesura el nivell de renou

L'àrea on es mesura el nivell del renou no ha d'estar subjecta a perturbacions acústiques importants. Són especialment adequades les superfícies planes recobertes de formigó, asfalt o qualsevol altre revestiment dur, que tinguin un grau de reflexió alt.

La zona ha de tenir la forma d'un rectangle al voltant del vehicle, sense cap objecte important a l'interior, els costats del qual siguin a tres metres com a mínim dels extrems d'aquest.

El nivell de renou residual ha de ser, com a mínim, 10 dB(A) inferior al nivell sonor del vehicle que s'avalua.

3. Posició dels instruments de mesuraments

La posició de l'instrument de mesurament s'ha de situar d'acord amb les figures que es mostren i respectant els condicionants que s'indiquen a continuació:

Distància al dispositiu d'escapament: 0,5 m



Altura mínima: > 0,2 m

Orientació de la membrana del micròfon: 45Q en relació amb el pla vertical en què s'incliu la direcció de sortida dels gasos d'escapament

Figura 1. Posició de l'instrument de mesurament en ciclomotors, motocicletes i quadricicles



Figura 2. Posició de l'instrument de mesurament en vehicles automòbils



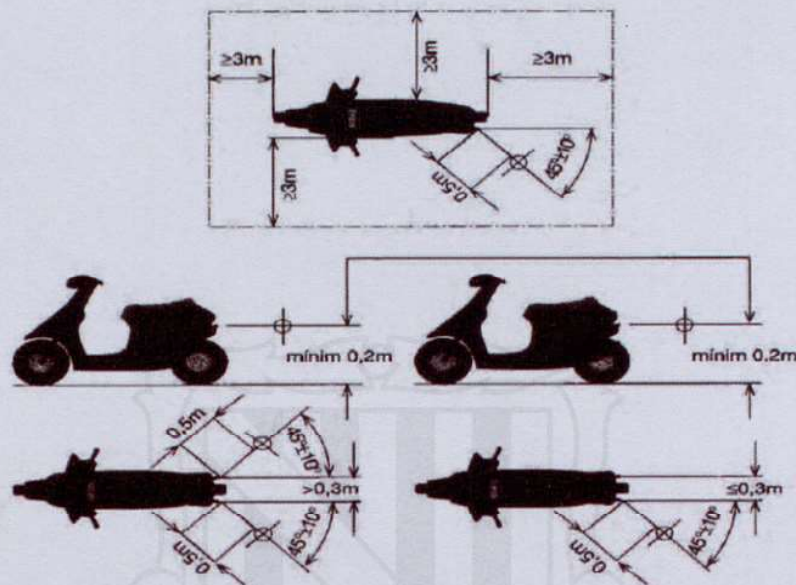
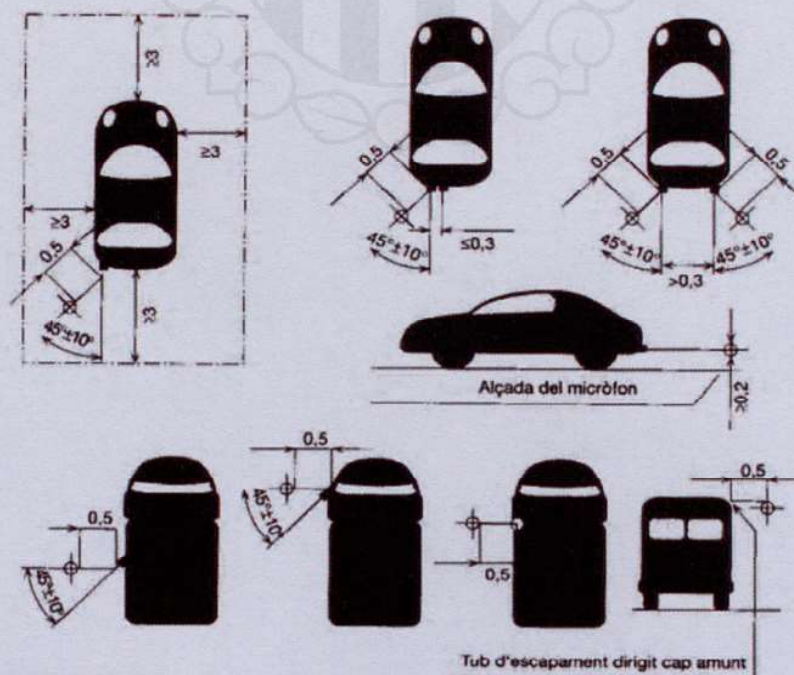

El valor del nivell LAFmax s'ha d'arrodonir amb l'increment de 0,5 dB(A), i s'ha de prendre la part entera com a valor resultant.

S'han de prendre tres mesures com a mínim. La mesura es considera vàlida quan la diferència entre els valors extrems de tres mesures preses una darrera l'altra és menor o igual a 3 dB(A).

Per a ciclomotors de dues rodes, el nivell d'emissió és la mitjana aritmètica dels tres valors que compleixin aquesta condició.

Per als altres vehicles, el nivell d'emissió sonora és el valor més alt dels tres mesuraments.

SEGON. Sotmetre el projecte d'ordenança municipal, a un període d'informació pública, per termini de trenta dies, mitjançant anunci publicat en el Butlletí Oficial dels Illes Balears i al taulell d'anuncis de la Corporació, a fi que el veïnat i les persones legítimament interessades puguin examinar l'expedient i formular reclamacions, objeccions o observacions.

Si no s'hi presenta cap reclamació ni al·legació, aquesta Ordenança esdevindrà aprovada definitivament sense cap tràmit ulterior, llevat de la seva publicació, tal com disposa l'article 70.2 de la Llei 7/1985, de 2 d'abril, reguladora de les bases del règim local

TERCER. Concedir audiència prèvia a les Associacions Veïnals i de defensa de les persones consumidors i usuàries establertes en l'àmbit territorial del Municipi i que estiguin inscrites en el registre municipal d'associacions veïnals i que el seu fi tingui relació directa amb l'objecte del present Projecte d'ordenança

QUART. Facultar l'Alcalde-President per a subscriure i signar tota classe de documents relacionats amb aquest assumpte

Dita proposta es aprovada per unanimitat

4.- Aprovació ORDENANÇA REGULADORA D'OBERTURA MITJANÇANT DECLARACIÓ RESPONSABLE / COMUNICACIÓ PRÈVIA O COMUNICACIÓ PRÈVIA D'ESTABLIMENTS PER A l'exercici D'ACTIVITATS ECONÒMIQUES EN EL TERME MUNICIPAL DE PUIGPUNYENT

Per part del Senyor Toni Marí s'explica que com a conseqüència de la nova normativa estatal, de la CAIB i de la CEE que afecta als emprenedors, mitjançant la present ordenança aquest Ajuntament pretén facilitar i facultar la posada en marxa d'activitats econòmiques, així com la comprovació i verificació del compliment i manteniment dels requisits establerts per a l'exercici d'aquestes activitats.

El Senyor Deudero intervé i diu, que si bé es cert dita necessitat, troba que l'ordenança té una sèrie de mancances, sobretot al seu Art 25 quant parla de les mesures provisionals que s'haurien de completar ja que no queda clar quines són les esmentades mesures per la qual cosa es crea inseguretat jurídica

Davant tal asseveració, per part de la Corporació per unanimitat, es va acordar deixar el tema damunt la taula pendent d'estudi



5.- Decrets de Batlia del 52 /2015 al 88-2015

Es dona compte dels Decrets de Batlia dels números 52 /2015 al 88-2015, quedant els presents assabentats de l'anterior

6.- Control de l'equip de govern , actes de la Junta de Govern Local dels dies 16,24 de febrer i 2,9, i 18 de març de 2015

En relació a l'Acta del dia 24 de febrer de 2015, demana el Sr. Deudero els sentit del conveni signat amb " Dentistas sobre Ruedas ", contestant-li la Sra. Isabel Martín de que es tracta d'un conveni perquè tothom del Municipi pugui accedir a la salut dental.

També a la mateixa Acta es va aprovar subscriure un conveni amb la COORDINADORA Balear de Persones amb Discapacitat. En relació a aquest conveni, , al qual es convé que l'Ajuntament facilitarà dades de persones , així com la cessió d'un espai públic, el Sr. Deudero demana en primer lloc si s'ha comprovat el fet de que a una Coordinadora es puguin donar dades, en segon lloc, quin cost suposarà aquest conveni, i en tercer lloc si s'ha sol·licitat del Govern balear l'autorització per la cessió de l'espai.

Per part de la Sra. Isabel Martín, Regidora del Serveis Socials, es respon que l'informació que es pugui o no donar, la controla el tècnic Sr. José Aranda qui es el responsable, a la segona qüestió que no hi ha cost econòmic, i a la tercera que verbalment s'ha autoritzat.

De l'Acta del dia 2 de març de 2015, a la qual solsament es va aprovar una factura de elèctrica Faixina, es demana el Sr. Deudero que s'estalviïn aquestes reunions de la Junta de Govern a les quals només hi ha un punt d'aprovació de factures.

De l'Acta del dia 9 de març de 2013, a la qual es va aprovar la factura numero 17570 de data 3/03/2015 de electrònica Mikar en concepte de lloguer de gravador de càmera oculta per import de 847 €, que es va ser precis instal·lar al col·legi públic d'aquesta localitat, donats uns incidents ocasionats per personal de l'empresa de neteja Balimsa, demana el Sr. Deudero una explicació damunt el tema. A la qual cosa contesta el Sr. Batle que es varen produir unes substacions a l'escola i es va descobrir que la persona responsable era personal de Balimsa, la qual ha estat despatxada, d'aquí que es repercuteixin a l'empresa el cost per danys i perjudicis ocasionats segon l'establert al Plec de Condicions que va regir la contractació.

Per part del Sr. Deudero es demana que es doni l'enhorabona ala Policia Local.

De l'Acta del dia 18 de març de 2015, demana el Sr Deudero el subministrament de dues portes, per quin edifici Municipal van destinades, contestant-li el Sr Batle que per la casa de Cultura.

7.- Moció IPG RELATIVA A GARANTIR LA RECEPCIÓ A LES ILLES BALEARS DELS CANALS DE TELEVISIÓ AFECTATS PER LA SUPRESSIÓ D'UN MULTIPLEX AUTONÒMIC

El Grup Independent de Puigpunyent i Galilea presenta la següent **PROPOSTA** relativa a:

MOCIÓ RELATIVA A GARANTIR LA RECEPCIÓ A LES ILLES BALEARS DELS CANALS DE TELEVISIÓ AFECTATS PER LA SUPRESSIÓ D'UN MULTIPLEX AUTONÒMIC

Durant l'any 2014 s'ha posat en marxa l'anomenat Dividend digital a través del qual els canals del servei de televisió situats entre el 61 al 69 deixaran d'utilitzar-se per tal que els ocupin els



serveis de telefonia mòbil de 4a generació. D'aquesta manera es podrà introduir una nova tecnologia (LTE), així com assegurar la cobertura de la banda ampla mòbil ultra ràpida al 98% de la població. Aquest procés, per mandat de la UE, hauria d'haver finalitzat abans de l'1 de gener de 2015, però per petició del Consell de Consumidors i Usuaris, UTECA, FORTA, Abertis Telecom i FENITEL s'ha prorrogat fins el 31 de març de 2015 i donar així més marge perquè les instal·lacions que encara no estan adaptades per manca de material i de ma d'obra estiguin realitzades. Ja que tot això ha suposat la reubicació dels canals de televisió que actualment es troben dins aquesta banda.

A les Illes Balears abans de la reordenació disposàvem de dos múltiplex d'àmbit autonòmic a través dels quals podíem veure:

- Múltiplex 1 (canal 26): TV3Cat, 3/24 i C33/Super3.
- Múltiplex 2 (canal 65): IB3, IB3 HD i, Canal 4.

El Dividend digital significarà la utilització del canal 65, que actualment és un dels múltiplex d'àmbit autonòmic, per als serveis de telefonia mòbil de 4a generació i per aquest motiu, el Govern de les Illes Balears ha reubicat els canals de televisió i assignat al múltiplex del canal 65 el 3/24, canal que desapareixerà.

Al final, si el Govern Bauzá no canvia de plans a les Illes haurem perdut dos canals en català segons el llistat de freqüències definitives que s'ha publicat a la web oficial de la TDT.

- Múltiplex (canal 26): IB3, IB3 HD, Canal 4 i TV3Cat

Moció

Des de diferents entitats culturals i del sector audiovisual s'ha proposat que s'utilitzin els múltiplex insulars (ara mateix en tenim 1 per a Mallorca, 1 per a Menorca i 1 per a Eivissa i Formentera) per a mantenir i fins i tot augmentar, l'arribada de canals en llengua catalana a través de la TDT.

En aquest sentit, es proposa usar els canals de què disposen els consells insulars per a emetre-hi IB3 i IB3 HD i aprofitar per a complir amb el marc legal que indica que la televisió autonòmica ha de realitzar desconexions per a cadascuna de les illes i oferir-hi una intervenció significativa als consells insulars. D'altra banda, el múltiplex autonòmic podria donar cabuda a TV3Cat, 3/24 i C33/Super3 i fins i tot a Esport 3, amb garanties de qualitat.

Per tot això, el Ple de l'Ajuntament de sa Puigpunyent adopta el següent:

ACORD

- L'Ajuntament de Puigpunyent insta al Govern de les Illes Balears a posar en marxa, abans del 31 de març, la millor opció tècnica de reordenació dels canals de televisió afectats per l'eliminació d'un múltiplex autonòmic, utilitzant la resta dels múltiplex autonòmic i insulars, per tal de garantir la recepció de qualitat de, com a mínim, els mateixos canals que es veien abans de la incorporació del Dividend digital.

Per part del Sr. Deudero del PP explica que considera que aquesta moció es purament tècnica, i reconeix una proposta que s'ha fet a altres Municipis.



Per part de la Sra. Marissa Pla de IPG, es diu que considera que no es tracta d'un problema tècnic sinó jurídic, ja que existeix un informe jurídic que reconeix que falta la signatura d'un conveni per poder dur a terme la recepció dels esmentats canals, i aquesta es la problemàtica, per la qual cosa s'ha d'instar al CIM perquè signi l'esmentat conveni amb la Generalitat.

Per part del Sr. Batlle es manifesta que l'interès ha de partir d'on no es puguin veure aquests canals, com es Balears. No obstant això, es un tema que ve de enrere, ja que la política que ha duit es PP sempre ha estat en aquest sentit, per la qual cosa no es difícil sospitar que es varen desplaçar els canals de televisió que actualment es troben dins aquesta banda.

Passada la proposta a votació, aquesta es aprovada amb els vots favorables del Sr. Gabriel Ferrà Martorell, Sra. Maria Lluïsa Pla Isern de IPG, Sr. Toni Marí Ensenyat, Sr. Víctor Douat Rigo i Sra. Isabel Martín Roman del PSOE i els vots en contra del Sr. Antonio Deudero Mayans i Sra. Maria Teresa Pons Picó del PP

8.- Moció IPG SOBRE SUSPENSÍO DE LES MESURES REGULADORES DE L'ACTIVITAT DELS MONITORS I ENTRENADORS DE L'ESPORT BASE

El grup municipal del Partit Independents de Puigpunyent i Galilea a l'Ajuntament de Puigpunyent presenta a la consideració del Ple la següent moció:

SUSPENSÍO DE LES MESURES REGULADORES DE L'ACTIVITAT DELS MONITORS I ENTRENADORS DE L'ESPORT BASE

El 30 de juliol de l'any passat el Consell Superior de l'esport va emetre el resultat de l'estudi que dóna compliment al mandat de la disposició addicional setzena de la « Llei 14/2013 de suport als emprenedors i la seva internacionalització », en relació a la naturalesa jurídica i l'enquadrament en el camp d'aplicació de la Seguretat Social de l'activitat desenvolupada pels clubs i les entitats esportives sense ànim de lucre.

De l'esmentat estudi destaca la consideració del caràcter laboral de les relacions entre els clubs i les entitats esportives i les persones que presten serveis retribuïts i per tant, la naturalesa dels imports percebuts, independentment de la quantia. La proposta que realitza l'estudi és la regularització de les parts mitjançant el contracte a temps parcial. Només de manera excepcional es contempla la concurrència de relacions de voluntariat i per tant, la no consideració de salari de les quantitats percebudes.

La realitat, en canvi, és que el sistema esportiu balear se sustenta en gran part en l'esport de base, nins i nines que realitzen activitats esportives en horari no lectiu. El paper dels entrenadors, delegats i monitors dels equips no professionals és transcendental per a la supervivència de l'esport no professional, en la mesura que la seva dedicació és en gran part altruista i desinteressada. La majoria dels clubs esportius de les Illes poden cada dia obrir les portes i apropar l'esport a la ciutadania perquè compten amb la col·laboració desinteressada de molts voluntaris i voluntàries, que de manera altruista i amb grans dosis d'afusió i passió per l'esport fan possible que centenars de nins i nines puguin entrenar. Els recursos d'aquests clubs solen ser bastant modestos i les retribucions del personal que col·labora es redueixen, en la majoria de vegades, a una aportació per a cobrir les despeses necessàries per realitzar l'activitat. Alguns estudis demostren que el nostre sistema esportiu es basa en un 70% amb el treball voluntari i un 30% amb el treball professional.



La legislació actual entén el voluntariat com una relació simplement laboral, amb tot el que això implica d'alt cost administratiu, econòmic i burocràtic. A la Unió Europea, en canvi, s'estan implantant altres models, com l'anomenat "Pocket Money", que permeten obtenir una remuneració simbòlica a qui dedica una part del seu temps a la formació d'esportistes amateurs. En aquest sentit creiem que s'hauria de treballar per adaptar i millorar la regulació d'aquest col·lectiu a partir dels nous models europeus, que reconeixen d'important paper del voluntariat i l'incentiven amb beneficis fiscals i de simplificació administrativa.

L'aplicació imminent de les mesures de regularització implantades pel Govern de l'Estat generen greus perjudicis a la xarxa de clubs esportius, i fins i tot posen en perill la seva supervivència en molts casos. Entre d'altres perjudicis comportarà incrementar les despeses derivades de la pràctica esportiva de base gairebé en un 50%; eliminar de cop la important funció social d'interès general que exerceixen els clubs de base -el que inevitablement conduirà a la desaparició de molts d'ells- o, en el millor dels casos, els abocarà a l'empobriment. L'efecte immediat de tot això serà l'augment de la desigualtat d'oportunitats en matèria esportiva, que limitarà i vetarà una part important de la població a no poder exercir el seu dret a l'esport en condicions d'igualtat per motius de renda.

En definitiva, les conseqüències que es deriven del mandat de la disposició addicional setzena de la «Llei 14/2013 de suport als emprenedors i la seva internacionalització», són molt negatives per al nostre sistema esportiu i, concretament, per a l'esport de base i per als nostres joves, per la qual cosa el Partit Independents de Puigpunyent i Galilea fa les següents propostes de resolució:

PRIMERA. L'Ajuntament de Puigpunyent insta al Govern de l'Estat a suspendre les mesures contemplades en l'estudi derivat de la disposició addicional setzena de la Llei 14/2013 de suport als emprenedors i la seva internacionalització, en especial la que es refereix a la regularització via contracte parcial dels entrenadors i monitors dels equips no professionals, i a crear un règim especial i específic que s'adeqüi a la realitat esportiva.

SEGONA. L'Ajuntament de Puigpunyent insta al Govern de l'Estat a aturar de forma immediata les inspeccions a l'esport base per al compliment a la disposició addicional dotzena i les mesures incloses en l'estudi del Consell Superior de l'esport (que havien de començar l'1 de novembre de 2014), i de les que es podrien derivar sancions socialment injustes i econòmicament inassolibles.

TERCERA. L'Ajuntament de Puigpunyent insta al Govern de l'Estat a estudiar i proposar diverses alternatives per a regular convenientment i d'acord amb la legalitat vigent en l'àmbit laboral i les peculiaritats de cada modalitat esportiva, les activitats remunerades que es realitzen en el si dels clubs i entitats esportives. Al mateix temps insta també al Govern a crear un model de voluntariat, com per exemple el "pocket money" establert a la Unió Europea, amb l'objectiu de reconèixer la figura del voluntari i regularitzar la seva activitat en l'àmbit de la formació esportiva, a través dels clubs sense ànim de lucre.

QUARTA. L'Ajuntament de Puigpunyent insta al Govern de l'Estat a impulsar un Pla de Suport Econòmic, Tècnic i Formatiu a l'esport Base on hi hagi implicat tant el Consell Superior d'esports i les comunitats autònomes, com les Federacions Esportives Nacionals i autonòmiques i el teixit associatiu del sector.

Per part del Sr. Deudero del PP es manifesta que per part dels Sr Grup es duia una moció d'urgència en aquest sentit, sol·licitant que s'inclogui com addició a la proposta presentada pel grup IPG, passada a votació l'urgència de l'esmena d'addició del Grup PP, aquesta es



aprovada per unanimitat, per la qual cosa , per part del Sr. Deudero es llegeix dita proposta que diu:

L'entrada en vigor de la Llei de Suport a l'emprenedor promoguda pel Govern de l'Estat estableix una sèrie de obligacions noves pels clubs esportius entre els que es troben els de les Illes Balears com donar d'alta en el règim de la Seguretat Social als seus monitors i col·laboradors

Davant aquestes exigències s'ha de tenir en compte que la majoria de personal dels clubs de les Illes realitzaren labors de forma voluntària a canvi d'una dotació econòmica mes bé simbòlica o d'ajudes per desplaçaments

No es posa en dubte el compliment necessari de la llei, però els clubs i federacions esportives de caràcter regional realitzen una funció social a la nostra Comunitat Autònoma pel que es considera inapropiat tractar-lo com si duguessin a terme una activitat econòmica.

Aquest clubs aglutinen a més del 95% de les persones que practiquen esport a les Illes, essent molt d'ells modestos, per això la implantació de la norma s'hauria de fer de forma que els clubs no hagin de témer per la seva viabilitat econòmica.

El Govern de les Illes Balears des del començament de la legislatura, ha demostrat el seu compromís amb l'esport i amb els esportistes de les Illes i s'ha aprovat la Llei de Mecenatge Esportiu que posa en marxa un conjunt integrat de mesures perquè els esportistes i clubs tanquin a més de les ajudes públiques, altres ajudes que vinguin dels sector privat.

Es per tot això que es proposa l'adopció del següent

ACORD:

1., Instar al Govern de l'Estat a que suspengui l'aplicació de la Llei de Suport de l'Emprenedor als clubs Esportius de les Illes Balears fins que es trobi una solució justa que no perjudiqui als esmentats clubs

2.- Instar al Govern de l'Estat a valorar altres possibilitats en aplicació de la Llei de Suport de l'Emprenedor , ja sigui mitjançant un règim especial o mitjançant una llei de mecenatge a nivell nacional que complementi la que actualment s'està tramitant a les Illes Balears

Passada a votació la proposta amb l'addició efectuada per PP, aquesta es aprovada per unanimitat

9.- Torn d'urgència

Seguidament, per unanimitat es declara l'urgència e inclosa a l'ordre del dia la sol·licitud de la PIMEN de data 27 de febrer, RE 353 de 9 de Març que diu:

"La Federació de la Petita i de la Mitjana Empresa de Mallorca registró el pasado día 11 febrero del presente, un escrito dirigido al Alcalde solicitando una moratoria en la tramitación y en el otorgamiento de nuevas superficies comerciales superiores a 700 metros cuadrados. Petición realizada tras el anuncio, por de Govern y Consell, de la próxima elaboración de un Plan Director Sectorial de Equipamientos Comerciales.



Desde PIMEM consideramos que el modelo de comercio por el que deben de apostar todas las instituciones es el comercio de proximidad. Social y medioambientalmente sostenible así como generador y distribuidor de riqueza. Apostar por el gran comercio cJe atracción es un error ya que precariza y destruye empleo, al tiempo que consume territorio y fomenta el uso del transporte privado con el daño medioambiental que provoca.

Con esta misiva queremos informales directamente de esta petición al tiempo que les solicitamos que hagan como propia de cara al próximo Pleno Municipal".

Per part del Sr. Deudero del PP es manifesta que per part de la Conselleria s'està fent feina a un Pla que reculli aquesta inquietud. De la mateixa manera, per part de la Conselleria es proposa la no suspensió de la normativa, ja que això podria donar lloc a grans reclamacions econòmiques, per la qual cosa el grup PP votarà en contra.

Passada la proposta de la PIMEN a votació, aquesta es aprovada amb els vots favorables del Sr. Gabriel Ferrà Martorell , Sra. Maria Lluïsa Pla Isern de IPG, Sr. Toni Marí Enseñat, Sr. Victor Douat Rigo i Sra. Isabel Martin Roman del PSOE i els vots en contra del Sr. Antonio Deudero Mayans i Sra. Maria Teresa Pons Picó del PP.

Seguidament, per unanimitat es declarada l'urgència e inclosa a l'ordre del dia la proposta del grup IPG que diu:

Paralització del Projecte de Reforma de la Llei de Monts 43/2003 i que aquesta llei continuï preservant i protegint el territori tal i com ha fet fins ara.

Motius

Aquesta reforma suposarà un retrocés en diversos aspectes en protecció del medi ambient:

-Permetrà la requalificació dels terrenys forestals cremats, per raons imperioses d'interès públic de primer ordre, el que pot obrir una porta a l'especulació. Es torna obrir la porta als incendis especulatiu

-S'elimina la requalificació dels terrenys forestals cremats, per raons imperioses d'interès públic de primer ordre, el que pot obrir una porta a l'especulació. Es torna a obrir la porta als incendis especulatiu

- Es desvalora als Agents Forestals i Medi Ambientals, un col·lectiu fonamental per a la protecció dels recursos naturals. Lleva responsabilitats i funcions als Agents. Queden relegats a auxiliars forestals,entorpint i evitant així la seva feina; educació i prevenció i persecució de delictes contra els recursos naturals, vulnerant així la seguretat ambiental de la ciutadania

- Regula la caça en una Llei que no li correspon, atenent als interessos de determinats sectors cinegètics

- Per elaborar aquest Projecte de reforma de la Llei no s'ha comptat amb el suport col·laboració i consens dels diferents col·lectius que estan implicats en la protecció del medi com: Associacions d'agents Forestals, grups ecològics, sindicats

Per tots aquests motius, el Ple de la Corporació de Puigpunyent, aprova els següents acords:



1.- Demanar al Govern d'Espanya que aturi la tramitació del Projecte de Reforma de la Llei de Monts

2.- Donar suport a la campanya "#SWtopLeyMontesPP", duta a terme per grups ecologistes i Agents Forestals per demanar la paralització de la Reforma de la Llei de Monts

Per part del Sr. Deudero del PP es diu que no té coneixement del detall de la Llei, pel fet de presentar aquesta moció via d'urgència anticipa un vot d'abstenció del seu grup, ja que no té informació suficient

Passada la proposta a votació, aquesta es aprovada amb els vots favorables del Sr. Gabriel Ferrà Martorell, Sra. Maria Lluïsa Pla Isern de IPG, Sr. Toni Mari Enseñat, Sr. Victor Douat Rigo i Sra. Isabel Martin Roman del PSOE i les abstencions del Sr. Antonio Deudero Mayans i Sra. Maria Teresa Pons Picó del PP

10.- Precs i Preguntes

Per part del Batle, s'informa al Sr. Deudero damunt una pregunta que li va fer a un Plenari passat sobre la possibilitat de modificació al primer trimestre de 2015 del I'IBI per que entrés en vigor aquest exercici de 2015, que, efectuada consulta amb el Sr. Lluís Batchiller de la ATIB, es va confirmar que no hi ha possibilitat de canvi. Per que entres en vigor aquest exercici s'hauria d'haver adoptat l'acord l'exercici anterior

Per part del Sr. Batle es dona compta de que, per part del CIM s'ha atorgat a l'Ajuntament de Puigpunyent una subvenció de 100.000 € per inversions de serveis obligatoris dels Municipis, i que es té previst sol·licitar el Projecte bàsic i executiu de la millora de la deixalleria (Punt Verd) de Puigpunyent.

Així mateix es dona compte de que, en breus dates es durà a Plenari extraordinari l'aprovació del Pressupost Municipal de l'exercici de 2015 i el Pla Turístic de Puigpunyent.

Per part del Sr. Deudero s'agraeix l'informació damunt l'IBI

També manifesta que no fa molt es va reunir la taula de Batles, i es varen consensuar projectes d'inversió a Municipis turístics de Balears, ajudes que no va sol·licitar Puigpunyent, demanant el motiu, a lo que contesta el Sr. Batle que el representant de Puigpunyent es el Sr. Toni Mari, i aquest que no en va tenir constància

I no havent més assumptes a tractar, el Sr. Batle aixeca la sessió essent les vint-i-tres hores trenta cinc minuts, i s'estén la present acta, que autoritza i signa amb mi, la Secretaria Interventora, la qual cosa certifico.

El Batle

Gabriel Ferrà Martorell



La Secretària Interventora

Margalida Mulet Cañellas



AJUNTAMENT DE PUIGPUNYENT

ACTA DE LA SESSIÓ EXTRAORDINÀRIA CELEBRADA PEL PLE DE LA CORPORACIÓ MUNICIPAL REUNIDA EN PRIMERA CONVOCATÒRIA DIA 9 DE MARÇ DE DOS MIL QUINZE

Dia: 9 de març de 2015.

Hora: 9 hores

Lloc: Sala de Plens de l'Ajuntament de Puigpunyent.

Hi assisteixen:

Sr. Gabriel Ferrà Martorell	IPG
Sra. Margalida Morell Martorell	IPG
Sra. Maria Lluïsa Pla Isern	IPG
Sr. Toni Marí Enseñat	PSOE
Sr. Víctor Douat Rigo	PSOE
Sra. Isabel Martin Roman	PSOE
Sr. Antonio Deudero Mayans	PP
Sra. Maria Teresa Pons Picó	PP

La secretària interventora, Margalida Mulet Cañellas

Excusen la seva absència :

Sra. Margarita Martorell Ribot PP

1.- Aprovació Factura d'honoraris professional número D.2015.0014 del Senyor Daniel Campoy González .

Vista la Factura del Sr Daniel Campoy González, Arquitecte Tècnic Col·legiat número D.2015.0014 Expedient nº E.10.0337, de data 9 de març del 2015, per serveis Tècnics al Ajuntament de Puigpunyent per el.laboració d'informes en matèria Urbanística pendents, la qual importa

Base:	10.000,00€
21 % IVA	2.100,00 €
2.100,00€	
19% Retenció -	1.900,00€
Total	10.200,00€

Per part d'aquest Ajuntament Plenari, i per unanimitat es va acordar:

Primer.- Aprovar la referida factura i procedir al seu pagament, deixant per tant liquidats per tots els conceptes, els treballs realitzats pel Sr Campoy a encàrrec d'aquest Ajuntament, segons reconeix el propi Sr Campoy per escrit de data 9 de març de 2015



AJUNTAMENT DE PUIGPUNYENT

Segon.- Notificar el present acord a l'interessat pel seu coneixement i efectes oportuns

I no havent més assumptes a tractar, el Sr. Batle aixeca la sessió essent les nou hores trenta minuts , i s'estén la present acta, que autoritza i signa amb mi, la Secretaria Interventora , la qual cosa certifico.

El Batle

Gabriel Ferrà Martorell



La Secretària Interventora

Margalida Mulet Cañellas





ACTA DE LA SESSIÓ EXTRAORDINÀRIA CELEBRADA PEL PLE DE LA CORPORACIÓ MUNICIPAL REUNIDA EN PRIMERA CONVOCATÒRIA DIA 15 D'ABRIL DE DOS MIL QUINZE

Dia: 15 d'abril de 2015.

Hora: 20 hores 30 minuts

Lloc: Sala de Plens de l'Ajuntament de Puigpunyent.

Hi assisteixen:

Sr. Gabriel Ferrà Martorell	IPG
Sra. Margalida Morell Martorell	IPG
Sra. Maria Lluïsa Pla Isern	IPG
Sr. Toni Marí Enseñat	PSOE
Sr. Victor Douat Rigo	PSOE
Sra. Isabel Martín Roman	PSOE
Sr. Antonio Deudero Mayans	PP
Sra. Maria Teresa Pons Picó	PP

La secretària interventora, Margalida Mulet Cañellas

Excusen la seva absència :

Sra. Margarita Martorell Ribot PP

1.- Aprovació del Pressupost Municipal Ordinari per l'exercici del 2015

Per part del Sr Batle es presenta a la Corporació per la seva aprovació el Pressupost Municipal Ordinari de l'exercici de 2015. Es tracten d'uns Pressuposts continuistes a on sa prioritat ha estat el reflectir els ingressos reals per no desfasar les partides de despeses, sense descuidar les obligacions que competeixen a l'Ajuntament.

De conformitat amb la nova estructura pressupostària, es creen noves partides, les quals queden reflectides a la memòria, a la vegada que altres partides de l'any passat han quedat desglossades en varies

La Sra. Margalida Martorell, Regidora d'hisenda , pren la paraula i diu que , a pesar de que es pressupost quantitativament puja en relació al de l'any anterior, aquest increment es degut a l'inversió de les obres de Na Beltrana, per lo demás pràcticament no hi ha desviació. Explicant a continuació les principals novetats del Pressupost Municipal Ordinari del 2015:

Pel que fa als ingressos, no s'augmenten impostos i taxes, de manera que es mantenen els ingressos dels darrers anys però sense augmentar la càrrega als ciutadans i ciutadanes.

Com bé ha dit el Sr Batle , aquests pressuposts s'han realitzat amb la nova estructura pressupostària que ha entrat en vigor aquest any 2015 i que introdueix modificacions a nivell de programes i de grups de programes, la qual cosa fa que en alguns punts no coincideixin el pressuposts de 2014 amb els de 2015.

Pel que fa a la previsió d'ingressos, des de l'any 2012 es confeccionen uns pressuposts basats en les previsions reals d'ingressos que sempre ha donat bons resultats

Durant aquest 2015 i amb l'aplicació de la reducció del 20% dels valors cadastrals que es va iniciar el 2014, es preveu mantenir els ingressos igual que els recaptats realment el 2014,



mantenint així els mateixos ingressos municipals sense augmentar la càrrega tributària als ciutadans i ciutadanes.

Per la resta d'ingressos, es pressuposten els mateixos ingressos que els ingressos reals obtinguts durant el 2014 més la previsió del mateix percentatge que es va recaptar el 2014 en via executiva.

En quant a les despeses, aquest any 2015 és el primer any complet en que es paga l'amortització del préstec RD 4/2012. Tot i això es redueix el deute públic ja que l'any passat es va poder fer una amortització anticipada d'una part important d'aquest préstec.

Pel que fa al personal, es pressuposta la contractació interina durant 6 mesos d'un policia de suport.

S'incrementa la partida de redacció de projectes i treballs tècnics que contempla:

-El darrer pagament del contracte per a la redacció de les normes subsidiàries que es va fer amb un compromís de pagament plurianual.

-El darrer pagament de la direcció d'obra del projecte de Na Beltrana.

-La redacció del projecte del poliesportiu.

-La redacció del projecte d'adequació del dipòsit des Casat Nou a la normativa sanitària.

- La redacció del projecte d'adequació del parc verd municipal.

El programa de clavegueram l'any passat anava conjuntament amb abastament i distribució d'aigua potable i per tant al pressupost de 2014 no existia. S'ha pressupostat segons la despesa real de 2014, excepte la partida de renovació de clavegueram, aigua potable i pluvials de Na Beltrana que s'ha pressupostat segons la despesa prevista per aquest 2015 d'acord amb la subvenció obtinguda.

El 2015 es crea el programa nou de parcs i jardins per acabar el parc etnològic de Sa Riera amb la col·locació de les peces de la tafona.

El programa de protecció i millora del medi ambient augmenta considerablement ja que per aquest any 2015 es preveu la realització del pla forestal municipal.

Es manté la partida de despeses derivades de l'adquisició de la vivenda del Sr. Lorenzo Ferrà Carbonell, ja que per el 2015 s'ha de fer front al pagament de l'impost sobre l'increment del valor de terrenys de naturalesa urbana que recapta el mateix Ajuntament. En un ple municipal es va arribar a l'acord que l'ajuntament es faria càrrec d'aquest pagament.

Les partides de personal augmenten respecte al que s'havia pressupostat el 2014 perquè amb la signatura del conveni SAD d'alta intensitat s'ha pogut contractar una treballadora familiar més a temps parcial durant el 2014 i aquest contracte es manté uns mesos el 2015 fins que finalitzi el conveni.

Tal i com es veu fent durant els darrers anys, es manté el compromís de l'Ajuntament de destinar el 0,7 % a cooperació internacional.



El fons social per fer front a dificultats econòmiques es redueix passant a 15.000 € ja que durant els anys en que s'ha disposat d'aquest fons, mai s'ha arribat a exhaurir la partida, de fet, el 2014 és l'any en que s'ha fet la despesa més alta arribant a 13.339,75 €. Per aquest motiu, es redueix del pressupost inicial, amb el compromís per part de l'equip de govern de que en cas de necessitar-ho durant aquest any 2015 es farà la modificació de crèdit pertinent per tal de suplementar la partida.

La despesa final del programa da manteniment de centres docents infantils, es manté igual que en el pressupost de 2014, tot i això hi ha alguns canvis en les partides:

- En conservació i manteniment de l'escola l'any passat es va fer una despesa més alta que la pressupostada degut al canvi metodològic del centre. Per aquest any es preveu una despesa més baixa.

- El consum en energia elèctrica de l'escola ha augmentat respecte al pressupost 2014 perquè es un espai més utilitzat que en anys anteriors per l'augment de matrícula de l'escola de música i perquè s'empra per a la realització d'altres activitats.

- La gestió de l'Escoleta es pressuposta segons el contracte vigent amb l'empresa que en té el servei. El 2014 havia augmentat perquè havien quedat dues factures del servei de gestió de l'Escoleta 2013 sense pagar (l'empresa adjudicatària no presentés les factures) i l'any 2014 es van satisfer 14 mensualitats.

- Millores escoleta: es preveu realitzar dues inversions de millora a l'Escoleta: la instal·lació d'un aparell descalcificador i la substitució de tots els tancaments (portes i finestres) que són antics i totalment ineficients per tancaments energèticament eficients.

El programa de serveis complementaris d'Educació augmenta ja que dintre de la partida d'activitats complementàries de l'escola, l'Ajuntament finançarà també una part de l'edició de la revista escolar que fa l'alumnat de 6é i també perquè augmenta la partida destinada a l'escola municipal de música, ja que per aquest any la matrícula d'alumnat ha sofert un augment de més del doble respecte al curs anterior, amb la incorporació també de nous instruments.

En la partida de conservació i manteniment de la casa de cultura es pressuposta la substitució de les dues portes de la planta baixa de la casa de cultura. El programa d'activitats juvenils manté el mateix pressupost que 2014.

En la partida de manteniment de camins es durà a terme el plànol topogràfic del comú de Palma.

Es crea la partida del servei per informar llicències d'activitat, ja que es preveu revisar algunes llicències d'activitat antigues i comprovar les noves. Actualment l'Ajuntament no disposa de ningú que pugui dur a terme aquesta tasca.

Activitat econòmica: a aquesta partida l'any passat també hi estava inclosa la de fires, per tant tot i que l'aparença és que econòmicament es redueix la despesa, en realitat s'augmenta amb un pressupost total 15.000 € front als 10.000 pressupostats el 2014.

Es crea el programa de comerç nou amb una única partida destinada a la fira.



AJUNTAMENT DE PUIGPUNYENT

Es crea un programa nou d'informació i promoció turística, ja que anteriorment, junt amb els dos programes anteriors en formaven un sol. Es preveu ter la mateixa despesa que la real de 2014 en millores infraestructures promoció turística.

Desapareix el pla de promoció turística perquè ja està finalitzat.

Es produeixen dues modificacions importants al programa de recursos hidràulics:

Augmenta la partida de conservació i manteniment ja que a més de la mateixa previsió de despeses que 2014, també es preveu ter el canvi d'arena dels filtres del tractament de la captació del cementiri.

Es preveu l'adquisició d'un grup electrogen nou ja que el grup amb que funcionava la captació de Son Puig es va espatllar i actualment funciona amb un grup electrogen llogat.

En conservació i manteniment de casa consistorial es preveu pintar les persianes i posar canal de recollida d'aigües pluvials a la part frontal de l'edifici ja que actualment no en té.

Jurídics i contenciosos: en aquests moments és molt difícil ter una previsió per 2015 de les despeses derivades deis contenciosos que té l'ajuntament, ja que depenen del procés de resolució que seguirà cada un d'ells. Per aquest motiu s'ha mantingut aquesta partida oberta

Es crea la partida assessoria i valoració llocs de tema personal ajuntament, ja que és una tema que té previst ter l'Ajuntament dins aquest any 2015.

La partida assessoria laboral i comptable augmenta ja que es pressuposten els mesos de 2015 en que l'ajuntament té contracte amb l'empresa que actualment porta l'assessoria comptable municipal.

Es crea un programa nou de manteniment d'infraestructures d'ús general i edificis, que inclou totes les partides referents a manteniment que anteriorment es trobaven al programa de vies públiques. Les despeses es mantenen i pressuposten en funció de les despeses reals.

La partida de material ordinari sembla que ha sofert una davallada important, però en realitat una part de la despesa que fins 2014 es comptabilitzava aquí fa referència a material per a la reparació conservació i manteniment de l'enllumenat que amb la nova estructura pressupostaria ha passat a formar part d'un programa específic i que s'ha pressupostat amb 9.250 € que han sortit d'aquesta partida que conseqüentment s'ha vist minvada.

Es pressuposta la reforma de l'espai que actualment ocupa correus i els espais annexes actualment en desús per no trobar-se en condicions òptimes.

El Sr. Deudero intervé per fer una sèrie de precisions:

En primer lloc si bé s'ha tingut sa documentació en termini, hi ha certs annexes que no ha tingut a l'abast, per això el seu grup votarà en contra.

El segon lloc, aquest Pressupost es du a aprovació fora del termini establert per la normativa vigent, y en tercer lloc a quaranta dies de les eleccions, per criteris de prudència, no li pareix correcte aprovar el Pressupost, ja que aquesta aprovació condiona totalment al pròxim equip de govern



AJUNTAMENT DE PUIGPUNYENT

Per altra banda, considera una bona notícia la partida destinada a la confecció del catàleg de llocs de treball, i que es posi en marxa el Pla Forestal, així com que ja s'hagi aprovat el Pla Turístic malgrat que l'Ajuntament no es a temps de demanar subvencions.

Troba a faltar algunes partides tals com el manteniment i conservació del Poliesportiu que es de primera prioritat ja que l'inversió que es contempla es mínima, així com solucionar la transitorietat de les aigües fecals de Son Serralta.

Per altra banda vol manifestar que l'increment d'ingressos ve donat per les transferències d'ingressos efectuades pel Govern de la CAIB i pel CIM

El Sr. Batlle intervé i diu que, aquestes transferències venen donades per l'obligació legal que tenen les esmentades institucions amb els Ajuntaments, en concret l'inversió del CIM ve donada per que el Projecte presentat per l'ajuntament de Puigpunyent va ser el que mes punts va obtenir objectivament de la corresponent convocatòria, subvenció que a dia d'avui encara no ha pagat el CIM a l'Ajuntament, i en canvi l'Ajuntament ha pagat amb la totalitat de les certificacions emeses al contractista.

Per part del Sr. Deudero es matisa que aquestes mateixes institucions son les que han pagat deutes importants a l'Ajuntament

El Sr. Batlle manifesta que si bé entén es discurs del Sr. Deudero i mes a nu mes vist de les eleccions municipals, com a Batlle tenia en compromís d'aprovar el Pressupost Municipal. Senyala el Sr Deudero que aquesta aprovació es fa fora de termini, però lo cert es que la normativa contempla altres possibilitat com la pròrroga, de fet altres Ajuntaments com son Montuiri, Mancor, Sa Pobla, Sencelles, etc, alguns dels des PP encara no les han aprovat, i els Batlles de tots ells li mereixen tot el respecte. De fet, continua dient el Sr. Batlle, i a pesar de que no s'hagin aprovat dins el tercer trimestre de l'exercici anterior, històricament en aquesta legislatura, els Pressupostos aprovats per l'Ajuntament de Puigpunyent han estat el que menys desviació han tingut.

Considera el Sr. Batlle que aquest Pressupostos no solsament no hipotequen al nou equip de govern que resulti de les eleccions municipals del 24 de maig, sinó que li donen la garantia de poder funcionar fins a final d'any. Son Pressupostos reals, objectius i a on es respecten els valors d'aquest equip de govern : fomentar la cultura, els serveis socials i l'educació, per altra banda li sorpren que el grup PP demani que es rebaixi l'IBI quant es el principal recurs que té aquest Ajuntament i sense el qual no es podrien cobrir els objectius i despeses obligatòries que li marca la Llei.

Per part de la Sra. Margalida Morell es manifesta que l'aprovació d'aquests Pressupostos no ferma en absolut a l'Ajuntament, ja que la Llei preveu que es pugui modificar en qualsevol moment.

Per part del Sr Deudero del grup PP es diu, que si be es cert que la Llei dona la possibilitat de la pròrroga del Pressupost, com mes temps passa, ja no son Pressupostos, sinó liquidacions, per lo qual la desviació es cert que es produeix en percentatges mínims, per altra banda, continua dient que en aquests moments no son els mes oportuns per la seva aprovació donat les properes eleccions Locals.

Una vegada donat per acabat el torn d'intervencions, per part del Sr Batlle, es proposa a l'ajuntament Plenari l'adopció del següent:



ACORD

Format el pressupost general d'aquest Ajuntament corresponent a l'exercici econòmic 2015 així com les seves bases d'execució i la plantilla de personal comprensiva de tots els llocs de treball, de conformitat amb el que disposen els articles 168 i 169 del text refós de la Llei reguladora de les hisendes locals, aprovat pel Reial decret legislatiu 2/2004 de 5 de març, i l'article 18 del Reial decret 500/1990, de 20 d'abril, pel qual es desenvolupa el capítol I del títol VI de la Llei 39/1988., que ofereix els següent resultat relacionat per Capítols;

PRESSUPOST D'INGRESSOS	
1 IMPOSTOS DIRECTES	944.539,09
2 IMPOSTOS INDIRECTES	41.028,57
3 TAXES, PREUSD PUBLICS I ALTRES INGRESOS	489.935,07
4 TRANSFERENCIES CORRENTS	611.975,92
5	
6	
7 TRANSFERENCIES DE CAPITAL	239.388,29
TOTAL	2.326.866,94

PRESSUPOST DE DESPESES	
1 DESPESES DE PERSONAL	649.270,56
2 DESPESES CORRENTS EN BENS I SERVEIS	943.447,52
3 DESPESES FINANCERES	68.168,77
4 TRANSFERENCIES CORRENTS	94.874,59
5	
6 INVERSIONS REALS	353.502,98
7 TRANSFERENCIES DE CAPITAL	24.702,84
9 AMORTITZACIÓ DE PRESTECES	192.899,68
TOTAL	2.326.866,94

Vist i conegut el contingut dels informes de l'Interventor municipal, de data 8 d'abril de 2015

Vist l'informe de la Intervenció d'avaluació del compliment de l'objectiu d'estabilitat pressupostària de data 8 d'abril de 2015 del que se'n desprèn que la situació és de equilibri

Vist l'informe de la Intervenció d'avaluació del compliment de la regla de despesa de data 8 d'abril de 2015 del que se'n desprèn que la situació és de compliment

Després de la deliberació dels senyors membres d'aquesta Comissió Informativa d'Hisenda, i amb els vots a favor dels senyors regidors Sr Gabriel Ferra Martorell, Margalida Morell de IPG, i la Sra. Isabel Martín del PSOE, i l'abstenció de la Sra. Maria Teresa Pons del PP i en conseqüència per majoria absoluta, proposa a l'Ajuntament Ple l'adopció del següent acord:



AJUNTAMENT DE PUIGPUNYENT

PRIMER. Aprovar inicialment el Pressupost General de l'Ajuntament de Puigpunyent per a l'exercici econòmic 2015 juntament amb les seves Bases d'Execució,

SEGON. Aprovar inicialment la plantilla de personal, comprensiva de tots els llocs de treball reservats a funcionaris, personal laboral i personal eventual.

TERCER. Exposar al públic el pressupost general per al 2015 les bases d'execució i plantilla de personal aprovats, per un termini de quinze dies, mitjançant anuncis en el BOIB i en el taulell d'anuncis de l'Ajuntament, a efectes de presentació de reclamacions pels interessats.

QUART. Considerar elevats a definitius aquests acords en el cas que no es presenti cap reclamació.

CINQUÈ. Trametre'n un còpia a l'Administració de l'Estat, així com, l'òrgan competent de la CAIB

Dita proposta es aprovada amb els vots favorables del Sr. Gabriel Ferrà Martorell , Sra. Margalida Morell Martorell i Sra. Maria Lluïsa Pla Isern IPG, Sr. Toni Marí Enseñat, Sr. Victor Douat Rigo i Sra. Isabel Martin Roman del PSOE, i els vots en contra del Sr. Antonio Deudero Mayans i Sra. Maria Teresa Pons Picó del PP

I no havent més assumptes a tractar, el Sr. Batlle aixeca la sessió essent les vint-i-una hora trenta cinc minuts , i s'estén la present acta, que autoritza i signa amb mi, la Secretaria Interventora , la qual cosa certifico.

El Batlle

Gabriel Ferrà Martorell



La Secretària Interventora

Margalida Mulet Cañellas



ACTA DE LA SESSIÓ EXTRAORDINÀRIA CELEBRADA PEL PLE DE LA CORPORACIÓ MUNICIPAL REUNIDA EN PRIMERA CONVOCATÒRIA DIA 15 D'ABRIL DE DOS MIL QUINZE

Dia: 15 d'abril de 2015.

Hora: 21 hores 30 minuts

Loc: Sala de Plens de l'Ajuntament de Puigpunyent.

Hi assisteixen:

Sr. Gabriel Ferrà Martorell	IPG
Sra. Margalida Morell Martorell	IPG
Sra. Maria Lluïsa Pla Isern	IPG
Sr. Toni Marí Enseñat	PSOE
Sr. Victor Douat Rigo	PSOE
Sra. Isabel Martín Roman	PSOE
Sr. Antonio Deudero Mayans	PP
Sra. Maria Teresa Pons Picó	PP

La secretària interventora, Margalida Mulet Cañellas

Excusen la seva absència :

Sra. Margarita Martorell Ribot PP

1.- Aprovació Pla Integral de Turisme de Puigpunyent

Per part del Sr. Regidor de Turisme i Comerç Toni Marí, s'explica que el Pla Turístic que es presenta per la seva aprovació al Plenari, té com objectius, enfortir la marca Puigpunyent, amb la creació de productes d'interès turístic.

El pla turístic de Puigpunyent, determina les principals necessitats, objectius i programes d'acció per atreure turistes potencials i societat resident a Puigpunyent. El PITIM s'ha desenvolupat gràcies a l'aportació de les diferents àrees de l'Ajuntament, així com entitats representatives del municipi i del sector empresarial.

El pla parteix d'una anàlisi de la situació actual pel que fa a patrimoni, cultura, esport, turisme, comerç, festes, fires i mercats.

Com a accions futures el pla estableix la creació i consolidació de la marca Puigpunyent en el mercat turístic, qualificant el Pla Turístic com una eina fonamental sobre la qual poder treballar, que estableix l'estat actual del municipi i que pretén potenciar les possibilitats turístiques de Puigpunyent.

El Sr. Deudero del PP diu que troba que es una bona notícia, baldament sigui a final de legislatura i arribant tard respecte al contingut, trobant que falta per concretar més el tipus de producte diferenciador del Municipi, y que el 80% del Pla es merament estadístic, aspectes que s'haurien de tenir en compte en properes revisions.

El Sr. Marí reconeix que s'ha elaborat el Pla Turístic e retard ja que l'Ajuntament, al no comptar en tècnics propis ha hagut de contractar una empresa externa, no obstant ja es tenia molta feia feta com la marca turística, la qual s'ha d'implementar dins totes les activitats pròpies del Municipi.



Passada a votació l'aprovació del Pla Integral de Turisme de Puigpunyent, aquest es aprovat per unanimitat .

2.- Aprovació de l'ordenança Reguladora d'obertura d'establiments mitjançant declaració responsable

Per part del Sr. Batle, es proposa a l'Ajuntament Planari l'adopció del següent

ACORD

Considerant del màxim interès per a aquest municipi l'aprovació de l'ordenança Reguladora d'obertura d'establiments mitjançant declaració responsable

Considerant que és va emetre informe de Secretaria en relació al Procediment i la Legislació aplicable

De conformitat amb l'establert a els articles 22.2.d) i 49 de la Llei 7/1985, de 2 d'abril, reguladora de les bases del règim local, i l'article 102 de la Llei 20/2006, de 15 de desembre, municipal i de règim local de les Illes Balears, es proposa al Ple a Proposta de la Comissió Informativa d'assumptes generals de data 10 d'abril de 2015 , l'adopció del següent

ACORD

PRIMER. Aprovar inicialment l'ordenança Reguladora d'obertura d'establiments mitjançant declaració responsable amb la redacció que a Continuació és recull:

ORDENANÇA REGULADORA D'OBERTURA MITJANÇANT DECLARACIÓ RESPONSABLE / COMUNICACIÓ PRÈVIA O COMUNICACIÓ PRÈVIA D'ESTABLIMENTS PER A L'EXERCICI D'ACTIVITATS ECONÒMIQUES EN EL TERME MUNICIPAL DE PUIGPUNYENT

ÍNDEX

Exposició de motius

CAPÍTOL PRIMER. disposicions generals

Article 1. Objecte

Article 2. Definicions

Article 3. Àmbit d'aplicació

Article 4. Exclusions

Article 5. Exercici de les activitats

Article 6. Consulta prèvia

Article 7. Models normalitzats i documentació

CAPÍTOL SEGON. Règim de declaració responsable i comunicació prèvia



Article 8. Declaració responsable

Article 9. Comunicació prèvia

CAPÍTOL TERCER. Procediment de llicència o autorització prèvia a l'inici d'activitats econòmiques

Article 10. Llicència municipal

Article 11. Taxa per llicència d'obertura

CAPÍTOL QUART. Comprovació i verificació

Article 12. Comprovació

Article 13. Facultats de verificació

Article 14. Actes de comprovació i verificació

Article 15. Suspensió de l'activitat

Article 16. Entitats col·laboradores

Article 17. Taxa per activitats de verificació

CAPÍTOL CINQUÈ. Inspecció.

Article 18. Inspecció

CAPÍTOL SISÈ. règim sancionador

Article 19. Infraccions

Article 20. Tipificació d'infraccions

Article 21. Sancions

Article 22. Sancions accessòries

Article 23. Responsables de les infraccions

Article 24. Graduació de les sancions

Article 25. Mesures provisionals

Article 26. Reincidència i reiteració

Article 27. Concurrencia de sancions

Article 28. Reducció de sanció econòmica per pagament immediat

Disposició addicional única.



Models de documents

Disposició derogatòria

Disposició final.

Entrada en vigor.

EXPOSICIÓ DE MOTIUS

La Directiva 2006/123 / CE del Parlament Europeu i del Consell, de 12 de desembre de 2006, relativa als serveis en el mercat interior, imposa als Estats membres l'obligació d'eliminar totes les traves jurídiques i barreres administratives injustificades a la llibertat d'establiment i de prestació de serveis que es contemplen en els articles 49 i 57 del Tractat de Funcionament de la Unió Europea, respectivament, establint un principi general segons el qual l'accés a una activitat de serveis i el seu exercici no estaran subjectes a un règim d'autorització, llevat de casos excepcionals. La transposició parcial a l'ordenament jurídic espanyol realitzada a través de la Llei 17/2009, de 23 novembre, sobre lliure accés a les activitats de serveis i el seu exercici, i la Llei 25/2009, de modificació de diverses lleis -entre les quals destaca la Llei 7/1985, de 2 d'abril, de Bases de Règim Local per la seva adaptació a la Llei 17/2009 (Llei Òmnibus), i normativa concordant, disposen que únicament podran mantenir règims d'autorització prèvia, per llei, quan no siguin discriminatoris, estiguin justificats per una raó imperiosa d'interès general i siguin proporcionats.

En particular, es considerarà que no està justificada una autorització quan sigui suficient una comunicació o una declaració responsable del prestador, per facilitar, si cal, la comprovació, verificació i inspecció de l'activitat. Posteriorment, la Llei 2/2011, de 4 de març, d'economia Sostenible ha modificat la Llei 7/1985, de 2 d'abril, de Bases de Règim Local, introduint dos nous articles, 84 bis i 84 ter, els quals estableixen que, amb caràcter general, l'exercici d'activitats, sense limitar-se a les previstes per la Directiva, no se sotmetrà a l'obtenció de llicència o un altre mitjà de control preventiu; és a dir, aquests nous articles restringeixen la possibilitat d'exigir llicències o un altre mitjà de control preventiu; permetent només en aquelles activitats en què concorrin raons imperioses d'interès general, vinculades amb la protecció de la salut o seguretat públiques, el medi ambient o el patrimoni historicoartístic o que impliquen l'ús privatiu i ocupació dels béns de domini públic.

Així mateix, en els supòsits de trobar justificació la necessitat d'autorització prèvia, s'haurà de motivar que l'interès general concret que es pretén protegir no es troba ja cobert mitjançant una altra autorització ja existent. D'altra banda el Reial Decret Llei 19/2012, de 25 de maig, de mesures urgents de liberalització del comerç i altres serveis, intenta reduir les càrregues administratives que dificulten el comerç i es dinamitza el sector permetent un règim més flexible d'obertures. D'acord amb la seva Exposició de motius, es considera necessari substituir en el possible aquestes càrregues administratives per procediments de control menys onerosos però garantint el compliment de la normativa vigent.

Aquestes mesures es dirigeixen sobretot a les petites i mitjanes empreses comercials i de serveis complementaris que desenvolupin la seva activitat en establiments la superfície útil d'exposició i venda al públic no superi els 300 metres quadrats útils, eliminant els supòsits d'autorització o llicència municipal prèvia motivats en la protecció del medi ambient, de la seguretat o de la



salut públiques, i la de totes les obres lligades al condicionament d'aquests locals que no requereixin de la redacció d'un projecte d'obra.

En l'àmbit local, la llicència d'obertura d'establiments físics ha constituït un instrument de control municipal amb la finalitat de mantenir l'equilibri entre la llibertat de creació d'empresa i la protecció de l'integrés general justificat pels riscos inherents de les activitats de produir incomoditats, alterar les condicions normals de salubritat i mediambientals, incidir en els usos urbanístics, o implicar riscos greus per a la seguretat de les persones o béns.

No obstant això, a causa que les recents modificacions atorguen a la llicència d'obertura un caràcter excepcional i que l'anàlisi del procediment administratiu, amb vista a la concessió de llicències posa de manifest aspectes de la burocràcia administrativa que suposen demores i complicacions, no sempre necessàries, resulta convenient no contemplar cap supòsit excepcional de llicència excepte els que prevegin la legislació de l'Estat o de la Comunitat Autònoma de les Illes Balears.

Com a conseqüència, mitjançant la present ordenança aquest Ajuntament pretén facilitar i facultar la posada en marxa d'activitats econòmiques, podent iniciar-se, llevat de les excepcions legalment previstes, sense prèvia llicència municipal des del mateix moment de la presentació de la declaració responsable o, si s'escau, de la comunicació prèvia, traslladant el control municipal a un moment posterior, així com la comprovació i verificació del compliment i manteniment dels requisits establerts per a l'exercici d'aquestes activitats.

En aquest sentit, convé esmentar expressament que, quan no sigui imprescindible una autorització administrativa prèvia, s'ha optat per establir el règim de la declaració responsable i de la comunicació prèvia, a causa de que ambdós instruments són igualment àgils per al ciutadà, encara que amb la avantatge que la declaració responsable conté una major garantia d'informació dels requisits i responsabilitats que implica l'actuació.

Per tant, en virtut de l'autonomia local constitucionalment reconeguda, que garanteix als Municipis personalitat jurídica pròpia i plena autonomia en l'àmbit dels seus interessos, i que legitima l'exercici de competències de control de les activitats que es desenvolupin en el seu terme municipal, es dicta la present ordenança, prèvia observança de la tramitació establerta a l'efecte per l'article 49 de la Llei 7/1985, de 2 d'abril, Reguladora de les Bases del Règim Local.

CAPÍTOL PRIMER

Disposicions generals

Article 1. Objecte.

1. La present ordenança té per objecte regular els procediments d'intervenció municipal sobre els establiments o locals ubicats en el terme municipal de Puigpunyent, destinats a l'exercici d'activitats econòmiques per compte propi, prestades normalment a canvi d'una remuneració econòmica, o la seva modificació, a través dels mitjans establerts en els articles 84, 84 bis i 84 ter de la Llei 7/1985, de 2 d'abril, Reguladora de les Bases del Règim Local, així com la comprovació del compliment i manteniment dels requisits establerts per al exercici d'aquestes activitats.



2. La finalitat d'aquesta ordenança és garantir que els establiments dedicats a activitats econòmiques compleixen amb les condicions tècniques de seguretat, d'higiene, sanitàries i confortabilitat, de vibracions i de nivell de sorolls que es determinin per reglament en les normes específiques de cada activitat, en les Normes Bàsiques d'edificació i protecció contra incendis en els edificis i en la normativa aplicable en matèria de protecció del medi ambient i d'accessibilitat d'edificis.

Article 2. Definicions

Als efectes d'aquesta ordenança s'entendrà per:

1. «Activitat Econòmica»: Tota aquella activitat industrial, mercantil o professional que consisteix en la producció de béns o prestació de serveis d'acord amb el que preveu l'article 22.1 del Reglament de Serveis de les Corporacions Locals

2. «Declaració responsable»: el document subscrit per persona interessada en què manifesta, sota la seva responsabilitat, que compleix amb els requisits establerts en la normativa vigent per accedir al reconeixement d'un dret o facultat o per al seu exercici, que disposa de la documentació que així ho acredita i que es compromet a mantenir el seu compliment durant el període de temps inherent al dit reconeixement o exercici, d'acord amb el que estableix l'article 71 bis de la Llei 30 / 1992.7

3. «Comunicació prèvia»: El document subscrit per persona interessada en el que posa en coneixement de l'administració municipal les seves dades identificatives i altres requisits exigibles per a l'exercici d'un dret o l'inicia d'una activitat, d'acord amb el que estableix el article 71 bis de la Llei 30/1992, de 26 de novembre de Règim Jurídic de les Administracions Públiques i del Procediment Administratiu Comú.

4. «Autorització»: Qualsevol acte exprés o tàcit de l'autoritat competent que s'exigeixi, amb caràcter previ, per a l'accés a una activitat econòmica o el seu exercici.

Article 3. Àmbit d'aplicació

1. El règim de declaració responsable s'aplica a:

a) L'inicia de les activitats econòmiques.

b) Les modificacions de les activitats econòmiques sotmeses a declaració responsable.

2. El règim de llicència o autorització municipal prèvia només s'aplicarà en els supòsits previstos legalment.

3. El règim de comunicació prèvia s'aplicarà en els supòsits previstos legalment i en el canvi de titularitat de les activitats econòmiques.

4. En qualsevol cas, les activitats econòmiques hauran de reunir els requisits i autoritzacions que fossin preceptius segons la normativa urbanística i sectorial aplicable, en el moment de la seva posada en funcionament i durant tot el període en què es mantingui l'activitat.

Article 4. Exclusions



Queden exclosos de l'àmbit d'aplicació d'aquesta ordenança els següents establiments i activitats, que s'ajustaran al que estableix la normativa sectorial d'aplicació:

a) L'exercici d'activitats professionals relacionades en la secció segona de les tarifes de l'imposta sobre Activitats Econòmiques, sempre que es tracti d'ús d'oficina o despatx professional i que no produeixin en el seu desenvolupament residus, abocaments o radiacions tòxiques o perilloses, ni contaminants a l'atmosfera no assimilables als produïts per l'ús residencial.

Per contra, no es consideren excloses aquelles activitats d'índole sanitària o assistencial que incloguin algun tipus d'intervenció quirúrgica, disposin d'aparells de ràdio diagnòstic o en el desenvolupament es prevegi la presència d'animals, les quals seran sotmeses al règim que correspongui, de acord amb el que estableix l'article 3 d'aquesta ordenança.

b) Els establiments físics situats en llocs de mercat de proveïments municipals, així com els situats en instal·lacions, parcel·les o altres immobles d'organismes o empreses públiques, que es troben dins de la mateixa parcel·la o conjunt residencial i siguin gestionats per aquests, per entendre implícita la llicència en l'adjudicació del lloc, sense perjudici de garantir la seva submissió a la normativa mediambiental i higiènic-sanitària que li sigui d'aplicació.

c) Els quioscs per a venda de premsa, revistes i publicacions, llaminadures, flors i altres de naturalesa anàloga situats en els espais d'ús públic del municipi.

d) La venda ambulat, situada a la via i espais públics.

e) L'ús del domini públic que pugui realitzar-se en l'exercici d'una activitat econòmica.

f) Les vinculades al sector primari, com activitats agrícoles, pecuàries no establulades, forestals i pesqueres que no siguin piscifactoria.

Article 5. Exercici de les activitats

1. Les persones responsables de les activitats i establiments físics estan obligades a desenvolupar-les i mantenir-los en les condicions de seguretat, salubritat, accessibilitat i qualitat ambiental previstes en la normativa sectorial corresponent, reduint la possible afecció dels espais públics i emprant les millors tècniques disponibles, que, si s'escau, resultin necessàries per al compliment de les condicions expressades.

Específicament, tots els establiments públics que es destinin a la celebració d'espectacles públics o activitats recreatives han de complir les condicions tècniques de seguretat, d'higiene, sanitàries, d'accessibilitat i confortabilitat, de vibracions i de nivell de sorolls que es determinin per reglament en les normes específiques de cada activitat, en les Normes Bàsiques d'edificació i protecció contra incendis en els edificis i altra normativa aplicable en matèria de protecció del medi ambient i d'accessibilitat d'edificis.

2. Els serveis tècnics competents podran verificar que el local o establiment físic i instal·lacions on s'ubiqui l'activitat reuneixen les condicions adequades de tranquil·litat, seguretat, salubritat i medi ambient i altres d'aplicació d'acord amb la normativa vigent, si és compatible amb el règim urbanístic del sòl, i si s'ha d'adoptar alguna mesura correctora.



3. El document acreditatiu de la presentació de la declaració responsable, comunicació prèvia o de l'obtenció de llicència es trobarà exposat al públic en lloc visible a l'establiment físic.

4.- Les persones promotores o titulars d'activitats, hauran de comunicar a aquesta entitat local el cessament definitiu de la seva activitat.

Article 6. Consulta prèvia

1. Sense perjudici del que assenyala la finestreta única que preveu l'article 18 de la Llei 17/2009, de 23 novembre, sobre lliure accés a les activitats de serveis i el seu exercici, les persones interessades podran presentar sol·licituds de consulta prèvia sobre aspectes concernents a un projecte d'obertura d'establiment o inici d'activitat, que s'acompanyaran d'una memòria descriptiva o de les dades suficients que defineixin les característiques generals de l'activitat projectada i de d'immoble en què es pretengui dur a terme.

2. La contestació a la consulta es realitzarà d'acord amb els termes de la mateixa i la documentació aportada, i es farà indicació a qui l'hagi presentat, de tots els aspectes concerneixin a l'obertura de l'establiment o inici de l'activitat, i en concret :

a) Requisits exigits.

b) Documentació a aportar.

c) Administració que sigui competent en cada cas, en atenció al tipus d'activitat de què es tracti.

d) Altres aspectes que siguin d'interès per a l'obertura de l'establiment o l'inici de l'activitat.

3. La consulta serà resolta i notificada en el termini de deu dies i no tindrà caràcter vinculant per a l'administració.

4. Si es presentés la declaració responsable o, si s'escau, comunicació prèvia o es sol·licités llicència en un moment posterior, es farà referència clara al contingut de la consulta prèvia i la seva contestació.

Article 7. Models normalitzats i documentació

1. Per facilitar la interrelació entre els ciutadans i aquesta Entitat, s'estableixen els models normalitzats que consten en els annexos d'aquesta ordenança, que estaran a disposició de la ciutadania en la forma prevista a la legislació vigent

2. En les actuacions sotmeses a declaració responsable o, si s'escau, comunicació prèvia, s'aportarà la següent documentació:

a) Model normalitzat de declaració responsable o, si s'escau, de comunicació prèvia, degudament emplenat o, si no, escrit que contingui els requisits bàsics i mínims que se citen tot seguit, on s'especifiqui la compatibilitat de l'activitat projectada amb els usos urbanístics permesos pel planejament, amb caràcter previ a l'inici efectiu de l'activitat. Així mateix, inclourà una autorització per a la comprovació telemàtica amb altres administracions públiques de les dades declarades.

b) Acreditació de la representació, en els casos en què sigui procedent.



3.- Amb la declaració responsable o, si s'escau, la comunicació prèvia, i sense perjudici del possible requeriment de la documentació que procedeixi en el moment de la comprovació, verificació o de la inspecció de l'activitat, es podran identificar els documents que s'estimin oportuns i la dependència en què es trobin o, si s'escau, aportar còpia d'aquests documents amb caràcter voluntari.

Entre aquesta documentació, es poden citar a títol d'exemple:

- a) La llicència urbanística que habiliti l'acte urbanístic sobre establiment físic, si escau.
- b) L'instrumenta de prevenció i control ambiental, en les actuacions sotmeses a la Llei 7/2007, de 9 de juliol, de Gestió Integrada de la Qualitat Ambiental d'andalusà, si escau. c) El certificat tècnic de compliment de normativa urbanística i tècnica, per a aquells locals que comptin amb llicència de primera utilització o llicència d'obertura anterior a l'entrada en vigor del Codi Tècnic de l'edificació.
- d) La memòria tècnica descriptiva i gràfica de l'activitat, l'establiment físic i les seves instal·lacions.
- e) El document acreditatiu de la transmissió en cas de canvi de titularitat

4.- La comunicació prèvia i la declaració responsable han de contenir, com a requisits bàsics per poder entendre que compleixen la finalitat que li és pròpia i tenir els seus efectes i sense perjudici dels establerts per la legislació sectorial en el seu cas, almenys els següents:

- a) Nom i cognoms o denominació social completa de l'interessa't i, si escau, de la persona que la representi, així com la identificació del mitjà preferent o del lloc que s'assenyali a efectes de notificacions.

Si es tria com a mitjà preferent de notificació la compareixença en seu electrònica, s'haurà d'indicar el correu electrònic i / o el número del telèfon mòbil on es vulgui rebre un avís per accedir a la seu i al contingut de la notificació.

En qualsevol moment la persona interessada podrà revocar el seu consentiment per utilitzar aquest mitjà de notificació.

- b) Les dades identificatives de l'activitat,

5.- En la declaració responsable ha de constar en qualsevol cas, amb claredat, la manifestació, sota responsabilitat de l'interessa't, que compleix amb els requisits establerts en la normativa vigent per a l'inici de l'activitat o la seva modificació, que disposa de la documentació que així ho acredita, inclòs el projecte d'obra si és el cas, i que es compromet a mantenir el seu compliment durant el temps inherent a l'exercici de l'activitat.

6.- En els supòsits legals que requereixin una llicència municipal per a l'inici d'activitats econòmiques s'aportarà, a manca de previsió expressa en normativa sectorial, la següent documentació:

- a) Model normalitzat de sol·licitud de llicència degudament emplenat o, si no, escrit que contingui els requisits bàsics i mínims d'aquesta, que podrà incloure un apartat de declaració responsable amb l'únic finalitat de simplificar l'aportació de dades.



- b) Acreditació de la representació en els casos en què sigui procedent.
- c) La documentació complementària exigida en la normativa sectorial aplicable
- d) Còpia del document acreditatiu del pagament de la taxa corresponent, si no s'hagués identificat el mateix en el model normalitzat.

CAPÍTOL SEGON

Règim de declaració responsable i comunicació prèvia

Article 8. Declaració responsable

1. A l'efecte d'aquesta ordenança, s'entén per declaració responsable el document subscrit per una persona interessada, definit per l'apartat 2 de l'article 2 d'aquesta ordenança.
2. La declaració responsable faculta l'interessat a l'inici de l'activitat des del moment de la seva presentació, sense perjudici de les facultats de comprovació, verificació i inspecció que tinguin atribuïdes les administracions públiques.
3. La declaració responsable s'ha de presentar un cop acabades les obres i instal·lacions necessàries i obtinguts els requisits i autoritzacions preceptius per dur a terme l'activitat, si escau.

Efectes de silenci: Estimatori

Article 9. Comunicació prèvia

1. A l'efecte d'aquesta ordenança, s'entén per comunicació prèvia el document subscrit per persona interessada en els termes de l'apartat 3 de l'article 2 d'aquesta ordenança.
2. La comunicació prèvia faculta l'interessat a l'inici de l'activitat des del moment de la seva presentació, sense perjudici de les facultats de comprovació, verificació i inspecció que tinguin atribuïdes les administracions públiques.
3. En els casos en què, de conformitat amb una norma legal, s'exigeixi una comunicació prèvia, aquesta s'ha de presentar un cop acabades les obres i instal·lacions necessàries i obtinguts els requisits i autoritzacions preceptius per dur a terme l'activitat, si escau.

CAPÍTOL TERCER Procediment de llicència o autorització prèvia a l'inici d'activitats econòmiques

Article 10. Llicència municipal

Els supòsits legals que requereixin una llicència o autorització prèvia municipal per a l'inici d'activitats econòmiques, d'observar el procediment establert per la llicència d'obertura en el Reglament de Serveis de les Corporacions Locals o norma que sigui aplicable al seu lloc, llevat que es tracti d'una activitat la legislació sectorial reguli expressament un procediment específic per a l'esmentada llicència o autorització.

Article 11. Taxa per llicència d'obertura



La realització de l'activitat d'atorgament de llicència d'obertura d'establiments podrà generar la corresponent taxa, que s'exigirà d'acord amb el que es disposi en l'ordenança fiscal que la reguli.

Article 12. Comprovació

1. Una vegada presentada en el Registre General i prèvia comprovació formal del contingut de la declaració responsable o comunicació prèvia així com de la documentació que s'hagués aportat, si es detectés que no reuneix alguns dels requisits de caràcter bàsic esmentats a l'article 7.4, es requerirà l'interessat perquè, en un termini de deu dies, esmena la falta, amb indicació de la immediata suspensió de l'activitat. Així mateix, s'indicarà que, si no esmenaren les deficiències observades en el termini establert, es considerarà no presentada, comportant la impossibilitat de continuar amb l'exercici del dret o activitat afectada i l'obligació de l'interessat de restituir la situació jurídica al moment previ a l'inici de l'activitat corresponent, sense perjudici de les responsabilitats a què hi haguera lloc.

2. En el cas que s'hagi aportat amb caràcter voluntari alguna documentació i en la mateixa es detecta alguna deficiència formal, es comunicarà a l'interessat la possibilitat d'esmenar, atorgant-li el termini anterior a l'efecte

3. En qualsevol cas, podrà requerir a l'interessat l'aportació o exhibició de la documentació que hagi declarat posseir així com l'altra que sigui pertinent per a la comprovació de l'activitat.

Article 13. Facultats de verificació

1.- Les facultats de verificació estaran constituïdes per totes les actuacions dels serveis municipals que es considerin convenients per constatar:

La veracitat de qualsevol dada o manifestació que s'inclouï en una comunicació prèvia o declaració responsable,

La veracitat de qualsevol document que s'acompanyi o incorpori a les mateixes i

L'adequació de l'activitat efectivament duta a terme a les dades aportades en la declaració responsable o, si s'escau, la comunicació prèvia.

Quan l'actuació consisteixi en una comprovació en les dependències municipals de la documentació aportada o requerida posteriorment, s'emetrà informe, llevat que s'estimi procedent altra actuació administrativa. Quan consisteixi en visita presencial girada a l'establiment físic s'aixecarà acta de verificació.

En qualsevol cas la verificació es realitzarà sense perjudici dels procediments d'inspecció o de protecció de la legalitat que, si escau, poguessin correspondre.

2.- En cas que s'apreciïn indicis de la comissió d'un possible incompliment o infracció, es deixarà constància en l'acta i es formularà proposta d'adopció de quantes mesures siguin pertinents i, si escau, les d'inspecció que puguin correspondre.

Article 14. Actes de comprovació i verificació



1. L'informa i l'acta de verificació que, si escau, s'elaborin tindran la consideració de document públic i el valor probatori corresponent en els procediments sancionadors, sens perjudici de les proves que en defensa dels respectius drets o interessos puguin aportar els administrats.

El resultat dels mateixos podrà ser:

a) Favorable: Quan l'activitat s'adeqüi a la documentació presentada i s'exerceixi d'acord amb la normativa d'aplicació.

b) Condicionat: Quan s'aprecii la necessitat d'adoptar mesures correctores, el que no comportarà la suspensió de l'activitat.

c) Desfavorable: Quan l'activitat o la documentació aportada present irregularitats substancials i s'aprecii la necessitat de suspensió de l'activitat fins que s'adoptin les mesures correctores procedents, en cas que fossin possibles. En cas contrari es proposarà el cessament definitiu de l'activitat.

2. En el supòsit d'informe o acta condicionats o desfavorables, els serveis competents determinaran el termini per a l'adopció de les mesures correctores que s'assenyalen.

Es podrà concedir d'ofici boa petició dels interessats una ampliació de termini establert, que no excedirà de la meitat del mateix, si les circumstàncies ho aconsellen i amb això no es perjudiquen drets de tercer, d'acord amb l'article 49 de la Llei 30/1992, de 26 novembre, de Règim Jurídic de les Administracions Públiques i del Procediment Administratiu Comú.

3. Transcorregut el termini concedit a què es refereix el número anterior sense que pels requerits s'hagin adoptat les mesures ordenades, es dictarà per l'òrgan competent resolució acordant la suspensió de l'activitat fins que s'adoptin les mesures correctores ordenades, sense perjudici de iniciar el procediment sancionador que pugui correspondre.

Article 15. Suspensió de l'activitat

1. Tota activitat a què fa referència la present ordenança podrà ser suspesa per no exercir d'acord amb els requisits establerts en la normativa d'aplicació, sense perjudici de les altres mesures provisionals que procedeixin d'acord amb l'article 25, així com si es comprova la producció indeguda d'incomoditats, alteració de les condicions normals de seguretat, salubritat i medi ambient, la producció de danys a béns públics o privats o la producció de riscos o incomoditats apreciables per a les persones o béns, prèvia resolució dictada en procediment en el qual es garanteixi, almenys, tràmit d'audiència a l'interessat.

2. Les denúncies que es formulin donaran lloc a l'obertura de les diligències corresponents per tal de comprovar la veracitat dels fets denunciats.

3. Les activitats que s'exerceixin sense l'obtenció de prèvia llicència o autorització, o si és el cas sense la presentació degudament emplenada de la corresponent declaració responsable o comunicació prèvia, si escau, o contravenint les mesures correctores que s'estableixin, seran suspeses de immediat.

Així mateix, la comprovació per part de l'administració Pública de la inexactitud, falsedat o omissió en els requisits de caràcter bàsic esmentats a l'art. 7.4 d'aquesta ordenança, així com en qualsevol dada, manifestació o document de caràcter essencial que s'hagués aportat o



incorporat, o la constatació de l'incompliment dels requisits assenyalats en la legislació vigent, determinarà la impossibilitat de continuar amb l'exercici del dret o activitat des del moment en què es tingui constància de tals fets, sense perjudici de les responsabilitats penals, civils o administratives que pertoquin.

Així mateix, la resolució de l'administració Pública que declari aquestes circumstàncies podrà determinar l'obligació de l'interessat de restituir la situació jurídica al moment previ al reconeixement de l'exercici del dret o a l'inici de l'activitat corresponent.

4. La resolució per la qual s'ordeni la suspensió dels actes als quals es refereix l'apartat anterior, que tindrà caràcter immediatament executiu, haurà de notificar a l'interessat.

No serà preceptiu per a l'adopció d'aquesta mesura cautelar el tràmit d'audiència prèvia, sense perjudici que en el procediment sancionador puguin presentar les alegacions que s'estimin pertinents.

Article 16. Entitats col·laboradores

Les activitats tècniques de comprovació i verificació podran ser exercides, sempre que es prevegi en una llei, per entitats col·laboradores de l'administració municipal, sense perjudici que les potestats públiques derivades d'aquests actes hagin de ser exercides per funcionari públic.

Article 17. Taxa per activitats de verificació

L'exercici de les facultats de comprovació i verificació podran generar la corresponent taxa, que s'exigirà d'acord amb el que es disposi en l'ordenança fiscal que la reguli. CAPÍTOL CINQUÈ Inspecció

Article 18. Inspecció

1. Sense perjudici de la seva regulació específica les actuacions d'inspecció podran ser iniciades, bé d'ofici per part dels serveis municipals competents, d'acord amb el Pla Anual o extraordinari d'inspecció d'activitats, que establirà els criteris en forma d'objectius i les línies d'actuació per a l'exercici d'aquestes funcions en matèria d'activitats, bé arran de denúncies formulades per part de tercers, amb l'objecte de comprovar la veracitat dels fets denunciats.

2. De les actuacions d'inspecció s'aixecarà acta, la qual tindrà, en tot cas, la consideració de document públic i tindrà el valor probatori a què es fa referència en l'article 14.1 de la present ordenança

L'acta ha de contenir almenys:

a) La identificació del titular de l'activitat.

b) La identificació de l'establiment i activitat.

c) La data de la inspecció, identificació de les persones de l'administració actuants i de les que assisteixin en representació del titular de l'activitat.

d) Una descripció succinta de les actuacions realitzades i de totes les circumstàncies i incidències que es considerin rellevants.



- e) La constància, si escau, de l'últim control realitzat.
- f) Els incompliments de la normativa en vigor que s'hagin inicialment detectat.
- g) Les manifestacions realitzades pel titular de l'activitat, sempre que ho sol·liciti.
- h) Altres observacions.
- i) Signatura dels assistents o identificació d'aquells que s'hagin negat a signar l'acta. És aplicable a les actes d'inspecció que disposa l'article 14 de la present ordenança per a les actes de verificació, en el que sigui procedent.

CAPÍTOL SISÈ Règim sancionador

Article 19. Infraccions

Tenen la consideració d'infraccions administratives les accions i omissions que vulnerin les normes contingudes en la present ordenança, així com la desobediència dels mandats i requeriments de l'administració municipal o dels seus agents dictats en aplicació d'aquesta.

Article 20. Tipificació d'infraccions

1. Les infraccions es classifiquen en molt greus, greus i lleus, de conformitat amb la tipificació establerta en els articles següents
2. Es consideren infraccions molt greus:
 - a) L'exercici de l'activitat sense la presentació de la corresponent declaració responsable, comunicació prèvia, o, si s'escau de l'obtenció de prèvia llicència o autorització.
 - b) L'incompliment de l'ordre de cessament o suspensió de l'activitat prèviament decretada per l'autoritat competent.
 - c) L'incompliment de les sancions accessòries.
 - d) La reiteració o reincidència en la comissió de faltes greus.
 - e) Deficiències en el manteniment de l'establiment físic o en l'exercici de l'activitat que determinin especials situacions de risc en relació amb el grau de seguretat, higiene o respecte al medi ambient exigibles, o que suposin una pertorbació rellevant de la convivència que afecti de forma greu, immediata i directa a la tranquil·litat bona l'exercici de drets legítims d'altres persones o al normal desenvolupament de les activitats.
3. Es consideren infraccions greus:
 - a) L'exercici de l'activitat contravenint les condicions de la llicència. b) La falsedat en qualsevol dada, manifestació o document de caràcter essencial, que s'hagués aportat.
 - c) Deficiències en el manteniment de l'establiment físic o en l'exercici de l'activitat que disminueixin el grau de seguretat, higiene o respecte al medi ambient exigibles, o que suposin



una pertorbació de la convivència que afecti de manera greu a la tranquil·litat bona l'exercici de drets legítims d'altres persones o al normal desenvolupament de les activitats.

- d) La dedicació dels establiments físics a activitats diferents de les autoritzades.
- e) L'exercici de les activitats en els establiments físics, excedint de les limitacions fixades en la llicència.
- f) La modificació substancial dels establiments físics i les seves instal·lacions sense la corresponent declaració responsable, comunicació prèvia o, si s'escau, prèvia llicència.
- g) L'incompliment de les mesures correctores que puguin ser establertes, si s'escau.
- h) El funcionament de l'activitat o de l'establiment físic incomplint l'horari autoritzat.
- i) L'incompliment del requeriment efectuat per a l'execució de les mesures correctores que s'hagin fixat.
- j) L'incompliment de les condicions de seguretat que van servir de base per a l'obertura de l'establiment o l'inici de l'activitat.
- k) La presentació de la documentació tècnica final o la signatura del certificat final d'instal·lació sense ajustar-se a la realitat existent a la data de l'emissió del document o certificat.
- l) La reiteració o reincidència en la comissió d'infraccions lleus.
- m) Actes que suposin obstaculització a la tasca inspectora.

4. Es consideren infraccions lleus:

- a) Les accions o omissions tipificades com a infraccions greus quan per la seva escassa significació, transcendència o perjudici ocasionat a tercers no hagin de ser qualificades com a tals.
- b) El funcionament de l'activitat amb portes, finestres o altres buits oberts a l'exterior, quan l'activitat causi perjudicis o molèsties a l'entorn.
- c) No trobar-se exposat al públic en lloc visible a l'establiment físic el document acreditatiu de la presentació de declaració responsable, de la comunicació prèvia, de la concessió de la llicència o del silenci administratiu estimatori, si és el cas, segons correspongui.
- d) La modificació no substancial de les condicions tècniques dels establiments físics sense la corresponent presa de coneixement quan aquesta sigui preceptiva.
- e) La modificació no substancial dels establiments físics i les seves instal·lacions sense la corresponent autorització o presa de coneixement, quan sigui procedent.
- f) Qualsevol incompliment del que estableix aquesta ordenança, sempre que no estigui tipificat com a infracció molt greu o greu.

Article 21. Sancions



La comissió de les infraccions tipificades en aquesta ordenança comportarà, en defecte de normativa sectorial específica, la imposició de les següents sancions:

- a) Infraccions molt greus: multa de mil cinc cents un euros i tres mil euros.
- b) Infraccions greus: multa de set-cents cinquanta-un euros a mil cinc-cents euros.
- c) Infraccions lleus: multa de cent euros a set-cents cinquanta euros.

Article 22. Sancions accessòries

Sense perjudici de les sancions pecuniàries previstes, les infraccions tipificades en la present ordenança duran aparellades les següents sancions accessòries, quan es derivin efectes perjudicials per a la salut, seguretat, medi ambient, o interessos públics o de tercers:

- a) Suspensió temporal de les activitats i clausura temporal dels establiments d'un a tres mesos per a les infraccions greus i de tres a sis mesos per a les infraccions molt greus.
- b) Inhabilitació del promotor per a la realització de la mateixa o anàloga activitat en què es va cometre la infracció durant el termini d'un a tres mesos per a les infraccions greus i de tres a sis mesos per a les infraccions molt greus.
- c) Revocació de les llicències per a les infraccions greus i molt greus.

Article 23. Responsables de les infraccions

1. Són responsables de les infraccions, atenent les circumstàncies concurrents, qui realitzin les conductes infractores, fins i tot a títol de simple inobservança, i en particular:

- a) Els titulars de les activitats
- b) Els encarregats de l'explotació tècnica i econòmica de l'activitat
- c) Els tècnics que subscriuguin la documentació tècnica, quan en aquests últims concorri dol, culpa o negligència greu.

2. Quan el compliment de les obligacions establertes en la present ordenança correspongui a diverses persones conjuntament, respondran solidàriament de les infraccions que es cometin i de les sancions que s'imposin.

En el cas d'extinció de persones jurídiques, s'exigirà en el seu cas la responsabilitat als administradors de les mateixes, en la forma prevista a les normes per les quals es regeixen aquelles.

3. Quan les persones responsables de les infraccions siguin tècnics per a l'exercici professional es requereixi la col·legiació, es posaran els fets en coneixement del corresponent Col·legi Professional perquè adopti les mesures que consideri procedents, sense perjudici de les sancions que puguin imposar-se per l'administració municipal com a conseqüència de la tramitació de d'oportú procediment sancionador.

Article 24. Graduació de les sancions



1. La imposició de sancions corresponents a cada classe d'infracció es regirà pel principi de proporcionalitat tenint en compte, en tot cas, les següents circumstàncies:

a) El risc de dany a la seguretat, salut o medi ambient exigibles.

b) El benefici derivat de l'activitat infractora.

c) L'existència d'intencionalitat del causant de la infracció.

d) La reiteració i la reincidència en la comissió de les infraccions sempre que, prèviament, no hagin estat tingudes en compte per a determinar la infracció sanciona-la.

2. Tindrà la consideració de circumstància atenuant de la responsabilitat, l'adopció espontània per part de la persona autora de la infracció de mesures correctores amb anterioritat a la incoació de l'expedient sancionador.

3. Quan en el procediment s'apreciï alguna circumstància agreujant o atenuant la multa haurà d'imposar per una quantia de la meitat superior o inferior de la corresponent escala, respectivament, es fixarà en funció de la ponderació de la incidència d'aquestes circumstàncies en la valoració global de la infracció.

Article 25. Mesures provisionals

1. Iniciat el procediment, l'òrgan administratiu competent per a resoldre'l, pot adoptar, d'ofici boa instància de part, les mesures provisionals que consideri oportunes per assegurar l'eficàcia de la resolució que es pugui dictar, si hi ha elements de judici suficient per a això.

2. Abans de la iniciació del procediment administratiu, l'òrgan competent, d'ofici boa instància de part, en els casos d'urgència i per a la protecció provisional dels interessos implicats, podrà adoptar les mesures corresponents en els supòsits previstos expressament per una norma de rang de llei. Les mesures provisionals hauran de ser confirmades, modificades o aixecades en l'acord d'iniciació del procediment, que s'ha d'efectuar dins dels quinze dies següents a la seva adopció, el qual podrà ser objecte del recurs que sigui procedent. Aquestes mesures poden ser:

a) L'adopció de mesures provisionals de seguretat de les persones, els béns, els establiments o les instal·lacions que es trobin en situació de perill, a càrrec dels seus titulars.

b) La suspensió o clausura preventiva de, locals o establiments.

c) La suspensió, parcial o total, de les activitats dels establiments que siguin notòriament vulnerables i no tinguin en funcionament les mesures de seguretat obligatòries.

d) La retirada preventiva d'autoritzacions, permisos, llicències i altres documents expedits per les autoritats administratives, en el marc del que disposa aquesta normativa

En tot cas, aquestes mesures quedaran sense efecte si no s'inicia el procediment en el termini o quan l'acord d'iniciació no contingui un pronunciament exprés sobre les mateixes.

3. No es poden adoptar mesures provisionals que puguin causar perjudici de difícil o impossible reparació als interessats o que impliquin violació de drets emparats per les lleis.



4. Les mesures provisionals podran ser alçades o modificades durant la tramitació del procediment, d'ofici o a instància de part, en virtut de circumstàncies sobrevingudes o que no van poder ser tingudes en compte en el moment de la seva adopció.

En tot cas, s'extingiran amb l'eficàcia de la resolució administrativa que posi fi al procediment corresponent.

Article 26. Reincidència i reiteració

1. A l'efecte d'aquesta ordenança, s'entén que hi ha reincidència en els casos de comissió d'una segona infracció de la mateixa naturalesa en el termini d'un any des que hagi adquirit fermesa la resolució administrativa.

2. A l'efecte d'aquesta ordenança, es considera que hi ha reiteració en els casos de comissió d'una segona infracció de distinta naturalesa en el termini de dos anys des que hagi adquirit fermesa la resolució administrativa.

Article 27. Concurrència de sancions

No podran sancionar-se els fets que hagin estat sancionats penal o administrativament, en els casos en què s'aprecii identitat del subjecte, fet i fonament.

Article 28. Reducció de sanció econòmica per pagament immediat

El reconeixement de responsabilitat i el pagament de la sanció proposada en el termini de 20 dies naturals, a comptar de la notificació de la iniciació del procediment, donarà lloc a la terminació del procediment amb una bonificació del 50% de la sanció, sense perjudici, si és el cas, del compliment de les sancions accessòries proposades.

Disposició addicional única. Models de documents

1. S'estableixen com a models normalitzats de declaració responsable, comunicació prèvia, sol·licitud de llicència, consulta prèvia i cessament d'activitat, els que figuren en els annexos d'aquesta ordenança.

2. Es faculta a l'alcaldia per:

a. L'aprovació i modificació de tots els models normalitzats de documents requereixi el desenvolupament d'aquesta ordenança, per tal de recollir les determinacions de les noves disposicions que vagin promulgant amb incidència en la matèria,

b. Ampliar o reduir aquests annexos, incorporant o eliminant els aspectes que consideri necessaris per al millor desenvolupament d'aquesta norma

c. Dictar totes les disposicions que siguin necessàries per al desplegament del que estableix aquesta ordenança.

Disposició derogatòria

Queden derogades totes les disposicions municipals d'igual o inferior rang que s'oposin al que estableix aquesta ordenança.



Disposició final. Entrada en vigor

La present ordenança entrarà en vigor als quinze dies hàbils següents al de la seva completa publicació en el Butlletí Oficial de la Comunitat Autònoma

ANNEX:

DOCUMENTACIÓ A APORTAR A LA TRAMITACIÓ DE DECLARACIÓ RESPONSABLE.

L'imperís normalitzat de sol·licitud de declaració responsable a què es refereix l'article 4.1 de la present ordenança, es facilitarà a l'interessat al costat del respectiu de liquidació de la taxa i l'imposta corresponent regulat en les ordenances fiscals corresponents.

En el cas que la sol·licitud i autoliquidació es realitzi en nom d'una altra persona, s'ha d'acreditar aquesta representació.

La documentació mínima exigible per a la sol·licitud d'intervencions com declaració responsable és la següent:

- a) Imprès de sol·licitud emplenat.
- b) Acreditació de la identitat del promotor i de la resta dels agents de l'edificació o dels seus representants.
- c) Còpia de l'últim rebut d'autònoms o rebut de l'imposta d'activitats econòmiques.
- d) Pressupost detallat de les obres (incloent mesuraments, materials i mà d'obra).
- e) Fotografies recents de la zona on s'intervé per constatar l'Estat previ a la intervenció.
- f) Justificant d'autoliquidació de les taxes i impostos municipals corresponents.
- g) Manifestació o declaració responsable que es compleix amb tots els requisits establerts en la normativa vigent.
- h) Cartell informatiu de l'obra o actuació.

Quan concorrin les circumstàncies exposades a continuació caldrà aportar a més la següent documentació:

- i) Si es tracta d'aixecament de murs o tanques, s'haurà d'aportar plànol a escala o acotat del solar o parcel·la amb indicació del vial al que dona front justificant el compliment de les alineacions establertes pel planejament.
- j) Quan sigui exigible d'acord amb aquesta ordenança projecte tècnic d'obres signat per tècnic competent i visat pel corresponent Col·legi Oficial.
- k) Quan l'actuació afecti elements comuns permís de la Comunitat de Propietaris.
- l) En aquelles obres per a les quals no sigui exigible projecte tècnic, croquis acotat de l'Estat actual i reformat.



m) Quan sigui exigible d'acord amb aquesta ordenança, aval o fiança garantint els possibles danys que es puguin ocasionar en les infraestructures públiques existents per l'execució de les obres.

n) En sòl no urbanitzable, plànol d'emplaçament, on s'assenyali amb claredat la zona a actuar a la finca o edificació i adreça completa per fixar la ubicació física de l'actuació.

o) Si es tracta de segona o posteriors ocupacions s'haurà d'aportar certificació tècnica expedida per tècnic competent i visada pel col·legi professional corresponent que acrediti el compliment de les normes de qualitat i disseny vigents (habitabilitat)

Activitats i Serveis inclosos en l'àmbit d'aplicació d'aquesta Ordenança Municipal

Les següents activitats s'han identificat amb les claus i en els termes establerts pel Reial Decret 1175/1990, de 28 de setembre, pel qual s'aproven les tarifes i la instrucció de l'imposta sobre Activitats Econòmiques

Agrupació 45. Indústria del calçat i vestit i altres confeccions tèxtils.

GRUP 452. FABRICACIÓ DE CALÇAT D'ARTESANIA IA MESURA (INCLÒS EL CALÇAT ORTOPÈDIC).

Epígraf 452.1. Calçat d'artesanía ai mida.

Epígraf 452.2. Calçat ortopèdic amb excepció del considerat producte sanitari.

GRUP 454. CONFECCIÓ A MIDA DE PECES DE VESTIR I ELS SEUS COMPLEMENTES.

Epígraf 454.1. Peces de vestir fetes a mida.

Epígraf 454.2. Barrets i accessoris per al vestit fets a mida.

Agrupació 64. Comerç al detall de productes alimentaris, begudes i tabac realitzat en establiments permanents.

GRUP 641. Comerç al detall de fruites, verdures, hortalisses i tubercles.

GRUP 642. Comerç al detall de carns i despulles; de productes i derivats carnis elaborats; d'ous, aviram, conills de granja, caça; i de productes derivats dels mateixos.

Epígraf 642.1. Comerç al detall de carns i despulles; de productes i derivats carnis elaborats; d'ous, aviram, conills de granja, caça; i de productes derivats dels mateixos.

Epígraf 642.2. Comerç al detall, en dependències de venda de carnisseries xarcuteries, de carns fresques i congelades, despulles i tot tipus de productes i derivats carnis; d'ous, aviram, conills de granja, caça i de productes derivats dels mateixos.

Epígraf 642.3. Comerç al detall, en dependències de venda de carnisseries salchicherías, de carns fresques i congelades, despulles, productes procedents d'indústries càrnies i productes carnis frescos, crus, adobats, cansalada salat, embotits de sang (botifarrons) i aquells altres tradicionals d'aquestes característiques per als quals estiguin autoritzats; així com d'ous, aus, conills de granja, caça i de productes derivats dels mateixos.

Epígraf 642.4. Comerç al detall, en carnisseries, de carns fresques i congelades, despulles i productes i derivats carnis elaborats; així com d'ous, aus, conills de granja, caça i de productes derivats dels mateixos.

Epígraf 642.5. Comerç al detall d'ous, aviram, conills de granja, caça; i de productes derivats dels mateixos.

Epígraf 642.6. Comerç al detall, en triperia, de vísceres i despulles procedents d'animals d'abastament, frescos i congelats.



GRUP 643. Comerç al detall de peixos i altres productes de la pesca i de l'aqüicultura i de cargols.

Epígraf 643.1. Comerç al detall de peixos i altres productes de la pesca i de l'aqüicultura i de cargols.

Epígraf 643.2. Comerç al detall de bacallà i altres peixos en salaó

GRUP 644. Comerç al detall de pa, pastisseria, confiteria i similars, de llet i productes lactis.

Epígraf 644.1. Comerç al detall de pa, pastisseria, confiteria i similars, de llet i productes lactis

Epígraf 644.2. Despatxos de pa, pans especials i briocherie.

Epígraf 644.3. Comerç al detall de productes de pastisseria, bruixeria i confiteria.

Epígraf 644.4. Comerç al detall de gelats.

Epígraf 644.5. Comerç al detall de bombons i caramels.

Epígraf 644.6. Comerç al detall de masses fregides, amb o sense cobertures o farcits, patates fregides, productes d'aperitiu, fruita seca, llaminadures, preparats de xocolata i begudes refrescants.

GRUP 645. Comerç al detall de vins i begudes de totes classes.

GRUP 647. Comerç al detall de productes alimentaris i begudes en general.

Epígraf 647.1. Comerç al detall de qualsevol classe de productes alimentaris i de begudes en establiments amb venedor.

Epígraf 647.2. Comerç al detall de qualsevol classe de productes alimentaris i de begudes en règim d'autoservei o mixt en establiments la sala de vendes tingui una superfície inferior a 120 metres quadrats.

Epígraf 647.3. Comerç al detall de qualsevol classe de productes alimentaris i begudes en règim d'autoservei o mixt en supermercats, denominats així quan la superfície de la seva sala de vendes es trobi compresa entre 120 i 399 metres quadrats.

Agrupació 65. Comerç al detall de productes industrials no alimentaris realitzat en establiments permanents.

GRUP 651. Comerç al detall de productes tèxtils, confecció, calçat, pells i articles de cuir.

Epígraf 651.1. Comerç al detall de productes tèxtils, confeccions per a la llar, catifes i similars i articles de tapisseria.

Epígraf 651.2. Comerç al detall de tota classe de peces per al vestit i tocat.

Epígraf 651.3. Comerç al detall de llenceria i corseteria.

Epígraf 651.4. Comerç al detall d'articles de merceria i paqueteria.

Epígraf 651.5. Comerç al detall de peces especials.

Epígraf 651.6. Comerç al detall de calçat, articles de pell i imitació o productes substitutius, cinturons, carteres, bosses, maletes i articles de viatge en general.

Epígraf 651.7. Comerç al detall de confeccions de pelleteria.

GRUP 652. Comerç al detall d'articles de drogueria i neteja; perfumeria i cosmètics de totes classes; i de productes químics en general; comerç al detall d'herbes i plantes en herbolaris.

Epígraf 652.2. Comerç al detall de productes de drogueria, perfumeria i cosmètica, neteja, pintures, vernissos, dissolvents, papers i altres productes per a la decoració i de productes químics.

Epígraf 652.3. Comerç al detall de productes de perfumeria i cosmètica, i d'articles per a la higiene i la neteja personal.

Epígraf 652.4. Comerç al detall de plantes i herbes en herbolaris.

GRUP 653. Comerç al detall d'articles per a l'equipament de la llar i la construcció.



Epígraf 653.1. Comerç al detall de mobles (llevat dels d'oficina).

Epígraf 653.2. Comerç al detall de material i aparells elèctrics, electrònics electrodomèstics i altres aparells d'ús domèstic accionats per un altre tipus d'energia diferent de l'elèctrica, així com de mobles de cuina.

Epígraf 653.3. Comerç al detall d'articles de parament, ferreteria, adorn, regal o reclam (incloent-hi bijuteria i petits electrodomèstics).

Epígraf 654.4 Comerç al detall de materials de construcció i d'articles i mobiliari de sanejament.

Epígraf 653.5. Comerç al detall de portes, finestres i persianes, motllures i marcs, tarimes i parquet mosaic, cistelleria i articles de suro.

Epígraf 653.6. Comerç al detall d'articles de bricolatge.

Epígraf 653.9. Comerç al detall d'altres articles per a l'equipament de la llar

GRUP 654. Comerç al detall de vehicles terrestres, aeronaus i embarcacions i de maquinària. Accessoris i peces de recanvi.

Epígraf 654.1. Comerç al detall de vehicles terrestres.

Epígraf 654.2. Comerç al detall d'accessoris i peces de recanvi per a vehicles terrestres.

Epígraf 654.3. Comerç al detall de vehicles aeris.

Epígraf 654.4. Comerç al detall de vehicles fluvials i marítims de vela o motor i esportius.

Epígraf 654.5. Comerç al detall de tota classe de maquinària (excepte aparells de la llar, d'oficina, mèdics, ortopèdics, òptics i fotogràfics).

Epígraf 654.6. Comerç al detall de cobertes, bandes o safates i cambres d'aire per a tota classe de vehicles.

GRUP 656. Comerç al detall de béns usats tals com mobles, peces i estris ordinaris d'ús domèstic.

GRUP 657. Comerç al detall d'instruments musicals en general, així com dels seus accessoris.

GRUP 659. Comerç al detall.

Epígraf 659.1. Comerç al detall de segells, monedes, medalles commemoratives, bitllets per a col·leccionistes, obres d'art i antiguitats, minerals solts o en col·leccions, fòssils, insectes, petxines, plantes i animals dissecats.

Epígraf 659.2. Comerç al detall de mobles d'oficina i de màquines i equips d'oficina.

Epígraf 659.3. Comerç al detall d'aparells i instruments mèdics, ortopèdics i òptics, excepte en els quals es requereixi una adaptació individualitzada al pacient i fotogràfics.

Epígraf 659.4. Comerç al detall de llibres, periòdics, articles de papereria i escriptori, i articles de dibuix i belles arts.

Epígraf 659.5. Comerç al detall d'articles de joieria, rellotgeria, argenteria i bijuteria.

Epígraf 659.6. Comerç al detall de joguines, articles d'esport, peces esportives de vestit, calçat i tocat.

Epígraf 659.7. Comerç al detall de llavors, adobs, flors i plantes i petits animals. Epígraf 659.8. Comerç al detall denominats «sex-shop».

Epígraf 659.9. Comerç al detall d'altres productes no especificats en aquesta Agrupació, excepte els que s'han de classificar en l'epígraf 653.9.

Agrupació 69. Reparacions.

GRUP 691. Reparació d'articles elèctrics per a la llar, vehicles automòbils i altres béns de consum.

Epígraf 691.1. Reparació d'articles elèctrics per a la llar. Agrupació 75. Activitats annexes als transports.



GRUP 755. AGÈNCIES DE VIATGE.

Epígraf 755.1. Serveis a altres agències de viatges.

Epígraf 755.2. Serveis prestats al públic per les agències de viatges.

Agrupació 83. Auxiliars financers i d'assegurances. Activitats Immobiliàries.

GRUP 833. PROMOCIÓ IMMOBILIÀRIA.

Epígraf 833.1. Promoció de terrenys.

Epígraf 833.2. Promoció d'edificacions.

GRUP 834. SERVEIS RELATIUS A LA PROPIETAT IMMOBILIÀRIA IA LA PROPIETAT INDUSTRIAL.

Agrupació 86. Lloguer de béns immobles.

GRUP 861. LLOGUER DE BÉNS IMMOBLES DE NATURALESA URBANA.

Epígraf 861.1. Lloguer d'habitatges.

Epígraf 861.2. Lloguer de locals industrials i altres lloguers NCAA

GRUP 862. LLOGUER DE BÉNS IMMOBLES DE NATURALESA RÚSTICA.

Agrupació 97. Serveis personals.

GRUP 971. Bugaderies, tintorereries i serveis similars

Epígraf 971.1. Tint, neteja en sec, rentat i planxat de roba feta i de peces i articles de la llar usats.

Epígraf 971.2. Neteja i tenyit de calçat.

Epígraf 971.3. Sargit i reparació de roba.

GRUP 972. Salons de perruqueria i instituts de bellesa.

Epígraf 972.1. Serveis de perruqueria d'home i dona.

Epígraf 972.2. Salons i instituts de bellesa i gabinets d'estètica.

GRUP 973. Serveis fotogràfics, màquines automàtiques fotogràfiques i serveis de fotocòpies.

Epígraf 973.1. Serveis fotogràfics.

Epígraf 973.2. Màquines automàtiques, sense operador, per a fotografies de persones i per a còpia de documents.

Epígraf 973.3. Serveis de còpies de documents amb màquines fotocopiadores.

GRUP 975. Serveis d'embarcació.

Annex II.

Obres subjectes a declaració responsable i / o comunicació

TIPUS D'OBRA MENOR DOCUMENTACIÓ

Sense perjudici del possible requeriment de la documentació que procedeixi en el moment de la comprovació o de la inspecció de l'activitat, es podran identificar els documents que s'estimin oportuns i la dependència en què es trobin.

Entre aquesta documentació, es poden citar a títol d'exemple:



Obres de decoració interior Comunicació prèvia en la qual es declari Descripció i Pressupost Justificant de pagament de l'ICIO.

Modificacions de distribució, enderrocs d'envans que no suposin modificació superfície del local, instal·lació de mampares Comunicació prèvia a la qual s'acompanyi els següents documents i es declari: Plànol estat actual / pla estat projectat Direcció facultativa de l'obra Pressupost i descripció d'obres Justificant de pagament de l'ICIO.

Rètols, banderoles, tendals Comunicació prèvia a la que s'acompanyin els següents documents: Croquis acotat amb dimensions Implantació sobre façana: fotografia, fotocomposició, etc. Pressupost i descripció d'obres Justificant de pagament de l'ICIO.

Marquesines o modificacions de façana del local (buits, aparadors) Comunicació prèvia a la que s'acompanyin els documents i es declari: Projecte tècnic subscrit per facultatiu competent per a ostentar la condició de projectista d'acord amb la legislació i visat pel col·legi professional corresponent. Direcció facultativa de l'obra Pressupost i descripció de les obres Justificant de pagament de l'ICIO.

Reixes de seguretat, persianes Comunicació prèvia a la que s'acompanyin els següents documents: Croquis de la instal·lació Pressupost i descripció de les obres Justificant de pagament de l'ICIO.

Reparacions i restitucions: instal·lacions, paviments, Comunicació prèvia a la que s'acompanyin els documents i es declari: Croquis de la instal·lació Pressupost i descripció de les obres Justificant de pagament de l'ICIO.

Enrajolats, revestiments, falsos sostres, fusteria interior i exterior, etc. (Sense modificar les característiques de d'existent) Pressupost i descripció de les obres Justificant de pagament de l'ICIO.

Ocupació via pública amb tanques / bastides Comunicació prèvia a la que s'acompanyin els documents i es declari: Croquis d'ocupació Longitud de façana Temps d'ocupació Ofici de direcció d'obra (si no el porta pròpiament l'obra a executar) Metres quadrats d'ocupació data inici i data fi de l'ocupació Justificant de pagament de l'ICIO.

Ocupació de via amb apilament de materials Comunicació prèvia a la que s'acompanyin els documents i es declari: Croquis d'ocupació metres quadrats ocupació Data inici data fi d'ocupació Justificant de pagament de l'ICIO.

Substitució xemeneia ventilació Comunicació prèvia a la que s'acompanyin els documents i es declari: Plànols Direcció facultativa de l'obra Pressupost i descripció de l'obra Justificant de pagament de l'ICIO.

Annex III.

Model de declaració responsable

1. DADES DEL / DE LA DECLARANT

DNI, NIF, NIE: _____

Nom o raó social: _____

Primer cognom: _____



Segon cognom: _____
Tipus via: _____ Domicili: _____
Núm.: _____ Portal: _____
Esc .: _____ Planta: _____ Porta: _____ CP: _____
Municipi: _____ Província: _____ Telèfon (s): _____
Fax Correu electrònic: _____

Altres interessats

2. DADES DEL / DE LA REPRESENTANT, si s'escau

DNI, NIF, NIE: _____
Nom: _____
Primer cognom: _____
Segon cognom: _____
Tipus via: _____ Domicili: _____
Núm.: _____ Portal: _____
Esc .: _____ Planta: _____ Porta: _____ CP: _____
Municipi: _____ Província: _____ Telèfon (s): _____
Fax Correu electrònic: _____

3. DADES A EFECTES DE NOTIFICACIÓ (omplir només si no coincideixen amb els del declarant o representant)

DNI, NIF, NIE: _____
Nom o raó social: _____
Primer cognom: _____
Segon cognom: _____
Tipus via: _____ Domicili: _____
Núm.: _____ Portal: _____
Esc .: _____ Planta: _____ Porta: _____ CP: _____
Municipi: _____ Província: _____ Telèfon (s): _____
Fax Correu electrònic: _____

4. EMPLAÇAMENT DEL LOCAL / ACTIVITAT

Rètol comercial: _____
Tipus via: _____ Domicili: _____ Núm.: _____
esc / planta / pis _____

En cas que l'accés principal al local sigui per un vial diferent al del edifici, empleneu les dades d'accés:

Tipus via: _____ Domicili: _____ Núm.: _____
esc / planta / pis _____ Codi IAE: _____

5. INFORMACIÓ DEL LOCAL:

Referència cadastral

6. DESCRIPCIÓ DE L'ACTIVITAT



Si heu fet la consulta urbanística prèviament, indiqueu el N° d'expedient: ____

Denominació de l'activitat

Descripció de la nova activitat

7. DESCRIPCIÓ DE LES OBRES

Indiqueu import aproximat del pressupost d'obres:

Indiqui m2 aproximats d'ocupació de la via pública amb motiu de les obres:

8. ALTRES ACTUACIONS

DECLARA SOTA LA SEVA RESPONSABILITAT:

1. Que les obres i l'activitat que seran desenvolupades no tenen impacte en el patrimoni historicoartístic o en l'ús privatiu i ocupació dels béns de domini públic.

2. Que les obres a desenvolupar no requereixen de la redacció d'un projecte d'obres d'edificació, de conformitat amb la Llei 38/1999, de 5 de novembre, d'ordenació de l'edificació.

3. Que l'activitat es troba inclosa en l'annex de la Llei 12/2012, de 26 de desembre, de mesures urgents de liberalització del comerç i de determinats serveis i que la seva superfície útil d'exposició i venda al públic no supera els 300 metres quadrats.

4. Que es troba en possessió dels següents documents:

- Projecte tècnic d'obres i instal·lacions quan sigui exigible d'acord amb la normativa corresponent, signat per tècnic competent d'acord amb la legislació vigent.
- Justificant de pagament del tribut o tributs corresponents.

5. Que les obres i l'activitat compleixen amb tots els requisits que resulten exigibles d'acord amb el que preveu la legislació vigent, i en particular, entre altres, en les següents disposicions: o Llei 12/2012, de 26 de desembre, de mesures urgents de liberalització del comerç i de determinats serveis. o Llei urbanística autonòmica o Altres normes sectorials aplicables o Ordenança municipal de llicències o altres ordenances municipals.

6. Que es compromet a mantenir el compliment de la normativa esmentada durant el desenvolupament de l'activitat i / o execució de l'obra així com a adaptar-se a les modificacions legals que durant el desenvolupament de l'activitat i / o execució de l'obra es puguin produir .

7. Que es compromet a conservar la documentació que acredita el compliment dels requisits exigits durant el desenvolupament de l'activitat, així com a la seva presentació a requeriment del personal habilitat per a la seva comprovació.

8. Que en el moment de l'obertura del local es compleix amb la normativa de prevenció contra incendis i s'ha contractat el manteniment de les instal·lacions de protecció contra incendis.



9. Que es troba en possessió de la corresponent pòlissa de responsabilitat civil vigent o altre segur equivalent i al corrent de pagament quan ho exigeixi la normativa sectorial aplicable.

En _____, a ____ de _____ de 20__

DADES ADDICIONALS

- Indicació de si és una implantació o una modificació d'una activitat ja existent.
- Superfície total útil del local.
- Indicació de si l'activitat disposa de magatzem i, en cas afirmatiu superfície del mateix.
- Indicació de maquinària i elements industrials de l'activitat, indicant respecte de cada màquina o element: Descripció, nombre d'unitats i potència (kW).

Dades addicionals per descriure l'obra

- Durada (en dies) i data d'inici.
- Modificació de buits existents en façana.
- Substitució de fusteria exterior.
- Instal·lació de reixes o tancaments metàl·lics.
- Canvi de revestiment de façana.
- Modificació o creació d'aparador.
- Modificació o col·locació de tendal
- Creació de reixetes de sortida d'aire condicionat o ventilació forçada en façana.
- Canvis en els envans interiors.
- Reparació o conservació de cobertes

Obres de conservació.

- Indicació del lloc d'apilament de materials (via pública amb indicació aproximada de la seva superfície o espai privat), indicant nombre de tanques, sortint (en m.), Longitud (en m.), Alçada (en m.) i durada (mesos).
- Instal·lació de bastida, maquinària, grues o estintolaments. Descripció de la instal·lació, indicació de si s'ocupa o no la vorera i, en cas afirmatiu, amplada de la vorera (en m.), Indicació de la sortint respecte de la façana de l'edifici.
- Instal·lació de rètols, mostres o banderoles.
- Col·locació de contenidors d'obres (s'ha de computar l'ocupació de superfície en la via pública, si escau)

4. Taxa per tramitació de llicències i / o Impost sobre Construccions, Instal·lacions i Obres i / o taxa per ocupació de la via pública.

5. Per falta d'acreditació del poder de representació notarial a requeriment dels serveis de verificació de l'administració pública, o de qualsevol altre document, s'estarà al preceptuat per l'article 71. bis de la Llei 30/1992, de 26 de novembre, de règim jurídic de les administracions públiques i del procediment administratiu comú, i al règim d'inspeccions i sancions de la Llei 12/2012, de 26 de desembre, de mesures urgents de liberalització del comerç i de determinats serveis.



SEGON. Sotmetre el projecte d'ordenança municipal, a un període d'informació pública, per termini de trenta dies, mitjançant anunci publicat en el Butlletí Oficial dels Illes Balears i al taulell d'anuncis de la Corporació, a fi que el veïnat i les persones legítimament interessades puguin examinar l'expedient i formular reclamacions, objeccions o observacions.

Si no s'hi presenta cap reclamació ni alegació, aquesta Ordenança esdevindrà aprovada definitivament sense cap tràmit ulterior, llevat de la seva publicació, tal com disposa l'article 70.2 de la Llei 7/1985, de 2 d'abril, reguladora de les bases del règim local

TERCER. Concedir audiència prèvia a les Associacions Veïnals i de defensa de les persones consumidors i usuàries establertes en l'àmbit territorial del Municipi i que estiguin inscrites en el registre municipal d'associacions veïnals i que el seu fi tingui relació directa amb l'objecte del present Projecte d'ordenança

QUART. Facultar l'alcalde-President per a Subscriure i signar tota classe de documents relacionats amb aquest assumpte

Abans de procedir a la votació, per part del Sr. Deudero s'agraeix que es retirés aquest assumpte de l'anterior ordre del dia i la feina feta per la nova redacció de l'article 25 de l'ordenança

Passada a votació l'aprovació inicial de l'ordenança Reguladora d'obertura d'establiments mitjançant declaració responsable aquesta es aprovada per unanimitat

3.- Aprovació definitiva adjudicació del contracte de millora del Préstec a Proveïdors a favor de Caixa Colonya

Vist que amb data 10 de Novembre de 2014, es va iniciar procediment per al refinançament per a la cancel·lació d'operacions de préstec formalitzades per les entitats locals amb el Fons per al Finançament del Pagament a Proveïdors.

Vist que amb data 11 de novembre de 2014, es va emetre per intervenció informe, per valorar la viabilitat de la concertació d'aquesta operació de refinançament així com informe per part de Secretaria sobre la legislació aplicable i el procediment a seguir.

Vist que amb data 13 de novembre de 2014, es va sol·licitar oferta a les entitats financeres de la localitat atorgant-los el termini de deu dies per a la presentació de les mateixes.

Vist que durant el termini establert des de la data d'enviament de la invitació, es van presentar les ofertes que consten en l'expedient.

Vistes les ofertes presentades i després de la recepció de l'informe de valoració tècnica, es va realitzar proposta d'adjudicació a favor de Colonya Caixa Pollença

Vist que amb data 25 de novembre de 2014 es va acordar per ple l'adjudicació provisional d'aquesta nova operació a favor de Colonya Caixa Pollença, decisió, que va ser notificada als candidats exclosos i l'adjudicatari provisional.

Vist que amb data 12 de desembre va tenir entrada a la Secretaria General del Ministeri d'Hisenda l'expedient pel qual es va sol·licitar autorització a l'esmentat Ministeri per tal que atorgués autorització per a dur a terme aquesta operació, a l'ampar de l'article 3 de la Llei



18/2014, acordant dita Secretaria en data 25 de març atorgar l'autorització prèvia a dita substitució amb les següents condicions:

- Destinació: Substitució anticipada total del préstec formalitzat per fer front al pagament de proveïdors, d'acord amb el Reial decret llei 4/2012.
- N ° Operacions i Import: Una operació de crèdit per import de fins 1.043.892 euros, sense que pugui superar-se el capital que s'amortitzi de l'operació substituïda en el moment de la formalització.
- Entitat financera: Colonya Caixa Pollença.
- Tipus d'interès: Euribor a tres mesos més 0,99%.
- Termini: Fins 2022.05.29, sense que en cap cas pugui excedir del període d'amortització que resti en l'operació substituïda.
- Comissions: No n'hi ha.

A la vista de l'informe proposta de secretaria, el Dictamen del Ple i examinada la documentació aportada, de conformitat amb l'article 52.2 Del Reial Decret Legislatiu 2/2004, de 5 de març, pel qual s'aprova del Text Refós de la Llei de Hisendes Locals, per part del Sr. Batle President, es proposa a l'Ajuntament Plenari l'adopció del següent:

ACORD

PRIMER. Elevar a definitiva l'adjudicació provisional de l'operació de refinançament, per acord del Ple de data 25 de novembre de 2015

SEGON. Notificar a Colonya Caixa Pollença adjudicatari definitiu de l'operació de refinançament el present acord, així com a la Entitat Financera amb la que actualment es té concertada l'esmentada operació, i citar-li per a la formalització de la mateixa

TERCER.- Facultar al Sr. Batle, Tresorer e Interventora Municipal per la signatura dels documents necessaris per la formalització del present acord.

Dita proposta es acordada per unanimitat

4.- Donar compte escriptura de modificació atorgada pel Senyor Felip Villalonga Puigdorfila, a favor de l'Ajuntament de Puigpunyent

Per part del Senyor Batle es dona compte de que, en data 24 de març de 2015, davant la notària de la notaria d'Esportes Sra. Paula Llompart Riutort es va procedir a signar l'escriptura de modificació de les condicions de la donació atorgada pel Senyor Felip Villalonga Puigdorfila, acordades pel plenari de data 25 de març de 2014 de l'escriptura signada inicialment en data 18 de Març de dos mil nou, davant la Sra. Glòria Rosillo Gutiérrez, notari del Col·legi de Balears, de donació numero 88, de la finca amb referència cadastral 9566004DD5896N0001OJ (Ca Ses Monges)

Quedant tots els presents assabentats de l'anterior i agraint al Sr. Felip Villalonga Puigdorfila la seva atenció a favor del poble de Puigpunyent



5.- Moció del grup PP

Per part del Sr. Deudero es procedeix a llegir la moció que diu:

EXPOSICIÓ DE MOTIUS –

El Govern de les illes Balears des del començament de la legislatura, ha treballat fermament per aconseguir que Balears recuperi el seu lideratge en el turisme, mundial, sent un referent en qualitat i competitivitat.

Tot i que la nostra destinació era una destinació àmpliament consolidada, es trobava en una situació de pèrdua de competitivitat que feina necessària l'adopció de mesures estructurals.

Per això el Govern ha adoptat una sèrie de mesures normatives com l'aprovació de la Llei, 8/2012, del Turisme de les Illes Balears, el Decret Llei 1/2013 de mesures urgents de caràcter turístic i de zones turístiques madures: el Pla integral de Turisme 2015-2025 o el Decret Llei 3/2014 de mesures urgents per potenciar la qualitat, la competitivitat i la desestacionalització turística.

Aquests canvis normatius estructurals han permès que a les nostres Illes s'hagin invertit més de 500 milions d'euros en la reforma de més de 300 establiments d'allotjament turístic i que més de 200 establiments hagin incrementat la seva categoria. A més la Federació Hotelera de Mallorca ha anunciat noves inversions per valor de 500 milions d'euros més.

S'ha fet molta feina i la feina ja dona resultats. És per això que es fa necessari continuar amb la consolidació del model turístic definit, basat en la qualitat i la competitivitat, per aconseguir-ho és necessari seguir amb la línia de lema ja iniciada i que el sector privat continuï invertint en la millora dels establiments turístics.

No hi ha dubte que el turisme és la nostra principal indústria i font d'ingressos i no podem permetre atacs a l'activitat de la que vivim tots, ja directe o indirectament.

Es per tot això que es proposa l'adopció del següent ACORD:

1. Donar suport a la tasca del Govern de les Illes a per a que continua fent feina amb la mateixa línia per reposicionar la nostra comunitat a nivell turístic, incrementar la qualitat de la destinació i la competitivitat davant altres destinacions
2. Instar al sector privat a que segueixi apostant per les Illes Balears com a destinació turística i continuï amb les importants inversions fetes fins ara.

Per part del Sr. Toni Marí del PSOE es manifesta que considera que, donades les pròximes eleccions Municipals, ara no es oportú aprovar una moció amb aquest sentit, per la qual cosa demanaria la seva retirada per part del PP

El Senyor Batlle intervé i diu que, si bé no es discuteix l'importància del turisme per les Illes Balears, considera que la política que ha duit la CAIB durant aquesta legislatura, en lloc de beneficiar a la comunitat solsament ha beneficiat als hotelers, per la qual cosa els IPG no li poden donar suport. El seu grup aposta pel turisme, però no per aquest tipus de turisme i model, sinó per un turisme de millor qualitat, no casos com Magalluf o S'Arenal que tan mala imatge dona de les Illes a nivell internacional.



Per part del Senyor Deudero es diu que aquesta moció la tenia preparada per l'anterior plenari que llavors es va allargar molt i no hi va tenir cabuda per la via d'urgència. Donava suport a una proposta que en aquests moments no te sentit, per la qual cosa sol·licita que es retiri aquesta moció de l'ordre del dia, no obstant vol dir que en aquest moment per part del Govern de les Illes, s'està minvant places hoteleres en benefici de la qualitat, així com s'estan, per exemple, prohibint la construcció d'hotels en sòl rústic. El tema de Magalluf i S'Arenal no es tema nou, sinó, fa 25 anys ja passava. Es tipus de turisme que tots volen no es de la massificació

Per part del Senyor Batle, a petició del Sr. Deudero es retira la moció de l'ordre del dia.

I no havent més assumptes a tractar, el Sr. Batle aixeca la sessió quan són les 22 hores trenta minuts i s'estén la present acta, que autoritza i signa amb mi la Secretària Interventora de la Corporació Municipal, la qual cosa certifico.

El Batle,

Gabriel Ferrà Martorell



La Secretària Interventora,

Margalida Mulet Cañellas



ACTA DE LA SESSIÓ EXTRAORDINÀRIA CELEBRADA PEL PLE DE LA CORPORACIÓ MUNICIPAL REUNIDA EN PRIMERA CONVOCATÒRIA DIA 28 D'ABRIL DE DOS MIL QUINZE

Dia: 28 d'abril de 2015.

Hora: 20 hores

Lloc: Sala de Plens de l'Ajuntament de Puigpunyent.

Hi assisteixen:

Sr. Gabriel Ferrà Martorell	IPG
Sra. Margalida Morell Martorell	IPG
Sra. Maria Lluïsa Pla Isern	IPG
Sr. Toni Marí Enseñat	PSOE
Sr. Victor Douat Rigo	PSOE
Sra. Isabel Martín Roman	PSOE
Sra. Maria Teresa Pons Picó	PP

La secretària interventora, Margalida Mulet Cañellas

Excusen la seva absència :

Sr. Antonio Deudero Mayans	PP
Sra. Margarita Martorell Ribot	PP

1. FORMACIÓ DE LES TAULES PER SORTEIG PÚBLIC PER A LA DESIGNACIÓ DE PRESIDENTS I VOCALS DE LES MATEIXES PER A LES PROPERES ELECCIONS DEL DIA 24 DE MAIG DE 2015.

De conformitat amb l'art. 26 de la Llei Orgànica 5/1985, de 19 de juny, del Règim Electoral general, es procedeix al sorteig públic per a la designació dels Presidents i vocals de cadascuna de les 2 meses electorals amb els seus respectius suplents del Districte 1, Secció 1 en què es divideix el Municipi.

El sorteig públic es realitzarà de conformitat amb el Programa (CONEIX) facilitat per l'Institut Nacional d'Estadística i comprovat i supervisat per la Secretaria-Interventora d'aquest Ajuntament

Seguidament per part del Senyor Alcalde President es pressiona la tecla de l'ordinador habilitat a l'efecte dins la secretaria Municipal, per la qual aleatòriament es realitza el sorteig per al nomenament dels presidents i vocals de les meses electorals que conformen el Municipi de Puigpunyent.

S'han de tenir en compte en aquest procés les següents consideracions:

- 1r.** Es rebutgen totes aquelles persones que no es trobin compreses entre els marges d'edat establerts.
- 2n.** Es rebutgen totes aquelles persones que no compleixin els requisits d'estudis establerts, tant per a President com per vocals.
- 3r.** Es rebutgen a totes aquelles persones que presentin manca de dades o incorrectes.



AJUNTAMENT DE PUIGPUNYENT

Finalitzat el càlcul, la pantalla ens mostra als ciutadans seleccionats amb expressió del càrrec a ocupar en la composició de les meses, segons llistat mecanitzat que s'incorpora a l'Acta, posant en coneixement de l'Il·lm. Sr. President de la Junta Electoral de Zona de Palma l'anterior resultat.

I no havent més assumptes a tractar, el Sr. Batle aixeca la sessió quan són les 20 hores trenta minuts i s'estén la present acta, que autoritza i signa amb mi la Secretària Interventora de la Corporació Municipal, la qual cosa certifico.

El Batle,



Gabriel Ferrà Martorell

La Secretària Interventora,

Margalida Mulet Cañellas

*** SORTEIG DE MEMBRES DE MESA ***

MUNICIPI: PUIGPUNYENT
DISTRICTE: 01 SECCIÓ: 001 MESA: A
NOM DEL LOCAL ELECTORAL: SALA D'ACTES DE LA CASA DE CULTURA
ADREÇA: CARRE TRAVESIA, SA NUM: 35

PRESIDENT O PRESIDENTA - NÚM. ORDRE A LA LLISTA:A0146 NIVELL D'ESTUDIS: 4
Nom: MANUEL BOLIVAR OLMO
Identificador: 43162066J
Adreça: CARRE SON SERRALTA 38
SON SERRALTA
Codi Postal: 07194

PRESIDENT O PRESIDENTA SUPLENT 1r - NÚM. ORDRE A LA LLISTA:A0016 NIVELL D'ESTUDIS: 4
Nom: ELISA ALBACAR RIBA
Identificador: 52605002T
Adreça: CARRE AJUNTAMENT VELL, DE S' 19
Codi Postal: 07194

PRESIDENT O PRESIDENTA SUPLENT 2n NÚM. ORDRE A LA LLISTA:A0538 NIVELL D'ESTUDIS: 4
Nom: ANA ESTHER HERNANDEZ ALEMANY
Identificador: 44327881G
Adreça: CARRE VELES, SES 88
Codi Postal: 07194

VOCAL 1r - NÚM. ORDRE A LA LLISTA:A0028 NIVELL D'ESTUDIS: 4
Nom: PEDRO JOSE ALOMAR CANO
Identificador: 43204764T



Adreça: CARRE COMELLAR ROMAGUES 2
Codi Postal: 07194

VOCAL 1r SUPLENT 1r - NÚM. ORDRE A LA LLISTA:A0001 NIVELL D'ESTUDIS: 4
Nom: JOSE M ABADAL CENTELLAS
Identificador: 46206279S
Adreça: CAMI CAN PERRO 3
GALILEA
Codi Postal: 07195

VOCAL 1r SUPLENT 2n - NÚM. ORDRE A LA LLISTA:A0274 NIVELL D'ESTUDIS: 4
Nom: CATERINA CRESPI SERRA
Identificador: 43149317Y
Adreça: CARRE SON SERRALTA 30
SON SERRALTA
Codi Postal: 07194

VOCAL 2n - NÚM. ORDRE A LA LLISTA:A0515 NIVELL D'ESTUDIS: 3
Nom: JAIME GONZALEZ GALLUZ
Identificador: 74353567H
Adreça: CAMI COMELLAR DE SES OLIBES 2
GALILEA
Codi Postal: 07195

VOCAL 2n SUPLENT 1r - NÚM. ORDRE A LA LLISTA:A0002 NIVELL D'ESTUDIS: 4
Nom: IRINA ABRAMIUK FERRIZ
Identificador: 50763927Y
Adreça: LUGAR ES COVERANY 280
Codi Postal: 07194

VOCAL 2n SUPLENT 2n - NÚM. ORDRE A LA LLISTA:A0591 NIVELL D'ESTUDIS: 4
Nom: CRISTINA LLABRES PARCERISAS
Identificador: 43196466M
Adreça: CAMI RAFAL, ES 7
GALILEA
Codi Postal: 07195

MUNICIPI: PUIGPUNYENT
DISTRICTE: 01 SECCIÓ: 001 MESA: B
NOM DEL LOCAL ELECTORAL: SALA D'ACTES DE LA CASA DE CULTURA
ADREÇA: CARRE TRAVESIA, SA NUM: 35

PRESIDENT O PRESIDENTA - NÚM. ORDRE A LA LLISTA:B0171 NIVELL D'ESTUDIS: 4



Nom: BARTOMEU MORAGUES MARTORELL
Identificador: 42965106W
Adreça: CARRE CARRETERA NOVA ESTELLENCS 14
Codi Postal: 07194

PRESIDENT O PRESIDENTA SUPLENT 1r - NÚM. ORDRE A LA LLISTA: B0531 NIVELL D'ESTUDIS: 4
Nom: SERGIO SANZ MOYANO
Identificador: 45672145X
Adreça: CAMI MOLA PETITA, SA 5
GALILEA
Codi Postal: 07195

PRESIDENT O PRESIDENTA SUPLENT 2n NÚM. ORDRE A LA LLISTA: B0159 NIVELL D'ESTUDIS: 4
Nom: MATIAS SANTIAGO MONSERRAT BERENGUEL
Identificador: 43055980A
Adreça: CARRE SON SERRALTA 51
SON SERRALTA
Codi Postal: 07194

VOCAL 1r - NÚM. ORDRE A LA LLISTA: B0304 NIVELL D'ESTUDIS: 4
Nom: ALBERTO MANUEL PALOMINO PORRAS
Identificador: 43114932Y
Adreça: CARRE VINYA, SA 11
Codi Postal: 07194

VOCAL 1r SUPLENT 1r - NÚM. ORDRE A LA LLISTA: B0329 NIVELL D'ESTUDIS: 3
Nom: ALTAGRACIA PEREZ PEREZ
Identificador: 45193548C
Adreça: CMNO SON PUIG 999
Codi Postal: 07194

VOCAL 1r SUPLENT 2n - NÚM. ORDRE A LA LLISTA: B0257 NIVELL D'ESTUDIS: 3
Nom: MARCELO GUSTAVO NIETO DUBEN
Identificador: 43087746Y
Adreça: CARRE SOL, DES 10
Codi Postal: 07194

VOCAL 2n - NÚM. ORDRE A LA LLISTA: B0340 NIVELL D'ESTUDIS: 3
Nom: GONZALO PINO LOPEZ
Identificador: 43071852M
Adreça: CARRE CARRETERA GALILEA 89
Codi Postal: 07194

VOCAL 2n SUPLENT 1r - NÚM. ORDRE A LA LLISTA: B0402 NIVELL D'ESTUDIS: 4
Nom: MIGUEL ONOFRE RAMON FERRUTXE



Govern de les Illes Balears

0732519 |



AJUNTAMENT DE PUIGPUNYENT

Identificador: 44329507C
Adreça: CARRE MAJOR 102
Codi Postal: 07194

VOCAL 2n SUPLENT 2n - NÚM. ORDRE A LA LLISTA: B0495 NIVELL D'ESTUDIS: 4
Nom: ALICIA SALAMANCA PALMER
Identificador: 15243206W
Adreça: CARRE MAJOR 32
Codi Postal: 07194





ACTA DE LA SESSIÓ ORDINÀRIA CELEBRADA PEL PLE DE LA CORPORACIÓ MUNICIPAL REUNIDA EN PRIMERA CONVOCATÒRIA DIA 28 D'ABRIL DE DOS MIL QUINZE

Dia: 28 d'abril de 2015.

Hora: 20 hores trenta minuts

Lloc: Sala de Plens de l'Ajuntament de Puigpunyent.

Hi assisteixen:

Sr. Gabriel Ferrà Martorell	IPG
Sra. Margalida Morell Martorell	IPG
Sra. Maria Lluïsa Pla Isern	IPG
Sr. Toni Marí Enseñat	PSOE
Sr. Victor Douat Rigo	PSOE
Sra. Isabel Martín Roman	PSOE
Sra. Maria Teresa Pons Picó	PP

La secretària interventora, Margalida Mulet Cañellas

Excusen la seva absència :

Sr. Antonio Deudero Mayans	PP
Sra. Margarita Martorell Ribot	PP

1.- Aprovació de les Actes de les sessions dels plenaris, ordinari de 31-03-2015, extraordinari Pressuposts del dia 15-04-2015 i extraordinari del dia 15-04-2015

Per unanimitat es varen aprovar les actes dels plenaris, ordinari de 31-03-2015, extraordinari Pressuposts del dia 15-04-2015 i extraordinari del dia 15-04-2015.

2.- Aprovació Plecs de Condicions contractació Bar Poliesportiu Municipal

Per part del Senyor Batle es fa una explicació del motiu perquè es du aquest tema a aprovació plenari quant l'aprovació d'aquest plecs podria ser simplement un tema de Junta de Govern. Troba que es important que sigui un tema consensuat entre els diferents grups polítics, i tal i com es va dir a la Comissió Informativa corresponent, hauria estat important una aportació del PP per poder-los millorar. Aquest Plecs son bàsicament els mateixos que els anteriors que es varen aprovar, amb una sèrie dels modificacions dels anteriors

Per part del Sr Toni Marí s'explica que s'han rebaixat es requisits per una banda, com es la no exigència de cànon, i per l'altra s'han fet una sèrie de canvis, tals i com que no es pugui traspasar i que l'adjudicatari pagui els seus consums d'aigua i de llum

Efectuat lo qual, per part d'aquests Ajuntament Plenari i per unanimitat es varen aprovar els següents:

PLECS DE CLÀUSULES ADMINISTRATIVES PARTICULARS QUE HAN DE REGIR EL CONTRACTE ADMINISTRATIU ESPECIAL PER A L'EXPLOTACIÓ DEL SERVEI DE BAR DEL POLIESPORTIU MUNICIPAL DE PUIGPUNYENT.

1.- Objecte de la concessió i necessitats administratives a satisfer



L'objecte del present contracte consisteix en l'explotació del servei de bar del poliesportiu municipal de Puigpunyent, de propietat municipal.

Les necessitats administratives a satisfer són les d'explotar el servei de bar- cafeteria abans esmentat de conformitat amb el plec de clàusules administratives particulars i el plec de prescripcions tècniques. El contractista haurà de mantenir i netejar totes les instal·lacions del recinte poliesportiu que s'indiquen al plec de prescripcions tècniques, així com de complir amb la resta d'obligacions previstes en els plecs.

2.- Òrgan de contractació

L'òrgan de contractació és el Ple de la Corporació i té facultat per adjudicar el contracte, les prerrogatives d'interpretar-lo, resoldre els dubtes que ofereix el compliment, modificar-lo per raons d'interès públic, acordar-ne la resolució i determinar-ne els efectes, amb subjecció a la normativa aplicable. Els acords que respecte d'això dicti seran executius, sense perjudici del dret del contractista a la seva impugnació davant la jurisdicció competent.

3.- Règim jurídic i jurisdicció

El contracte que es signi té caràcter administratiu especial i es regirà, en primer terme, per les normes establertes al mateix contracte i per les seves normes específiques.

Supletòriament seran d'aplicació, pel que fa a la seva preparació, adjudicació, efectes i extinció, el Reial decret legislatiu 3/2011, de 14 de novembre, mitjançant el qual s'aprova el text refós de la llei de contractes del sector públic, les disposicions que la desenvolupen i la resta de normes de dret administratiu.

La resolució de les qüestions litigioses relatives a la preparació, adjudicació, efectes, compliment i extinció del present contracte serà competència de l'ordre jurisdiccional contenciós administratiu.

4.- Obligacions de l'adjudicatari

L'adjudicatari haurà de complir les següents obligacions i serveis:

A) Servei d'explotació i gestió del bar- cafeteria del poliesportiu municipal:

1. Prestar el servei objecte del present contracte emprant el material inventariat per l'Ajuntament i posant tot el mobiliari, vaixel·la, cristalleria, utensilis, taules i cadires que siguin necessaris per a la bona execució del contracte.
2. Mantenir un horari d'obertura diari que s'estableix en prestar el servei des de les 10:00h del matí fins a les 00:00h durant el mesos de juny a setembre. Durant els mesos d'octubre a maig es pactarà l'horari amb l'Ajuntament.
3. Col·laborar amb l'Ajuntament davant qualsevol incidència als espais del poliesportiu.

B) Servei de neteja:

1. Infraestructures: Neteja diària i manteniment en condicions de salubritat de totes les instal·lacions que s'indiquen: local destinat a bar- cafeteria, vestuaris del camp de futbol i tennis, neteja i manteniment de la piscina (neteja i comprovació nivells de PH), i locals



annexes (sales de màquines, etc..), així com totes les zones de comunicació entre les instal·lacions esportives i pistes de futbol, futbet i tennis.

2. Zones de jardí: Condicionament, neteja i manteniment del jardí interior de la piscina i les zones enjardinades del poliesportiu, així com la retirada de fems que es produeix i es deixa dins les papereres.

C) Col·laborar amb l'Ajuntament pel bon funcionament de les instal·lacions i fer complir la normativa d'ús, obrir sempre que l'Ajuntament tenguí programades activitats i quan hi hagi entrenaments de qualsevol esport que es practiqui al recinte esportiu.

D) Obertura, tancament i control de totes les instal·lacions esportives, portes, llums i aigua

E) Venda de tiquets de la piscina municipal seguint els criteris de l'Ajuntament.

F) Fer-se càrrec de les reparacions pròpies del manteniment de la maquinària, productes de neteja i utensilis del servei que explota (bar- cafeteria)

5.- Durada del contracte. Termini d'execució

La durada del contracte és de dos anys prorrogable per dos més d'any en any.

La pròrroga del contracte haurà de ser acordada de forma expressa per l'òrgan de contractació.

L'execució del contracte s'iniciarà el dia que s'estableixi en el contracte.

6.- Capacitat d'obrar i mitjans per acreditar-la

Poden contractar amb l'Administració les persones naturals o jurídiques, espanyoles o estrangeres amb plena capacitat d'obrar.

Les persones jurídiques només poden ser adjudicatàries de contractes les prestacions dels quals estiguin compreses dins les finalitats, objecte o àmbit d'activitat que, d'acord amb els estatuts o regles fundacionals, els siguin propis, i han de disposar d'una organització amb elements personals i materials suficients per a l'execució deguda del contracte. Els empresaris han de comptar amb l'habilitació empresarial o professional que, si escau, sigui exigible per a la realització de l'activitat o prestació objecte del contracte.

La capacitat d'obrar dels empresaris que siguin persones jurídiques s'acredita mitjançant l'escriptura o document de constitució, els estatuts o l'acta fundacional, en què constin les normes per les quals es regula la seva activitat, degudament inscrits, si escau, en el registre públic que correspongui, segons el tipus de persona jurídica de què es tracti.

Poden contractar amb l'Administració les unions d'empresaris que es constitueixin temporalment a aquest efecte, sense que sigui necessària la formalització en escriptura pública fins que s'hagi adjudicat el contracte al seu favor. Si bé, han de presentar dins el sobre núm. 1 un compromís de constituir-ne formalment en unió temporal si resulten adjudicatàries del contracte. La durada de les unions temporals ha de coincidir amb la del contracte fins a la seva extinció.



Els empresaris que concorren agrupats en unions temporals queden obligats solidàriament i han de nomenar un representant o apoderat únic de la unió amb poders suficients per exercir els drets i complir les obligacions que es deriven del contracte fins que aquest s'extingeixi, sense perjudici de l'existència de poders mancomunats que puguin atorgar per a cobraments i pagaments d'una quantia significativa. Als efectes de la licitació, els empresaris que vulguin concórrer integrats en una unió temporal han d'indicar els noms i les circumstàncies dels que la constitueixen i la participació de cadascun.

Les empreses no espanyoles d'estats membres de la Unió Europea tenen capacitat per contractar sempre que, d'acord amb la legislació de l'Estat en el qual estiguin establertes, es trobin habilitades per realitzar la prestació que constitueix l'objecte del contracte.

La capacitat d'obrar dels empresaris no espanyols que són nacionals d'estats membres de la Unió Europea s'acredita per la seva inscripció en el registre procedent d'acord amb la legislació de l'Estat on estan establertes, o mitjançant presentació d'una declaració jurada o un certificat, en els termes que s'estableixin per reglament, d'acord amb les disposicions comunitàries aplicables. A més, quan la legislació de l'Estat en què estiguin establertes aquestes empreses exigeixi una autorització especial o la pertinença a una determinada organització per poder prestar-hi el servei de què es tracti, han d'acreditar que compleixen aquest requisit.

Les persones físiques o jurídiques d'estats no pertanyents a la Unió Europea han de justificar mitjançant informe de la respectiva missió diplomàtica permanent espanyola o de l'oficina consular en l'àmbit territorial del qual radiqui el domicili de l'empresa, que s'ha d'adjuntar a la documentació que es presenti, que l'Estat de procedència de l'empresa estrangera admet al seu torn la participació d'empreses espanyoles en la contractació amb l'Administració i amb els ens, organismes o entitats del sector públic assimilables als enumerats a l'article 3 del TRLCSP, de manera substancialment anàloga.

Les persones que contractin amb l'Administració podran fer-ho per si mateixes o mitjançant la representació de persones degudament facultades per fer-ho.

Si durant la tramitació del procediment i abans de l'adjudicació es produeix l'extinció de la personalitat jurídica de l'empresa licitadora per fusió, escissió o per la transmissió del seu patrimoni empresarial, la succeirà en la seva posició en el procediment la societat absorbent, la resultant de la fusió, la beneficiària de l'escissió o l'adquirent del patrimoni, sempre que compleixi les condicions de capacitat i absència de prohibicions de contractar i acrediti la classificació i/o la solvència en les condicions exigides en aquest Plec per participar en el procediment d'adjudicació.

7.- Prohibicions per contractar i acreditació

Així mateix, per contractar amb l'Administració Pública, les persones naturals o jurídiques, espanyoles o estrangeres, no s'han de trobar compreses en alguna de les circumstàncies previstes en l'article 60 del TRLCSP, és a dir, no han d'estar incursos en prohibicions per contractar.

La prova per part dels empresaris de no estar incursos en prohibicions per contractar s'ha de realitzar mitjançant testimoni judicial, certificació administrativa o declaració responsable del licitador atorgada davant una autoritat administrativa o organisme professional qualificat, o mitjançant acta de manifestacions davant notari públic, de no estar sotmès a les prohibicions per contractar amb l'Administració d'acord amb l'article 60 del TRLCSP, de conformitat amb el model que figura a l'**Annex I**.



8- Solvència i acreditació

Per contractar amb l'Administració Pública, les persones naturals o jurídiques, espanyoles o estrangeres han d'acreditar la solvència econòmica, financera i tècnica o professional, pels mitjans que s'indiquen a continuació.

A) Solvència econòmica i financera

S'acreditarà com a mínim a través d'un dels mitjans que s'indiquen a continuació:

a) Una declaració relativa a la xifra de negocis del licitador a l'àmbit de l'activitat corresponent a l'objecte del contracte, que no podrà ser inferior a 3.000€ IVA inclòs, referit als tres darrers exercicis.

b) Informe favorable d'una institució financera, que s'ajustarà al model establert a l'Annex II.

B) Solvència tècnica o professional

S'acreditarà pels mitjans següents:

a) una relació dels serveis o treballs realitzats en els tres darrers anys, explotant bars, restaurants o similars, o prestant serveis de cambrer o realitzant activitats relacionades amb la restauració o cafeteria. S'ha d'incloure l'import, dates, destinatari, públic o privat. Els serveis o treballs efectuats s'acrediten mitjançant certificats expedits o visats per l'òrgan competent, quan el destinatari és una entitat del sector públic o, quan el destinatari és un subjecte privat, mitjançant un certificat expedit per aquest. Dita experiència pot ser directa o amb mitjans externs.

b) indicació del personal tècnic o de les unitats tècniques, integrades o no en l'empresa, participants del contracte.

Els documents es podran aportar per original, còpia autèntica, còpia legitimada per notari o còpia compulsada pel Secretari de l'Ajuntament de Puigpunyent

9.- Procediment d'adjudicació i tramitació

L'adjudicació del contracte es durà a terme mitjançant procediment obert, en el que tot empresari interessat podrà presentar una proposició, de conformitat amb el que estableixen els articles 157 a 161 del TRLCSP.

Per a la valoració de les proposicions i la determinació de l'oferta econòmicament més avantatjosa s'atendrà a diversos criteris directament vinculats a l'objecte del contracte, de conformitat amb l'article 150 TRLCSP, i que es relacionen a la clàusula 11 del present Plec.

La tramitació del procediment serà ordinària.

10.- Criteris d'adjudicació

Els criteris que s'aplicaran per a l'adjudicació del contracte seran els següents:

CRITERI	PODERACIÓ	CLASSIFICACIÓ
Experiència en el sector	10	Avaluable mitjançant fórmules



Millores d'equipament i oferta bar-cafeteria	30	Avaluable mitjançant formules
Planificació de tasques d'obligatori compliment	30	Depèn de judici de valor
Programa de dinamització esportiva	20 punts	Depèn de judici de valor
Millores mediambientals i promoció productes locals.	10 punts	Depèn de judici de valor
TOTAL	100 PUNTS	

A) Valoració criteris avaluables mitjançant formules, millores d'equipament bar- cafeteria i millores d'equipament instal·lacions esportives):

Les millores d'equipaments hauran d'estar valorades

Totes les millores presentades podran ser retirades per l'adjudicatari una vegada finalitzat el contracte.

B) Valoració de criteris dels quals depenen d'un judici de valor (planificació tasques d'obligatori compliment, programa de dinamització socio-esportiva, millores mediambientals i de promoció d productes locals):

Es valorarà el pla de manteniment presentat i la memòria explicativa i descriptiva en la qual s'especifiqui la manera i forma en la qual es prestarà el servei, amb esment dels mitjans humans en què contarà el licitador i materials a emprar per la prestació del servei.

En relació a les millores mediambientals i de promoció de productes locals, es valoraran totes aquelles millores que suposin una millora en la gestió de l'aigua, eficiència energètica, reutilització, reciclatge, etc... Així mateix es valorarà la venda de productes elaborats dins el municipi o empreses instal·lades en el municipi.

Totes les millores presentades podran ser retirades per l'adjudicatari una vegada finalitzat el contracte.

11.- Anunci de licitació

El procediment per a l'adjudicació del present contracte s'anunciarà en el Butlletí Oficial de les Illes Balears i també es publicarà en el perfil del contractant de l'Ajuntament de Puigpunyent. Les despeses de publicació seran a compte del contractista

Així mateix, es sotmetrà simultàniament el plec a informació pública al Butlletí Oficial de les Illes Balears i al tauler d'anuncis de l'Ajuntament de Puigpunyent i es podran presentar reclamacions durant els deu primers dies naturals. Si durant el termini d'exposició pública es presenten reclamacions, se suspendrà la licitació d'acord amb l'article 188.3 de la Llei 20/2006, de 15 de desembre, municipal i de règim local de les Illes Balears

12.- Proposicions dels interessats

El termini per presentar les proposicions és de **10 dies naturals** comptadors a partir de l'endemà de la publicació de l'anunci de licitació al Butlletí Oficial de les Illes Balears. Si el darrer dia del termini fos dissabte, s'entendrà prorrogat fins el dilluns següent o el primer dia hàbil.



Les proposicions es presentaran a l'Ajuntament de Puigpunyent, c/Sa Travessia, 37, de Puigpunyent, CP 07194, en horari d'atenció al públic (de dilluns a divendres de 9:00 a 14:00h i dimarts i dijous de 15:00 a 19:00h). Així mateix, podran presentar-se en qualsevol de les formes establertes a l'article 38.4 de la Llei 30/1992, de 26 de novembre, de règim jurídic de les administracions públiques i del procediment administratiu comú.

En cas de presentar-se l'oferta per correu, els licitadors hauran de posar en coneixement de l'Ajuntament de Puigpunyent, mitjançant correu electrònic (secretaria@ajpuigpunyent.net), el mateix dia, la presentació de la proposició en l'oficina de correus identificant el licitador i el procediment a què es licita, i fent constar la data de presentació per correu de la proposició i el número de certificat de la remesa. Transcorreguts deu dies des de l'acabament del termini de presentació de proposicions sense que s'hagués rebut l'oferta, no serà admesa en cap cas.

Els interessats podran examinar els plecs i la documentació complementària a les oficines assenyalades a l'anunci de licitació i, en la mesura en què sigui possible, en el perfil de contractant.

La presentació de la proposició pressuposa l'acceptació incondicionada de l'interessat del contingut de la totalitat de les clàusules d'aquest Plec i del Plec de prescripcions tècniques.

Els interessats han de presentar les seves ofertes referides a la totalitat dels serveis objecte del contracte.

Cada interessat pot presentar només una oferta en relació amb l'objecte del contracte i l'empresari que hagi presentat oferta en unió temporal amb altres empresaris no pot, al seu torn, presentar oferta individualment, ni figurar en més d'una unió temporal participant a la licitació. En el supòsit que hi hagi lots, aquesta prohibició també és d'aplicació en relació amb cada lot de la licitació.

L'incompliment de les normes esmentades donarà lloc a la no admissió de cap de les ofertes subscrietes pel licitador.

Una vegada adjudicat el contracte i transcorreguts els terminis per a la interposició de recursos sense que se n'hagin interposat, la documentació general dels licitadors o candidats que no hagin resultat adjudicataris quedarà a la seva disposició en les oficines de l'òrgan de contractació. En el cas que la documentació no es retiri en el termini de sis mesos, s'entendrà que la persona interessada hi ha renunciat i l'òrgan de contractació quedarà facultat per destruir-la.

13.- Forma i contingut de les proposicions

S'han de presentar un total de tres sobres:

SOBRE NÚM. 1: Documentació administrativa.

SOBRE NÚM. 2: Criteris d'adjudicació avaluable mitjançant aplicació de formules

SOBRE NÚM. 3: Criteris d'adjudicació dels quals depengui un judici de valor

Els sobres han d'estar tancats i s'han d'identificar a l'exterior amb la indicació de la licitació a la qual es presenta, nom i cognoms o raó social de l'empresa licitadora, NIF/CIF, nom i cognoms del representant, en el seu cas, núm. de telèfon i fax i adreça electrònica. El sobre ha d'estar signat pel licitador o la persona que el representa.



Si es tracta d'una Unió Temporal d'Empreses, s'han d'indicar les dades de cada un dels empresaris, i els sobres han d'estar signats pels representants de cada una de les empreses integrants de la unió.

Els documents que s'adjuntin a les proposicions hauran de ser originals. Això no obstant, s'admetran fotocòpies acarades notarialment o diligenciades pel secretari o funcionari en qui delegui, en les quals es faci constar que varen ser acarades amb els seus originals.

Dins de cada sobre, s'inclourà una relació enumerada, en full independent, dels documents inclosos al sobre, i que han de ser els següents:

SOBRE NÚM. 1: DOCUMENTACIÓ ADMINISTRATIVA.

1.1. Documents que acreditin la personalitat jurídica de l'empresari.

Quan es tracti d'un empresari individual, se n'ha de presentar el document nacional d'identitat (DNI), el NIF o bé el passaport.

Si es tracta d'una persona jurídica espanyola, ha de presentar el NIF/CIF de l'empresa i l'escriptura de constitució i/o modificació, si n'és el cas, adaptada degudament a la llei i inscrita en el Registre Mercantil quan aquest requisit sigui exigible conformement a la legislació mercantil que hi sigui aplicable. Si no ho és, ha de presentar l'escriptura o el document de constitució, de modificació, els estatuts o l'acta fundacional, en què han de constar les normes per les quals es regula la seva activitat, inscrits, si escau, en el registre públic corresponent.

Les empreses no espanyoles d'estats membres de la Unió Europea han d'acreditar la capacitat d'obrar mitjançant el certificat d'inscripció en un dels registres professionals o comercials que s'indiquen en la normativa. A més, han d'acreditar que es troben habilitades per realitzar la prestació que constitueix l'objecte del contracte d'acord amb la legislació de l'estat en què es trobin establertes, quan aquest estat exigeixi una autorització especial o la pertinença a una determinada organització.

La resta d'empresaris estrangers ha d'acreditar la capacitat d'obrar mitjançant l'informe expedit per la missió diplomàtica permanent d'Espanya a l'estat corresponent o per l'oficina consular en l'àmbit de la qual s'ubiqui el domicili de l'empresa. Així mateix, han d'aportar l'informe de la respectiva missió diplomàtica permanent espanyola relatiu al fet que l'estat de procedència admet, al seu torn, la participació d'empreses espanyoles en la contractació amb l'Administració, amb una forma substancialment anàloga.

També han d'acreditar que tenen sucursal oberta a Espanya, designar apoderats o representants per a les operacions, i que estan inscrits en el Registre Mercantil.

Si diversos empresaris acudeixen a la licitació constituint una unió temporal, cada un ha d'acreditar la personalitat i la capacitat, i han d'indicar els noms i les circumstàncies dels empresaris que la subscriuen, la participació de cada un i també la designació d'un representant o apoderat únic.

En el cas d'unió temporal d'empresaris, s'ha de presentar un compromís de constituir-se formalment en unió temporal en cas de resultar adjudicatari del contracte i abans de la formalització del contracte o de l'inici de l'execució. Aquest document ha d'anar signat pels representants de cada una de les empreses integrants en la unió. Els membres de la unió han



d'indicar els noms i circumstàncies dels empresaris que la componen, i la participació de cada un i han de designar un representant o apoderat únic.

1.2. Documents que acreditin la representació (si s'actua mitjançant representant)

Quan el licitador actui mitjançant representant, haurà d'aportar el DNI del representant i el document fefaent acreditatiu de l'existència de la representació i de l'àmbit de les seves facultats per licitar i contractar, degudament inscrita en el Registre Mercantil.

Aquest document ha d'estar validat pel Secretari de la Corporació.

En el cas d'unió temporal d'empresaris, ha de designar-se un representant o apoderat únic de la unió amb prou poders per exercitar els drets i per acomplir les obligacions que es deriven del contracte fins a l'extinció d'aquest, sense perjudici de l'existència de poders mancomunats que puguin atorgar les empreses per a cobraments i pagaments de quantitat significativa.

1.3. Prohibicions per contractar

S'acreditarà de conformitat amb testimoni judicial, certificació administrativa o declaració responsable del licitador atorgada davant una autoritat administrativa o organisme professional qualificat, o mitjançant acta de manifestacions davant notari públic, de no estar sotmès a les prohibicions per contractar amb l'Administració d'acord amb l'article 60 del TRLCSP, de conformitat amb el model que figura a l'**Annex I**.

1.4. Solvència

t S'acreditarà com a mínim a través d'un dels mitjans que s'indiquen a continuació:

- a) Una declaració relativa a la xifra de negocis del licitador a l'àmbit de l'activitat corresponent a l'objecte del contracte, que no podrà ser inferior a 3.000€ IVA inclòs, referit als tres darrers exercicis.
- b) Informe favorable d'una institució financera, que s'ajustarà al model establert a l'**Annex II**.

1.5. Les empreses estrangeres presentaran declaració de submissió a la jurisdicció dels jutjats i tribunals espanyols de qualsevol ordre, per a totes les incidències que de forma directa o indirecta poguessin sorgir del contracte, amb renúncia, si s'escau, al fur estranger que pogués correspondre al licitador.

1.6. Adreça electrònica a efectes de notificacions juntament amb un escrit signat pel licitador que expressi que accepta aquest mitjà per a notificacions en el present procediment.

SOBRE NÚM. 2: PROPOSICIÓ TÈCNICA RELATIVA ALS CRITERIS AVALUABLES MITJANÇANT FÓRMULES

S'han de presentar tots aquells documents que serveixin per puntuar els criteris avaluable mitjançant formules.

SOBRE NÚM. 3: PROPOSICIÓ TÈCNICA RELATIVA ALS CRITERIS DELS QUALS DEPENGUI UN JUDICI DE VALOR.



S'han de presentar tots aquells documents que serveixin per avaluar els criteris dels quals dependgui un judici de valor.

La documentació relativa als criteris d'adjudicació que siguin avaluables mitjançant l'aplicació de formules no s'ha d'incloure en el sobre que conté la documentació relativa als criteris avaluables mitjançant un judici de valor. La infracció d'aquesta clàusula donarà lloc a l'exclusió del licitador.

La inclusió de documentació relativa als criteris d'adjudicació que siguin avaluables mitjançant un judici de valor en els sobres que contenen la documentació relativa als criteris avaluables mitjançant l'aplicació de formules o l'oferta econòmica donarà lloc a la no valoració d'aquella documentació.

Quan un licitador consideri que algun document inclòs en la seva proposició ha de ser considerat com a confidencial de conformitat amb l'article 140 del TRLCSP, el licitador ha de designar expressament els documents que tenen aquest caràcter.

14. Mesa de contractació

La Mesa de contractació estarà formada pels següents membres:

President: Batle President

Vocals:

- 1 Regidor per cadascun dels grups polítics integrants de l'Ajuntament

Secretari: la de la Corporació

Tots els components de la Mesa actuaran amb veu i vot excepte el funcionari que actui com a secretari que només tindrà veu. Per el còmput de les majories s'aplicaran les normes sobre formació de la voluntat dels òrgans col·legiats, segons el que disposa la Llei 30/1992, de 26 de novembre, de règim jurídic de les administracions públiques i del procediment administratiu comú, disposant, en tot cas, el President del vot de qualitat.

Si es considera convenient, la Mesa podrà ser assistida pels assessors tècnics que consideri oportú, sense que aquests tinguin dret a vot.

15. Obertura de les proposicions

Finalitzat el termini de presentació de proposicions, la Mesa de Contractació, es reunirà i procedirà a la qualificació de la documentació general presentada en temps i forma pels licitadors en el **SOBRE NÚM 1**, en sessió no pública.

El president ordenarà l'obertura dels sobres i el Secretari certificarà la relació de documents que figuren.

Si la Mesa observés defectes materials en la documentació presentada en el SOBRE NÚM 1, ho comunicarà als interessats mitjançant el correu electrònic facilitat a tal efecte i es concedirà un termini no superior a tres dies hàbils per que el licitador esmeni l'error. La manca d'esmena dels defectes indicats en el termini establert, serà causa d'exclusió de la licitació.

La Mesa de Contractació, una vegada qualificada la documentació del SOBRE NÚM.1, obrirà, en acte públic, el **SOBRE NÚM. 3** (que contenen les proposicions relatives als criteris



d'adjudicació no avaluables mitjançant fórmules) dels licitadors admesos, d'acord amb el procediment següent:

- a) En primer lloc, el President informarà els assistents del nombre de proposicions rebudes i del nom dels licitadors, i comunicarà el resultat de la qualificació de la documentació general presentada en el sobre núm. 1, amb expressió dels licitadors admesos i dels exclosos, i de les causes de l'exclusió. Així mateix, convidarà les persones assistents a formular les observacions que creguin oportunes, que s'han de reflectir en l'acta, però en aquest moment la mesa no es pot fer càrrec de documents que no s'hagin lliurat durant el termini d'admissió d'ofertes o en el d'esmena de defectes o omissions.
- b) A continuació, el Secretari de la mesa obrirà els SOBRE NÚM. 3 dels licitadors admesos i llegirà la relació dels documents aportats respecte dels criteris d'adjudicació no avaluables mitjançant fórmules. Acabada l'obertura de les proposicions, es donarà per conclòs l'acte públic d'obertura de proposicions i es deixarà constància del desenvolupament d'aquest acte en l'acta de reunió de la mesa.
- c) Després que la mesa de contractació hagi avaluat els criteris d'adjudicació i després que hagi sol·licitat, si escau, els informes tècnics que estimi oportuns, es convocarà els interessats a l'acte d'obertura dels sobres núm. 2 i 3, mitjançant correu electrònic facilitat a tal efecte . Aquests sobres contenen l'oferta econòmica i criteris de ponderació els quals no depenen d'un judici de valor.
- d) Constituïda la mesa de contractació en la data assenyalada i iniciat l'acte públic, el president informarà del resultat de l'avaluació relativa a les proposicions que conté el sobre núm. 3. A continuació, el secretari de la mesa obrirà el **SOBRE NÚM. 2** dels licitadors admesos, i llegirà la relació dels documents aportats respecte de la resta de criteris d'adjudicació avaluables mitjançant fórmules.
- e) La mesa de contractació, elevarà a l'òrgan de contractació la proposta d'adjudicació raonada que consideri adequada, la qual ha d'incloure en tot cas la ponderació dels criteris indicats. A l'acte públic en què es doni compte als licitadors de la proposta d'adjudicació a la vista de les valoracions fetes per la mesa i dels informes que en el seu cas s'hagin emès, convidarà els licitadors assistents a exposar totes les observacions o reserves que estimin oportunes en relació amb l'acte dut a terme i, en cas que se n'exposin, els informarà de la possibilitat de presentar reclamacions per escrit davant l'òrgan de contractació, en el termini màxim de dos dies hàbils.
- f) En cas d'empat, es considerarà com a criteri prevalent l'oferta tècnica i a tal efecte es proposarà l'adjudicació del contracte a l'oferta que obtingui una major puntuació en aquest criteri. En cas que persisteixi l'empat, l'adjudicació es resoldrà mitjançant sorteig, d'acord amb la mecànica que estableixi la mesa de contractació. En qualsevol cas, aquest sorteig serà públic.

16.Requeriment de documentació i garantia definitiva

En vista de la proposta de la mesa de contractació, l'òrgan de contractació requerirà al licitador seleccionat, per a que, dins del termini de cinc dies hàbils, a comptar des de l'endemà d'haver rebut el requeriment, presenti la documentació justificativa d'estar al corrent en el compliment de les seves obligacions tributàries i amb la Seguretat Social o autoritzi a l'òrgan de contractació per a obtenir-ne l'acreditació de forma directa, de disposar



efectivament dels mitjans que s'hagués compromès a dedicar o adscriure a l'execució del contracte, conforme a l'article 64 del TRLCSP,

S'eximeix al contractista de la prestació de la garantia definitiva, la qual haurà de ser substituïda per una assegurança suficient que garanteixi els bens i les instal·lacions necessàries pel compliment del contracte

El fet d'estar al corrent en el compliment de les obligacions tributàries s'ha d'acreditar presentant un certificat administratiu expedit per l'òrgan competent de l'Administració de l'Estat respecte de les obligacions tributàries amb aquesta administració.

El fet d'estar al corrent en el compliment de les obligacions amb la Seguretat Social s'ha d'acreditar mitjançant un certificat expedit per l'autoritat administrativa competent.

Els estrangers, siguin persones físiques o jurídiques, pertanyents o no a estats membres de la Unió Europea i que no tinguin domicili fiscal a Espanya, han de presentar un certificat expedit per l'autoritat competent al país de procedència en què s'acrediti que es troben al corrent en el compliment de les obligacions tributàries corresponents. Així mateix, han de presentar un certificat, també expedit per l'autoritat competent, en què s'acrediti que es troben al corrent en el compliment de les obligacions socials que s'exigeixin al país de la seva nacionalitat. Tota la documentació que s'esmenta en aquest apartat s'ha de referir als dotze darrers mesos.

17. Adjudicació

Rebuda la documentació sol·licitada, l'òrgan de contractació adjudicarà el contracte dins els cinc dies hàbils següents a la recepció de la documentació.

En cap cas es podrà declarar deserta la licitació quan existeixi alguna oferta o proposició

18. Formalització del contracte

En el termini de deu dies hàbils des de la data de notificació de l'adjudicació l'adjudicatari haurà de subscriure el document administratiu de formalització del contracte, del qual en formarà part tant l'oferta de l'adjudicatari com un exemplar del plec de clàusules administratives particulars i de les prescripcions tècniques. El contractista podrà sol·licitar que el contracte s'elevi a escriptura pública, però les despeses derivades d'aquest atorgament correran a càrrec seu.

En el cas de que l'adjudicatari sigui una unió temporal d'empresaris, dins el mateix termini i abans que se signi el contracte, ha d'aportar l'escriptura pública de constitució com tal i el NIF que se li ha assignat.

En el cas de que dins el termini indicat no es formalitzi el contracte per causes imputables a l'adjudicatari, aquesta Corporació podrà acordar la resolució del mateix, en els termes establerts a l'article 156 del TRLCSP. Si, en canvi, la no formalització del contracte es deu a causes imputables a l'Administració, s'indemnitzarà a l'adjudicatari per els danys i perjudicis que el retard li pugui ocasionar, amb independència de que pugui sol·licitar la resolució del contracte.

19. Obligacions del contractista



Son obligacions del contractista, a més de les obligacions establertes a la clàusula 4 d'aquest plec:

a) Prestar el servei amb una subjecció estricta a les estipulacions que conté aquest plec de clàusules administratives particulars.

b) Complir, sota la seva exclusiva responsabilitat, les disposicions vigents en matèria laboral, de seguretat social, i de seguretat i higiene en el treball. Així mateix, ha de tenir a càrrec seu el personal necessari per realitzar l'objecte del contracte, respecte del qual té la condició d'empresari a tots els efectes.

A l'efecte de donar compliment al que disposa l'article 5 del Reial decret llei 5/2011, de 29 d'abril, de mesures per a la regularització i control de l'ocupació no declarada i el foment de la rehabilitació d'habitatges, serà obligació essencial de l'empresa contractista, un cop formalitzat el contracte i sempre abans de l'inici de la prestació de l'activitat contractada, aportar específicament una relació nominal i l'acreditació que els treballadors que ocuparan per executar el contracte estan afiliats i donats d'alta en la Seguretat Social.

Així mateix, serà obligació de l'empresa adjudicatària i contractista de posar en coneixement de l'òrgan de contractació les contractacions de nou personal que hagi d'adscriure's a l'obra o servei contractat i d'acreditar la seva afiliació i alta en la Seguretat Social.

També serà obligació de l'empresa contractista notificar als òrgans de contractació, quan subcontractin amb altres, per raó d'una activitat empresarial, obres i serveis que es corresponguin amb la seva activitat pròpia o que s'hagin de prestar de forma continuada en els seus centres de treball, que han comprovat, amb caràcter previ a l'inici de l'activitat subcontractada, l'afiliació i alta en la Seguretat Social dels treballadors de les empreses amb les quals subcontractin. L'expressada notificació s'haurà d'efectuar de forma fefaent en el termini màxim de 5 dies des de la celebració del subcontracte.

Serà causa especial de resolució del contracte l'incompliment per part de les empreses contractistes del deure d'afiliació i alta en la Seguretat Social del personal que ocupin en l'execució dels respectius contractes.

L'empresa adjudicatària adoptarà les mesures adients evitant, en tot cas, actes que poguessin considerar-se com a determinants pel reconeixement d'una relació laboral entre el personal de l'empresa adjudicatària i l'Ajuntament, tot això per tal de donar compliment a la disposició addicional primera del Decret Llei 20/2012, de 13 de juliol, de mesures per garantir l'estabilitat pressupostària i de foment de la competitivitat .

c) L'execució del contracte es farà a compte i risc del contractista.

d) Facilitar, a requeriment de l'Ajuntament, la suficient informació que permeti comprovar la plantilla i identificar els responsables del servei.

e) L'adjudicatari no podrà excusar la manca de personal per interrompre o retardar el servei que ordeni l'Ajuntament i haurà de disposar en tot moment de tots els elements necessaris per a la seva execució, sense cap repercussió en el preu quan aquests mitjans personals i materials estiguin presentats a l'oferta presentada.



- f) El concessionari no podrà realitzar cap tipus d'obra o modificació de les instal·lacions sense el consentiment de l'Ajuntament.
- g) Abonar les diferents taxes, arbitris, contribucions i consums del local objecte del contracte.
- h) Sol·licitar les llicències i autoritzacions que siguin necessàries.
- i) No col·locar propaganda o publicitat sense autorització de l'Ajuntament.
- j) Admetre l'ús del servei a tota persona que compleixi els requisits reglamentaris.
- k) Servir aliments i begudes en qualsevol tipus d'envàs que sigui reutilitzable. No es poden servir begudes o aliments en el recinte de la piscina.
- l) L'adjudicatari s'obliga a complir amb les prescripcions contingudes a Llei Orgànica 15/1999, de 13 de desembre, de Protecció de Dades de Caràcter Personal, i molt especialment a no utilitzar per a ell mateix ni proporcionar a tercers cap dada relativa a l'Ajuntament de Puigpunyent o als seus fitxers, obtinguda amb motiu del contracte, ni publicar ni difondre per qualsevol mitjà, totalment o parcialment, el seu contingut.
L'adjudicatari s'obliga a implementar les mesures tècniques i organitzatives necessàries per garantir la seguretat de les dades i en especial les establertes al Reglament de Mesures de Seguretat, aprovat per RD 994/1999 d'11 de juny, d'acord amb el nivell de seguretat aplicable al fitxer automatitzat en el qual es continguin les dades personals objecte de tractament.
- m) Complir amb la normativa de normalització lingüística de l'Ajuntament de Puigpunyent.

20. Obligacions de l'Ajuntament

L'ajuntament assumirà les despeses de subministrament d'aigua i llum de les instal·lacions esportives i també el manteniment de la infraestructura pel correcte funcionament de la piscina (excepte neteja). El consum de llum i d'aigua propi del bar serà a càrrec de l'adjudicatari

Així mateix, l'Ajuntament assumirà totes aquelles despeses derivades de reparacions pròpies del manteniment de les instal·lacions esportives.

21. Modificació del contracte

En aquests casos cal atènyer-se al que es disposa en els articles 105 i ss i 219 i ss del TRLCSP.

22. Suspensió del contracte i efectes

En el cas de que aquesta Corporació acordi la suspensió del present contracte o que aquest es suspengui per aplicació de l'article 216 del TRLCSP, s'estendrà una acta on s'hi consignaran les circumstàncies que l'hagin motivada i la situació de fet en l'execució.

Una vegada acordada la suspensió, si escau, l'Administració abonarà al contractista els danys i perjudicis efectivament soferts.

23. Resolució del contracte



La resolució del contracte tindrà lloc en els casos que s'assenyalen en aquest plec i en els supòsits establerts a la normativa corresponent.

Quan es resolgui per culpa del contractista, es confiscarà la garantia definitiva, sense perjudici de la indemnització pels danys i perjudicis originats a l'Administració, en allò que excedeixi de l'import de la garantia.

24. Infraccions i sancions

Les infraccions que pugui cometre el contractista es classifiquen en molt greus, greus i lleus segons la tipificació següent:

1. Constitueixen **infraccions lleus** del contractista les següents:

a. Incomplir qualsevol de les obligacions contractuals establertes en aquest plec de clàusules particulars i de prescripcions tècniques que no causin un detriment important i que no estiguin considerades com a greus o molt greus.

b. Demorar de manera no justificada l'aportació d'informes o documents, en general, que sol·liciti l'Ajuntament per controlar la prestació del servei.

c. No comunicar a l'Ajuntament qualsevol substitució o modificació de personal.

2. Constitueixen **infraccions greus** del contractista les següents:

a. Incomplir els horaris de manera sistemàtica en la prestació del servei que hi ocasioni perjudici o distorsió.

b. Usar excessivament o injustificadament serveis (aigua i energia elèctrica, principalment).

c. Interrompre el servei durant un termini superior a 48 hores sense causa justificada.

d. Cometre una negligència o compliment defectuós inexcusable de les obligacions contractuals.

e. Tractar de manera ofensiva l'usuari, exceptuant que aquest tractament tingui les característiques per classificar-lo com a molt greu.

f. Vulnear el deure de guardar secret de les dades de caràcter personal que es coneguin amb motiu de les activitats que es duguin a terme en la prestació del servei (Llei Orgànica 15/1999, de 13 de desembre) que no constitueixi una infracció molt greu.

g. Introduir canvis en el servei sense disposar de la necessària autorització de l'Ajuntament.

h. Dur a terme accions o omissions en la prestació del servei que el pertorbin o n'alterin greument la qualitat.

i. No disposar dels materials i elements necessaris per gestionar i explotar el servei.

j. No mantenir en bon estat de neteja i conservació el material adscrit a la concessió.



- k. En general, incomplir greument els deures i les obligacions amb l'usuari i/o Ajuntament, així com cometre tres faltes lleus en el transcurs de tres mesos de prestació del servei.
3. Constitueixen **infraccions molt greus** els incompliments que ocasionin una pertorbació important del servei i/o lesionin els interessos dels usuaris, en especial:
- a. Abandonar el servei sense causa justificada.
 - b. Interrompre el servei durant un termini superior a 72 hores sense causa justificada.
 - c. Tractar de manera ofensiva, verbal o física, l'usuari.
 - d. Incomplir les directrius que es reserva l'Ajuntament en l'acompliment del servei o impedir que pugui desenvolupar les funcions de fiscalització i de control que li son pròpies.
 - e. Falsejar o falsificar les dades corresponents a les activitats desenvolupades.
 - f. Vulnerar el deure de guardar el secret professional, així com el secret de les dades de caràcter personal que es coneguin amb motiu de les activitats que es duguin a terme en la prestació del servei (Llei Orgànica 15/1999, de 13 de desembre) en matèria molt greu.
 - g. Incomplir el concessionari les seves obligacions derivades de la normativa aplicable en matèria laboral, de seguretat social i de prevenció de riscos laborals.
 - h. No intervenir immediatament després de la denúncia o del coneixement d'una situació que comporti una repercussió greu per al servei o de perill greu per als usuaris.
 - i. Acumular o reiterar tres faltes greus en el transcurs de sis mesos de prestació del servei.

Sancions: Qualsevol sanció implica la qualificació prèvia de la infracció. El Batlle és l'òrgan competent per imposar les sancions, incloses les que comportin la resolució del contracte.

Les infraccions han de ser sancionades mitjançant un procediment administratiu en el qual s'ha de garantir, en tot cas, la preceptiva audiència del contractista. Per a les faltes molt greus, quan la sanció proposada sigui la resolució del contracte, cal seguir el procediment previst en l'article 109 del RGLCAP, amb el compliment dels requisits que hi figuren.

Les infraccions lleus s'han de sancionar amb multes de fins a 200 €

Les infraccions greus s'han de sancionar amb multes fins a 500€, o amb la intervenció de la concessió si se'n deriva una pertorbació del servei o es produeix una lesió als interessos dels usuaris, i l'Administració no decideix la resolució del contracte.

Les infraccions molt greus son sancionades amb multes de fins a 1.000 € i/o la resolució del contracte

Les sancions previstes en el punt anterior, sigui quina sigui la qualificació, s'han de graduar de conformitat amb els criteris següents:

- a. Hi ha intencionalitat o reiteració.



b. La naturalesa i l'entitat dels perjudicis causats.

c. La reincidència per comissió, en el termini d'un any, de més d'una falta de la mateixa naturalesa quan així hagi estat declarat per resolució administrativa ferma.

d. La prohibició que la comissió de la falta no resulti més beneficiosa per a l'infractor que el compliment de les normes infringides.

Si un mateix fet o omissió és constitutiu de dues o més faltes administratives fonamentades o vinculades als mateixos interessos públics protegits, l'Ajuntament ha de prendre en consideració únicament la infracció que revesteixi més gravetat. Les reincidències han de ser sancionades amb multes de quantia doble a la imposada per la primera infracció.

El contractista ha de ser, en tot cas, responsable de les infraccions que hagin tingut l'origen en accions o omissions imputables al seu personal.

En cap cas l'import de les multes pot ser inferior al benefici que el contractista hagi pogut obtenir amb la seva infracció.

25. Abandonament i renúncia

En cas d'abandonament o renúncia del servei, la corporació ha d'instruir un expedient que ha de resoldre mitjançant un acord del Batle de la corporació, i s'ha d'apropiar de tots els elements i materials que integrin l'explotació del servei i també, al seu cas, de la fiança constituïda en garantia, tot això sense perjudici de l'exercici de les accions oportunes en reclamació de danys i perjudicis al contractista per la responsabilitat en que hagi pogut incórrer.

L'Ajuntament pot estimar que hi ha causes sobrevingudes de força major que impedeixin que el contractista presti el servei. En aquest cas, no és procedent l'apropiació si el contractista presta les facilitats necessàries perquè el servei no s'interrompi i l'Ajuntament pugui adoptar les mesures oportunes per fer-lo directament o per fer una nova adjudicació.

26. Inspecció del servei

L'Ajuntament ha de realitzar inspeccions, comprovar, avaluar i vigilar que es duen a terme correctament els serveis contractats i pot indicar les instruccions oportunes perquè es compleixi correctament el contracte.

PLEC DE PRESCRIPCIONS TÈCNiques PER A LA CONTRACTACIÓ, DE LA GESTIÓ DEL SERVEI DE BAR AL POLIESPORTIU MUNICIPAL,

1.-OBJECTE:

Explotació del servei de bar situat al poliesportiu municipal, així com el control i coordinació d'aquest poliesportiu, i neteja de les Pistes Municipals

2.-DESCRIPCIÓ DE INSTAL·LACIONS:

El Complex Esportiu el conformen les següents instal·lacions:



- 1 Pista de Tennis
- 1 Camp de Futbol
- 1 Camp de Futbet
- 1 Piscina grossa
- 1 Piscina petita

D'acord amb les instal·lacions descrites i les seves possibles modificacions, el licitador presentarà pla d'explotació que englobarà un programa d'actuacions a enquadrar en les mateixes, d'acord amb els horaris establerts en el present Plec i dins del calendari general marcat a aquest efecte.

3.-FUNCIONS

3.1- MANTENIMENT DE LES INSTAL·LACIONS ESPORTIVES.

- Posada en marxa de les instal·lacions tècniques.
- Revisió diària inicial i final de les instal·lacions.
- Comprovació periòdica del seu correcte funcionament.
- Manteniment i petites reparacions de les instal·lacions, no incloent-se el cost dels elements a reposar, que seran abonats pel Ajuntament prèvia acceptació del pressupost.
- Control i notificació de les avaries o desperfectes posats en coneixement l'Ajuntament, que precisin de la intervenció de Personal especialitzat.
- Seguiment i comprovació del manteniment periòdic.
- Neteges d'emergència.

L'Ajuntament es farà càrrec dels materials de manteniment (excloent materials de neteja) necessaris, així com dels subministraments d'aigua, energia elèctrica (amb les excepcions fixada en el punt 15, drets i obligacions de l'adjudicatari del PCAP) línies de telefonia.

3.2-GESTIÓ DE LES INSTAL·LACIONS ESPORTIVES.

- Obertura i tancament de les instal·lacions.
- Control d'entrades i sortides.
- Servei d'informació als usuaris.
- Cobrament de les tarifes amb seguiment setmanal de la recaptació.
- Localització permanent de l'encarregat Municipal

Tots els materials necessaris per a la neteja seran subministrats per l'empresa adjudicatària, havent optimitzar l'ús de l'aigua en les tasques de neteja.

Així mateix haurà de realitzar el servei amb el major respecte pel medi ambient, amb estricta subjecció a la normativa reguladora sobre seguretat i salubritat dels productes que es manipulen i una correcta gestió mediambiental dels residus que es generen.

4.-HORARI



Mantenir un horari d'obertura diari que s'estableix en prestar el servei des

De les 10:00h del matí fins a les 00:00h durant el mesos de juny a setembre.
Durant els mesos d'octubre a maig es pactarà l'horari amb l'Ajuntament

- La resta dels dies considerats com laborals en el calendari laboral es consideren com a jornada completa.
- L'horari descrit podrà veure alterat per les necessitats del servei sempre que es mantingui el mateix nombre d'hores setmanals.
- L'Ajuntament podrà requerir a l'empresa per augmentar el nombre d'hores de personal de servei puntualment o per a un període determinat.

5.- CRITERIS D'ADJUDICACIÓ

Per a la valoració de les proposicions i la determinació de l'oferta , es consideraran els següents criteris d'adjudicació:

CRITERI	PODERACIÓ	CLASSIFICACIÓ
Experiencia en el sector	10	Avaluable mitjançant fórmules
Millores d'equipament i oferta bar-cafeteria	30	Avaluable mitjançant formules
Planificació de tasques d'obligatori compliment	30	Depèn de judici de valor
Programa de dinamització esportiva(*)	20 punts	Depèn de judici de valor
Millores mediambientals i promoció productes locals.	10 punts	Depèn de judici de valor
TOTAL	100 PUNTS	

6.-CLÀUSULES DEL BAR POLIESPORTIU MUNICIPAL

- Els preus a cobrar pels serveis d'hostaleria no podran ser superiors als que regeixen en establiments similars d'aquesta Localitat. Havent elaborar una Llista de Preus que sotmetrà a l'Ajuntament per a la seva aprovació.
- L'adjudicatari haurà de demostrar experiència en la prestació de serveis similars.
- Els empleats adscrits al servei estaran en possessió del Carnet de manipulador d'aliments.

7.- ALTRES OBLIGACIONS:

- Prestar el Servei en la forma que estableix el present Plec i el de Clàusules Administratives Particulars, l'oferta seleccionada, l'acord d'Adjudicació, i el Contracte.
- Danys a tercers: Indemnitzar a tercers o a la pròpia corporació municipal dels danys que causi als mateixos com a conseqüència o derivats de la prestació del servei
- El concessionari haurà de subscriure una pòlissa d'assegurances multirisc que cobreixi en cada moment el valor real de les instal·lacions, de manera que, en cas de produir-se algun sinistre emparat per les garanties i capitals que es requereixen, l'asseguradora procedirà a la



reparació, reposició o indemnització, si escau, dels béns sinistrats. Còpia de la qual, degudament compulsada, lliurarà a l'Ajuntament abans de l'inici dels serveis.

- Admetre a l'ús del servei a tota persona que compleixi els requisits disposats reglamentàriament.

- Deure de mantenir l'afectació dels béns al servei. Seran responsables del manteniment, conservació i reposició dels materials i equipaments necessaris per a la prestació del Servei.

- No es permetran en el seu interior la presència d'animals, llevat dels que acompanyen els usuaris invidents que acudeixin amb gos guia degudament subjecte, que compleixi els requisits legals exigits.

- Els drets que atorga el present contracte, no podran cedir-se a terceres persones. No obstant, podrà concertar amb tercers, la gestió de prestacions accessòries, quedant aquests obligats davant l'adjudicatari, únic responsable davant l'administració de la gestió del servei.

- L'adjudicatari estarà obligat a posar en el coneixement de l'Ajuntament qualsevol anomalia que es produeixi en l'explotació i, en general, qualsevol irregularitat que provoqui deteriorament de les instal·lacions i conseqüentment, una reversió d'aquest, quan sigui procedent, condicions no acceptables per l'Ajuntament.

- No alienar, traspassar, arrendar o cedir, béns afectes a la contractació concessió que hagi de revertir a l'entitat concedent, ni gravar-los sense autorització expressa Ajuntament.

ANNEX I.- Declaració responsable prohibicions contractar

"En/Na _____, amb domicili a efectes de notificacions a _____, c/
_____, n.º __, amb DNI n.º _____, en representació de l'Entitat
_____, amb CIF n.º _____, DECLAR SOTA JURAMENT

Que no em trobo en cap dels casos d'incapacitat i incompatibilitat que determina l'article 60 del TRLCSP, que a continuació es transcriu:

1. No podran contractar amb el sector públic les persones en què es doni alguna de les circumstàncies següents:

a) Haver estat condemnades mitjançant sentència ferma per delictes d'associació il·lícita, corrupció en transaccions econòmiques internacionals, tràfic d'influències, suborn, frau i exaccions il·legals, delictes contra la Hisenda Pública i la Seguretat Social, delictes contra els drets dels treballadors, malversació i receptació i conductes afins, delictes relatius a la protecció del medi ambient, o a pena d'inhabilitació especial per a l'exercici de professió, ofici, indústria o comerç. La prohibició de contractar afecta les persones jurídiques els administradors o representants de les quals, amb el seu càrrec o la seva representació vigents, estiguin en la dita situació per actuacions realitzades en nom o en benefici de les esmentades persones jurídiques, o en les que es donin les condicions, les qualitats o les relacions que requereixi la corresponent figura de delictes per ser-ne subjecte actiu.

b) Haver sol·licitat la declaració de concurs voluntari, haver estat declarades insolvents en qualsevol procediment, estar declarades en concurs llevat que en aquest hagi adquirit l'eficàcia un conveni, estar subjectes a intervenció judicial o haver estat inhabilitades d'acord



amb la Llei 22/2003, de 9 de juliol, concursal, sense que hagi conclòs el període d'inhabilitació fixat a la sentència de qualificació del concurs.

c) Haver estat sancionades amb caràcter ferm per infracció greu en matèria de disciplina de mercat, en matèria professional o en matèria d'integració laboral i d'igualtat d'oportunitats i no discriminació de les persones amb discapacitat o per infracció molt greu en matèria social, incloses les infraccions en matèria de prevenció de riscos laborals, d'acord amb el que disposa el Text refós de la Llei sobre infraccions i sancions en l'ordre social, aprovat pel Reial decret legislatiu 5/2000, de 4 d'agost, o en matèria mediambiental, d'acord amb el que estableix el Reial decret legislatiu 1302/1986, de 28 de juny, d'avaluació d'impacte ambiental; la Llei 22/1988, de 28 de juliol, de costes; la Llei 4/1989, de 27 de març, de conservació dels espais naturals i de la flora i fauna silvestres; la Llei 11/1997, de 24 d'abril, d'envasos i residus d'envasos; la Llei 10/1998, de 21 d'abril, de residus; el Text refós de la Llei d'aigües, aprovat pel Reial decret legislatiu 1/2001, de 20 de juliol, i la Llei 16/2002, d'1 de juliol, de prevenció i control integrats de la contaminació.

d) No trobar-se al corrent en el compliment de les obligacions tributàries o de Seguretat Social imposades per les disposicions vigents, en els termes que reglamentàriament es determinen.

e) Haver incorregut en falsedat en efectuar la declaració responsable a què es refereix l'article 130.1.c o en facilitar qualssevol altres dades relatives a la seva capacitat i solvència, o haver incomplert, per causa que li sigui imputable, l'obligació de comunicar la informació prevista a l'article 59.4 i al 305.

f) Estar afectats la persona física o els administradors de la persona jurídica per algun dels supòsits de la Llei 5/2006, de 10 d'abril, de regulació dels conflictes d'interessos dels membres del Govern i dels alts càrrecs de l'Administració General de l'Estat, i de la Llei 53/1984, de 26 de desembre, d'incompatibilitats del personal al servei de les administracions públiques, o tractar-se de qualsevol dels càrrecs electius regulats a la Llei orgànica 5/1985, de 19 de juny, del règim electoral general, en els termes que s'hi estableixen.

La prohibició afectarà les persones jurídiques en el capital de les quals participin, en els termes i les quanties establertes a la legislació esmentada, el personal i els alts càrrecs de qualsevol administració pública, així com els càrrecs electes al servei d'aquestes.

La prohibició s'estén igualment, en ambdós casos, als cònjuges, a les persones vinculades amb anàloga relació de convivència afectiva i als descendents de les persones a què es refereixen els paràgrafs anteriors, sempre que, respecte dels darrers, les esmentades persones en tinguin la representació legal.

g) Haver contractat persones respecte de les quals s'hagi publicat al Butlletí Oficial de l'Estat l'incompliment a què es refereix l'article 18.6 de la Llei 5/2006, de 10 d'abril, de regulació dels conflictes d'interessos dels membres del Govern i dels alts càrrecs de l'Administració general de l'Estat, per haver passat a prestar serveis a empreses o societats privades directament relacionades amb les competències del càrrec exercit durant els dos anys següents a la data de cessació en aquest. La prohibició de contractar es manté durant el temps que roman dins l'organització de l'empresa la persona contractada amb el límit màxim de dos anys a comptar des de la cessació com a alt càrrec.

2. A més de les previstes a l'apartat anterior, són circumstàncies que impedeixen als empresaris contractar amb les administracions públiques les següents:

a) Haver donat lloc, per causa de la qual hagin estat declarats culpables, a la resolució ferma de qualsevol contracte subscrit amb una administració pública.



- b) Haver infringit una prohibició per contractar amb qualsevol de les administracions públiques.
- c) Estar afectat per una prohibició de contractar imposada en virtut de sanció administrativa, d'acord amb la Llei 38/2003, de 17 de novembre, general de subvencions, o la Llei 58/2003, de 17 de desembre, general tributari.
- d) Haver incomplert les condicions especials d'execució del contracte establertes d'acord amb l'article 102, quan l'esmentat incompliment hagi estat definit als plecs o al contracte com a infracció greu d'acord amb les disposicions desenvolupament d'aquesta Llei, i es presenti frau, culpa o negligència a l'empresari.

3. Les prohibicions de contractes afecten també les empreses de les quals, per les persones que les regeixen o d'altres circumstàncies, es pot presumir que són continuació o deriven, per transformació, fusió o successió, d'altres empreses en les quals hagin concorregut aquelles.
 _____, ___ de/d' _____ de 20__.

Signatura: _____

ANNEX II.- Informe favorable d'una institució financera

L'entitat (raó social de l'entitat financera) amb CIF....., domiciliada a..... carrer..... núm., i amb el seu nom (nom i cognom dels apoderats)....., amb poders suficients per obligar-se en aquest acte.

INFORMEN

Que.....(nom i cognom de la persona física o denominació social de la persona jurídica) amb NIF o CIF....., domiciliada a....., carrer....., es client d'aquesta entitat financera.

Que segons els antecedents que consten en aquesta entitat, el mencionat licitador té suficient solvència econòmica i financera per contractar amb l'Ajuntament de Puigpunyent mitjançant procediment obert "l'explotació del servei de bar- cafeteria del poliesportiu municipal" i fer front a les obligacions que es relacionen en el plec de clàusules administratives particulars.

I per que així consti i surti els seus efectes oportuns davant l'Ajuntament de Puigpunyent, s'expedeix el present a Puigpunyent a

(firma i segell de l'entitat financera)."

3.- Decrets de Batllia del 89-2015 al 117-2015

Es dona compta dels Decrets de Batllia del 89-2015 al 117-2015, quedant els presents assabentats de tot l'anterior.

4.- Control de l'equip de govern , actes de la Junta de Govern Local dels dies 23 i 30 de març, 7 i 13 d'abril de 2015

Es dona compta de les actes de la Junta de Govern Local dels dies 23 i 30 de març, 7 i 13 d'abril de 2015, quedant els presents assabentats de tot l'anterior.



5.- Torn d'urgència

No es formula torn d'urgència

6.- Precs i Preguntes

Per part del Sr. Batle, i donat que aquest es el darrer plenari ordinari de la legislatura, es fan les següents manifestacions:

En primer lloc vol donar el seu agraïment a tot l personal de l'Ajuntament que ha fet feina durant aquesta legislatura , tant a funcionaris com a laborals i empreses externes.

També a tost el membres del Consistori, als actuals i als que començaren i avui no hi son com es na Caterina Verger del PSOE i en José Frias del PP. Agrair també de forma especial al que avui estan aquí presents i que possiblement no formaran part del nou Consistori tal com son en Victor Douat, na Maria Teresa Pons i na Marissa Pla, enhorabona i agraïment pel seu esforç així com per la seva implicació i compromís amb el paper que ha tocat a cada un, tant dins l'equip de govern com a l'oposició. Moltes gràcies a tots.

Expressar el sentiment que te per haver estat el vostre Batle. Sempre ha intentat ser un Batle proper i obert amb els veïns, i a l'hora de defensar el seus interessos no ha tingut en compte els interessos polítics. També ha intentat ser proper i obert a les propostes del diversos partits que formen l'Ajuntament, equànime amb tots sense tenir en compte da on es ve ni la formació a on es pertany. No sap si ho ha aconseguit, si no ha estat així demana disculpes. Li agradaria donar l'enhorabona a tot el Consistori, ja que, a pesar de les diferències ideològiques s'ha pogut discutir en benefici del poble. Desitja a tots els grups tota la sort possible a les properes eleccions i dona l'enhorabona al poble de Puigpunyent perquè lliurament podrà triar als seus representants i perquè els tres partits que es presenten les uneix un desig comú, aconseguir un Municipi millor de cada any. Gracies, enhorabona a tots i totes i encoratjar a la gent que encara creu amb la política pel poble que estímem.

Ha estat un plaer esser el Batle de tots els habitants de Puigpunyent i Galilea, ha intentat fer-ho el millor que ha sabut, si no ha estat així no ha estat per falta d'esforç i interès i demana disculpes si no ha estat capaç d'aconseguir fer-ho millor.

Per part de la Sra. Maria Teresa Pons del PP es diu que , tinent en compte que segurament aquest serà l'últim plenari al que assistirà com a regidora, vol donar les gracies per l'ambient distès que s'han creat entre tots els grups polítics a lo llarg d'aquesta legislatura, amb independència de les diferències per motius ideològics que s'hagin pogut produir. Vol donar les gracies a tots els seus companys de Consistori i especialment a José Frias que va haver de deixar el càrrec per motius de salut. Moltes gracies a tots i que durant les properes legislatures es continuí fent feina en benefici del poble.

I no havent més assumptes a tractar, el Sr. Batle aixeca la sessió essent les vint-i-una hora, i s'estén la present acta, que autoritza i signa amb mi, la Secretaria Interventora , la qual cosa certifico.

El Batle

Gabriel Ferrà Martorell



La Secretària Interventora

Margalida Mulet Cañellas



Govern de les Illes Balears

0732542 |



AJUNTAMENT DE PUIGPUNYENT

5.- Torn d'urgència

No es formula torn d'urgència

colorchecker CLASSIC

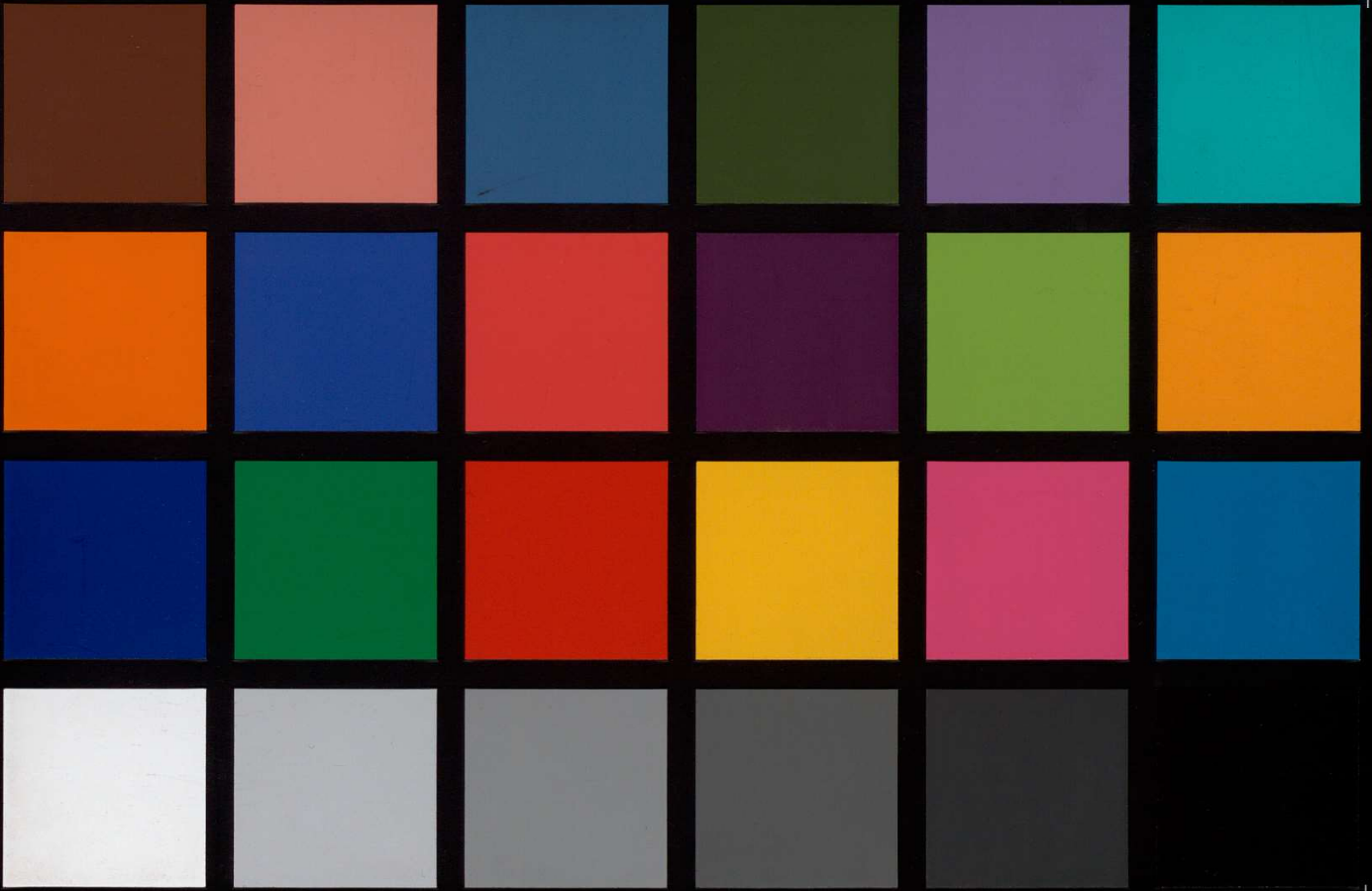

xrite

